

Manuel d'utilisation



Diatonis® 6 Accueil - 20 NG - 50 NG
Poste 420E

Le poste Diatonis 420E : ses caractéristiques les plus performantes

Une technologie de pointe pour un plus grand confort d'utilisation

Le téléphone est un outil essentiel de votre efficacité quotidienne.

Vous souhaitez disposer d'un outil à la fois complet et performant, mais aussi, simple et rapide d'utilisation.

Le poste Diatonis 420E a été conçu pour répondre à vos attentes, après avoir interrogé de nombreux cadres et responsables d'entreprises qui, comme vous, trouvaient leur téléphone trop compliqué ou insuffisamment performant.

Nous vous félicitons pour votre choix.

Diatonis 420E : communiquez simplement

Votre poste Diatonis 420E est un véritable téléphone "mains libres", pour renforcer encore l'efficacité de vos communications.

Sans décrocher, vous appelez votre correspondant et entrez en communication avec lui. Ainsi, vous consultez vos dossiers ou prenez des notes en toute liberté.

De même, vous pouvez répondre à tout appel sans aucune manipulation grâce à la touche (voir page 5)

Le Diatonis 420E vous propose 20 touches personnalisables (accès direct aux correspondants et fonctions téléphoniques que vous utilisez le plus souvent).

Enfin vous disposez sur le Diatonis 420E d'un afficheur vous indiquant l'état de votre poste téléphonique, l'identité de votre correspondant, la date et l'heure,...

Vous disposez aussi d'une prise minitel permettant de les raccorder directement au Diatonis 420E et d'un connecteur Jack pour raccorder un magnétophone (possibilité d'enregistrer vos communications).

Sommaire

Page

Appelez, recevez, transférez vos premières communications

Appel d'un correspondant intérieur7

Appel d'un correspondant extérieur, numérotation abrégée 8

Réception d'un appel 8

Double appel, reprise, alternat, conférence, transfert, retour à l'expéditeur 9

Consultation d'appel en attente10

Interception d'appel10

Renvoi d'appel11

Utilisez votre messagerie vocale12

Enregistrement de la numérotation abrégée16

Services complémentaires17

Personnalisez votre poste Diatonis 420E
en programmant vos services téléphoniques24

Aide mémoire d'accès aux services téléphoniques28

NOTA : • Les codes d'accès aux services téléphoniques correspondent à un plan de numérotation standard.

• Si votre installation a un plan de numérotation particulier, indiquez les codes dans : -----.

• Si vous utilisez votre poste sans décrocher votre combiné, appuyer sur :  au lieu de décrocher comme indiqué.

• La possibilité de déclarer deux codes d'accès au réseau public (différenciation des communications privées et professionnelles) est offerte à votre exploitant, si c'est le cas, renseignez-vous auprès de celui-ci pour connaître ces deux codes d'accès.

Diatonis 420E

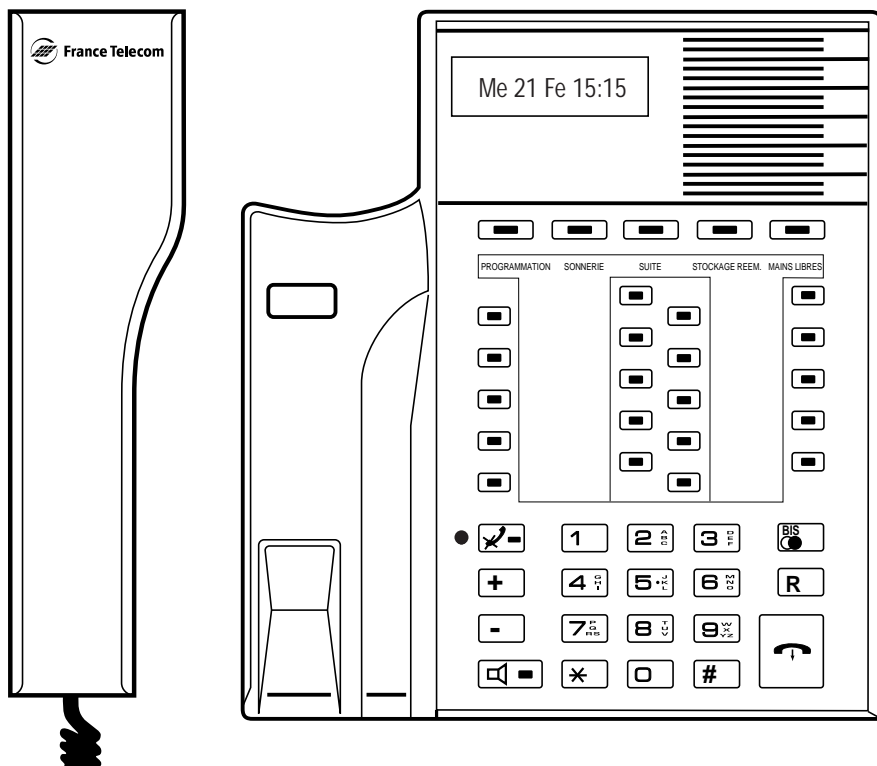

La température d'utilisation doit être comprise entre 5° et 45°.

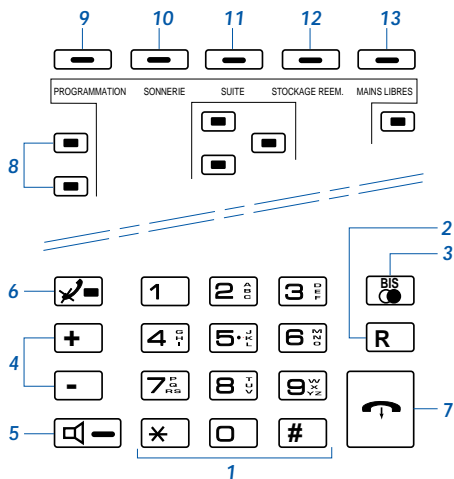

1 • Clavier de numérotation

2 • Touche R (flashing) -

Donne accès à la numérotation en cours de communication (ex.: en communication avec un interlocuteur, vous désirez appeler un deuxième correspondant).

3 • Touche Bis - Réémet automatiquement le dernier numéro composé.

4 • Touches amplificateur

Réglage volume du haut-parleur s'il est activé. Réglage volume du combiné si le haut-parleur n'est pas activé (sur les postes acceptant cette fonction).

Réglage contraste de l'écran par appuis successifs sur :

- touche "programmation",
- touche Ecran,
- touche + ou -
- touche "libération".

Réglage volume de la sonnerie et des bips d'appui de touches (poste raccorché).

5 • Touche haut-parleur

Mise en marche/arrêt du haut-parleur.

6 • Touche coupure micro - Permet de parler dans votre bureau sans que votre correspondant vous entende.

7 • Touche libération - Met fin à une numérotation sans décroché, ou à une phase de programmation.

8 • Touches personnalisables - Accès direct aux correspondants et fonctions téléphoniques que vous utilisez le plus souvent.

9 • Touche Programmation - Permet de programmer les touches personnalisables.

10 • Touche Sonnerie - Permet de sélectionner la mélodie de votre choix en appuyant ensuite sur les touches



et de régler le volume de la sonnerie en appuyant ensuite sur les touches  et .

11 • Touche Ecran - Permet de faire défiler les différents messages d'information sur l'état du poste ou bien sur la nature de la communication en cours. En cours de communication, l'affichage de la date et de l'heure peut être obtenu à la place du nom du correspondant (confidentialité de l'appel assurée).

12 • Touche Stockage réémission - Mémoire un numéro pour une réémission ultérieure. Contrairement à la touche , le numéro reste en mémoire, même si vous appelez d'autres correspondants avant de réémettre votre numéro. Le numéro stocké reste mémorisé jusqu'à la réponse de l'appelé ou au stockage d'un nouveau numéro.

13 • Touche "mains libres" - permet de répondre à une communication téléphonique sans décrocher le combiné, - permet de mettre votre poste en interphone : vous répondez à un appel sans aucune manipulation (sur appel local uniquement).

Diatonis 420E

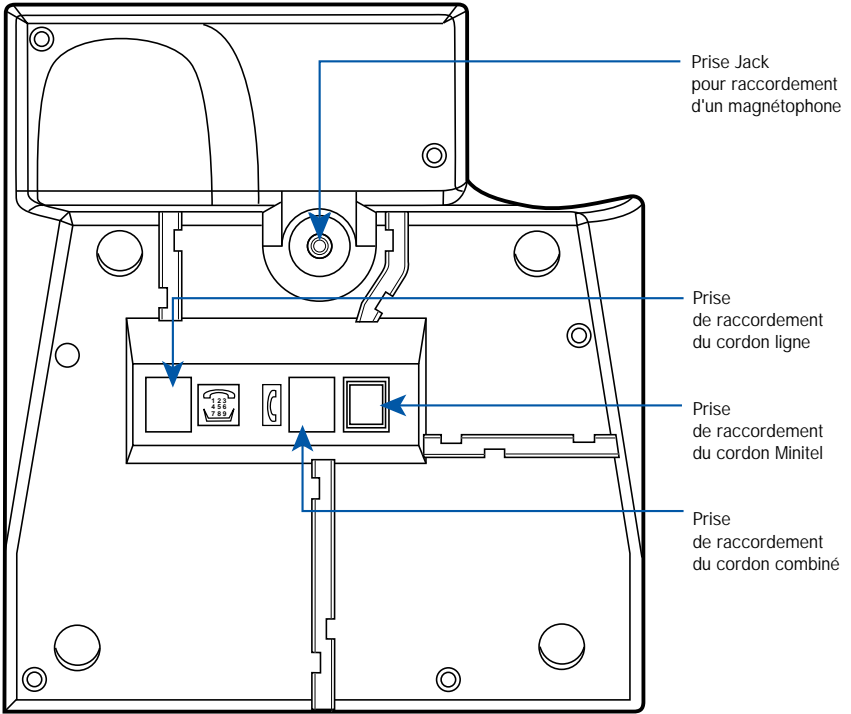

Appelez, recevez, transférez vos premières communications

Vous voulez appeler un correspondant intérieur

• Pour appeler un correspondant intérieur

Composez simplement son numéro de poste N° de poste

Votre poste est automatiquement en fonctionnement «mains libres» ;

Si vous décrochez, le haut-parleur est automatiquement coupé.

Pour le remettre en marche,

appuyez simplement sur la touche 

Si vous souhaitez repasser en «mains libres», appuyez sur la touche MAINS LIBRES

Si votre correspondant est déjà en ligne

Demandez à être rappelé automatiquement à la fin de sa communication, composez

R + 5 ou
+ raccrochage

Pour annuler ce rappel automatique, composez le  50 ou
+ raccrochage

Si il ne vous répond pas

Pour rappeler le dernier numéro, appuyer sur 

• Pour appeler le standard, composez le 9 ou

• Pour appeler un poste Diatonis sur son haut-parleur

(uniquement possible si ce poste possède l'écoute amplifiée) :

- pour un poste, composez le  57 ou
+ N° du poste demandé

- pour les postes de la liste 1, composez le  58 ou

- pour les postes de la liste 2, composez le  59 ou

- pour tous les postes, composez le  56 ou

Vous voulez appeler un correspondant extérieur,

• Pour appeler un correspondant extérieur

Pour avoir accès à l'extérieur, composez le 0 ou -----
Puis le numéro de votre correspondant + N° extérieur
et utilisez la fonction «mains libres» comme précédemment.

Si votre correspondant est déjà en ligne ou ne répond pas, vous pouvez :

- soit enregistrer provisoirement son numéro
pour le rappeler ultérieurement.

— pour l'enregistrer, et le rappelez, appuyez sur STOCKAGE REEMISSIION

— pour annuler le numéro enregistré,
ou enregistrez un nouveau numéro, composez le . . . 79 ou -----

- soit rappeler le dernier numéro composé en appuyant sur BIS

• Vous gagnerez du temps en utilisant la numérotation abrégée

Pour appeler un numéro collectif, composez le * 3 ou -----

Puis le numéro abrégé souhaité
pour Diatonis 6 Accueil + code de 000 à 299
pour Diatonis 20 NG et Diatonis 50 NG + code de 000 à 999

Pour accéder aux numéros des services d'urgence
de votre société, composez le 1 ou -----
+ N° du service

Votre répertoire personnel

(Voir page 16 pour l'enregistrement d'un numéro)

Pour appeler un numéro personnel mémorisé,
composez le * * ou -----
Puis composez le numéro abrégé souhaité + code de 0 à 9

• Pour recevoir un appel

Décrochez tout simplement le combiné ou appuyez sur la touche MAINS LIBRES

Vous êtes en communication.

Votre poste est en interphone (le voyant lumineux "mains libres" clignote),
vous répondez à vos appels internes sans aucune manipulation.

En communication avec un interlocuteur vous désirez avoir un 2^e correspondant intérieur ou extérieur, vous pouvez effectuer les manœuvres suivantes :

• *Double appel*

Pour appeler un 2^e correspondant,
composez R + N° du correspondant

• *Reprise*

Pour revenir avec le 1^{er} correspondant,
composez R + 1

• *Alternatif*

Pour passer alternativement
d'un correspondant à l'autre,
composez R + 2

• *Conférence*

Pour établir une communication
avec les deux correspondants,
composez R + 3

• *Transfert*

Pour transférer la communication
au 2^e correspondant Raccrochage
(sauf si les deux interlocuteurs sont extérieurs)

• *Retour à l'expéditeur*

Pour renvoyer un appel extérieur
vers le poste qui l'avait transféré R + * 07
(si programmation effectuée) + raccrochage

En communication avec un interlocuteur vous voulez consulter un appel en attente

- *Vous entendez un bip sonore*

Le bip signifie qu'un correspondant extérieur
essaye de vous joindre.

Pour consulter son appel, composez R+[*] 10 ou -----

Pour revenir à votre correspondant initial
en mettant en attente votre deuxième
correspondant, composez R + 2

Pour revenir à votre correspondant initial
en libérant votre deuxième correspondant,
composez R + 1

Vous voulez intercepter un appel

- *Un poste sonne, son titulaire est absent*

Pour intercepter l'appel si le poste qui est appelé
fait partie du même groupe d'interception d'appels
que le vôtre : de votre poste, composez le

[*] 01 ou -----

Pour intercepter l'appel si le poste qui est appelé ne fait
pas partie du même groupe d'interception d'appels que
le vôtre :

de votre poste, composez le [*] 02 ou -----
+ N° du poste appelé

- *Un appel arrive sur une sonnerie générale*

Pour intercepter l'appel sur sonnerie générale :

de votre poste, composez le [*] 00 ou -----

Vous voulez effectuer un renvoi d'appel

- *Vous pouvez renvoyer provisoirement vers un poste de votre choix les appels qui vous sont destinés*

Pour renvoyer immédiatement tous vos appels vers un autre poste (renvoi immédiat) :

de votre poste, composez le 21 ou
+ N° du poste choisi
+ raccrochage

Pour renvoyer les appels auxquels vous n'aurez pas répondu après quelques sonneries (renvoi sur non réponse) :

de votre poste, composez le 22 ou
+ N° du poste choisi
+ raccrochage

Pour renvoyer tous vos appels, si votre poste est occupé

(renvoi sur occupation) : de votre poste, composez le 23 ou
+ N° du poste choisi
+ raccrochage

Pour renvoyer tous vos appels sur votre messagerie

vocale, composez le 25 ou
+ raccrochage

- *Annulation des renvois d'appel à partir de votre poste*

Renvoi immédiat, composez le 21 ou
+ raccrochage

Renvoi sur non réponse, composez le 22 ou
+ raccrochage

Renvoi en cas d'occupation, composez le 23 ou
+ raccrochage

Tous renvois, composez le 20 ou
+ raccrochage

Nota : Certaines activations ou annulations de renvois ne sont pas autorisées à partir du poste (voir votre installateur)

Utilisez votre messagerie vocale

[] Si, après saisie du n° de messagerie, le message "Bienvenue sur le serveur vocal de messagerie" est émis, veuillez suivre les indications suivantes, sinon reportez-vous aux pages 14 et 15

Configuration et personnalisation de votre messagerie vocale :

Pour que votre messagerie vocale puisse enregistrer vos messages, vous devez la configurer et la personnaliser.

Pour accéder au menu principal :

Composez

N° de la messagerie
+ N° de boîte vocale
(N° poste) + []
+ Code secret (0000)
+ []

- **Changer le code secret :**

Composez le
puis suivez les instructions.

[4] + [2]

Votre code doit comporter 4 chiffres sans [x]

ni []. Vous pouvez le changer aussi souvent que vous le désirez. Par défaut, le code secret est 0000.

- **Enregistrer votre nom :**

Composez le
puis suivez les instructions.

[4] + [1] + [6]

- **Enregistrer votre message d'accueil**

personnel destiné à accueillir vos correspondants lorsqu'ils sont renvoyés sur votre messagerie vocale :

Composez le
puis suivez les instructions.

[4] + [1] + [1]

- **Renvoyer vos appels vers votre messagerie vocale :**

Pour renvoyer les appels auxquels vous n'aurez pas répondu après quelques sonneries (renvoi sur non réponse), composez le

[*] 26 ou -----
+ raccrochage

Pour renvoyer les appels, si votre poste est occupé (renvoi sur occupation), composez le

[*] 27 ou -----
+ raccrochage

Pour renvoyer tous vos appels sur votre messagerie vocale

[*] 25 ou -----
+ raccrochage

Pour annuler tous les renvois



[] 20 ou -----
+ raccrochage

Pour consulter votre messagerie vocale :

Vous êtes prévenu de l'arrivée d'un nouveau message, par l'allumage de la touche pré-programmée, par l'émission d'une annonce spécifique quand vous décrochez votre poste et par l'afficheur.

• Consulter votre messagerie :

Appuyez sur
ou composez le

Touche pré-programmée
N° messagerie vocale
+ N° de boîte vocale
(N° poste) + 
+ Code secret + 

• Ecouter vos messages

Composez le



• En cours d'écoute des messages, pour :

- Avancer au message suivant





- Reculer jusqu'au début du message, appuyez sur



- Revenir au message précédent, appuyez sur



- Revenir au menu principal, appuyez sur

 +  (rapidement)

- Connaître la date et l'heure de dépôt du message ainsi que le contenu du message, appuyez sur



- Effacer le message, appuyez sur

 + 

N.B. : Le nombre maximum de messages sauvegardés est de 16. Une fois effacé, un message ne peut être consulté.

Utilisez votre messagerie vocale

[] Autre configuration

Configuration et personnalisation de votre messagerie vocale :

Pour que votre messagerie vocale puisse enregistrer vos messages, vous devez la configurer et la personnaliser.

Pour accéder au menu principal :

Composez

N° de la messagerie
+ Code secret (4 3 2 1)
+ []

• **Changer le code secret :**

Composez le
puis suivez les instructions.

[] + [] + []

Votre code doit comporter entre 4 et 8 chiffres sans * [] ni []. Vous pouvez le changer aussi souvent que vous le désirez. Par défaut, le code secret est 4321.

• **Enregistrer votre nom :**

Composez le
puis suivez les instructions.

[] + [] + []

• **Enregistrer votre message d'accueil**

personnel destiné à accueillir vos correspondants lorsqu'ils sont renvoyés sur votre messagerie vocale :

Composez le
puis suivez les instructions.

[] + []

• **Renvoyer vos appels vers votre messagerie vocale :**

Pour renvoyer les appels auxquels vous n'aurez pas répondu après quelques sonneries (renvoi sur non réponse), composez le

* [] 26 ou
+ raccrochage

Pour renvoyer les appels, si votre poste est occupé (renvoi sur occupation), composez le

* [] 27 ou
+ raccrochage

Pour renvoyer tous vos appels sur votre messagerie vocale

* [] 25 ou
+ raccrochage

Pour annuler tous les renvois

[] 20 ou
+ raccrochage



Pour consulter votre messagerie vocale :

Vous êtes prévenu de l'arrivée d'un nouveau message, par l'allumage de la touche pré-programmée et par l'émission d'une tonalité spécifique quand vous décrochez votre poste.

• Consulter à partir de votre poste :

Appuyez sur Touche préprogrammée
ou composez le N° messagerie vocale
+ Code secret
+ 

















• Consulter à partir d'un autre poste :

Composez le N° messagerie vocale
+ 
+ N° boîte vocale
+ Code secret
+ 

• Ecouter vos messages

Composez le 

• En cours d'écoute des messages, pour :

- Régler le volume, appuyez sur  pour diminuer
-  pour augmenter
- Avancer de 8 secondes, appuyez sur 
- Avancer jusqu'à la fin du message, appuyez sur  + 
- Reculer de 8 secondes, appuyez sur 
- Reculer jusqu'au début du message, appuyez sur  + 
- Faire une pause dans l'écoute, appuyez sur 
- Reprendre l'écoute, appuyez à nouveau sur 
- Revenir au message précédent, appuyez sur 
- Revenir au menu principal, appuyez sur  +  (rapidement)
- Connaître la date et l'heure de dépôt du message ainsi que le numéro de boîte de l'appelant s'il est interne, appuyez sur 
- Effacer vos messages, appuyez sur 
- Archiver vos messages, appuyez sur 

N.B. : Le nombre maximum de messages sauvegardés est de 40. Une fois effacé, un message ne peut être consulté.

Vous voulez enregistrer les 10 numéros des correspondants que vous appelez le plus souvent (numérotation abrégée personnelle)

- Pour enregistrer un numéro abrégé (valeur de 0 à 9) :

Composez le 51 ou

Composez un chiffre entre 0 et 9 + code de 0 à 9

puis, éventuellement,
le code d'accès au réseau téléphonique + 0 ou

enfin, le numéro que vous souhaitez enregistrer,
et raccrochez + N° à enregistrer
+ raccrochage

- Pour annuler un numéro abrégé personnel enregistré :

Composez le 51 ou

puis le numéro abrégé personnel
que vous souhaitez annuler entre 0 et 9 + code de 0 à 9
+ raccrochage

(l'annulation est obligatoire pour pouvoir enregistrer un nouveau numéro)

(Pour appeler le numéro abrégé enregistré, voir page 8)

Services complémentaires

Pour vous simplifier encore plus la vie et vous faire gagner du temps, cette seconde partie décrit les nombreuses facilités complémentaires mises à votre disposition.

SOMMAIRE

	Page
<i>Lorsque vous appelez un correspondant intérieur</i>	
Pour enregistrer le numéro appelé	18
Pour rappeler votre correspondant	18
Pour effectuer une entrée en tiers	18
Pour outrepasser le(s) renvoi(s) éventuel(s) de votre correspondant	18
<i>Lorsque vous appelez un correspondant extérieur</i>	
Pour être rappelé automatiquement dès qu'une liaison interautomatique se libère . . .	19
Pour poursuivre votre communication sur un autre poste	19
<i>Entre deux communications</i>	
Pour renvoyer vos appels sur un poste prédéterminé	20
Pour retrouver les facultés téléphoniques de votre poste sur un autre poste	20
Pour renvoyer vos appels depuis un autre poste	20
Pour ne pas être dérangé	20
Pour enregistrer votre code personnel	21
Pour modifier votre code personnel	21
Pour interdire l'appel de numéro extérieur par autrui	21
Pour appeler un correspondant, poste verrouillé	21
Pour programmer vos rendez-vous	22
Pour identifier les appels malveillants	22
Pour activer l'écoute bébé (application domotique)	22
Pour faire filtrer vos appels	23
Pour quitter et réintégrer votre groupe de postes	23
Pour protéger votre ligne lors d'une transmission de données	23

Lorsque vous appelez un correspondant intérieur

S'il ne vous répond pas

Vous pouvez enregistrer
le numéro appelé, en appuyant sur

STOCKAGE REEMISSON

Pour rappeler votre correspondant, appuyez sur . . .
ou décrochez et attendez 5 secondes

STOCKAGE REEMISSON

Pour annuler le numéro enregistré ou enregistrer un
nouveau numéro, composez le

79 ou
+ raccrochage

Votre correspondant est occupé, vous devez le joindre à tout prix

Vous pouvez entrer en tiers (offre) dans sa conversation
si votre poste y est autorisé, appuyez sur R + 8 ou
(Selon votre configuration, une tonalité particulière
pourra se superposer à votre communication).

Après l'entrée en tiers dans la conversation :
afin d'isoler pendant la durée de l'intervention

le correspondant non concerné, appuyez sur R + 7 ou

Pour annuler l'entrée en tiers, appuyez sur R + 9 ou

Outrepassement impératif

Pour outrepasser le(s) renvoi(s) et la fonction «ne pas déranger»
éventuellement programmés sur le poste demandé
(permet de sonner impérativement
le poste demandé)

28 ou
+ N° du poste demandé

Lorsque vous appelez un correspondant extérieur

Si toutes les lignes interautomatiques sont occupées

Pour être rappelé automatiquement
dès qu'une liaison interautomatique sera libre,
composez R + 5 ou
+ raccrochage

Pour annuler le rappel automatique,
composez le ☒ 50 ou
+ raccrochage

- *En cours de communication, vous désirez poursuivre votre conversation sur un autre poste*

Pour mettre en attente votre correspondant,
composez R+☒ 70 ou
+ raccrochage

Pour reprendre votre correspondant sur un
autre poste, composez le ☒ 70 ou
+ N° du poste d'origine

Entre deux communications, vous pouvez :

- renvoyer les appels vous étant destinés
sur un poste prédéterminé (si vous y êtes autorisé),
composez le * 91 ou
+ raccrochage

- Pour annuler le renvoi d'appel sur poste prédéterminé,
composez le # 91 ou
+ raccrochage

- retrouver sur un autre poste,
les facultés téléphoniques qui vous sont attribuées,
composez le * 49 ou
+ N° de votre poste
+ code personnel
+ raccrochage

- renvoyer vos appels depuis un autre poste,
composez le * 49 ou
+ N° de votre poste
+ code personnel
+ préfixe de renvoi
+ raccrochage

- ne pas être dérangé par le téléphone
-si vous y êtes autorisé- (Fonction «ne pas déranger»),
pour ne plus recevoir d'appel,
composez le * 45 ou
+ raccrochage

- Pour recevoir à nouveau des appels,
composez le # 45 ou
+ raccrochage

Un code personnel à 4 chiffres de votre choix peut :

- interdire l'utilisation de votre poste en votre absence pour des appels extérieurs,
- vous permettre de retrouver les facultés téléphoniques qui vous sont personnellement attribuées, à partir d'un autre poste (par exemple, l'accès à l'international).

- enregistrer votre code personnel,

composez le * 06 ou
+ 0000
+ code à 4 chiffres
choisi (2 fois)
+ raccrochage

- modifier votre code personnel,

composez le * 06 ou
+ ancien code
+ nouveau code (2 fois)
+ raccrochage

- interdire à autrui les appels extérieurs depuis votre poste,

composez le * 05 ou
+ raccrochage

Votre poste est alors verrouillé

- appeler un correspondant extérieur alors que votre poste est verrouillé (à la fin de votre communication, le verrou sera maintenu),

composez le 0 ou
+ code personnel
+ N°

Pour déverrouiller votre poste,

composez le # 05 ou
+ code personnel
+ raccrochage

- programmer un ou plusieurs rendez-vous

Pour enregistrer l'heure de rendez-vous, composez le 55 ou -----
Exemple : 9 h 15 → 0915 + HHMM (heure désirée)
17 h 30 → 1730 + raccrochage

Votre poste sera sonné à l'heure demandée, vous décrochez et vous entendez la tonalité d'acheminement ou une annonce parlée.

Pour annuler un rendez-vous, composez le 55 ou -----
+ HHMM
+ raccrochage

Pour annuler tous les rendez-vous, composez le 55 ou -----
+ 9999
+ raccrochage

- Identifier les appels malveillants

Vous avez la possibilité de faire éditer l'identité d'un correspondant local sur le journal de bord :

— en cours de communication, composez le R+ ou -----

— après raccroché, délai de 10 secondes, composez le ou -----
+ raccrochage

- Activer l'écoute bébé (application domotique)

Si vous voulez écouter constamment ce qui se déroule dans un bureau, activez l'écoute bébé, depuis le poste à écouter, composez le

03 ou -----
+ raccrochage

- Filtrer vos appels (si vous y êtes autorisé)

Le poste filtré (directeur) ne reçoit pas directement les appels : ceux-ci arrivent sur le poste filtreur (secrétaire) qui annoncera le correspondant au directeur qui acceptera ou non de prendre l'appel.

Si votre poste est déclaré "Directeur"

Pour activer le filtrage, composez le 21 ou
+ N° poste secrétaire
+ raccrochage

Pour annuler le filtrage, composez le 21 ou
+ N° poste secrétaire
+ raccrochage

Si votre poste est déclaré "Secrétaire"

Pour activer le filtrage, composez le 24 ou
+ N° poste directeur
+ raccrochage

Pour annuler le filtrage, composez le 24 ou
+ N° poste directeur
+ raccrochage

Pour outrepasser le filtrage, composez le 29 ou
+ N° poste directeur

- Quitter et réintégrer votre groupe de postes

Pour ne plus recevoir momentanément les appels destinés au groupe, composez le 48 ou
+ raccrochage

Pour recevoir de nouveau les appels destinés au groupe, composez le 48 ou
+ raccrochage

- Protéger votre ligne contre toute intervention

Avant d'établir votre communication, composez le 43 ou
+ raccrochage

Personnalisez votre poste Diatonis 420E

Vous utilisez fréquemment certaines fonctions téléphoniques telles que l'appel d'un numéro, le renvoi, l'interception, la supervision, ...

Les touches personnalisables de votre poste vous permettent de programmer simplement ces fonctions.

Une fois cette programmation effectuée, il vous suffira d'appuyer sur la touche correspondant à la fonction que vous souhaitez pour y avoir accès immédiatement (voir pages 26 et 27).

Par exemple, si vous appelez certains correspondants ou collaborateurs plusieurs fois par jour : enregistrez leur numéro sur une touche personnalisable.

Ainsi, vous obtiendrez votre communication par simple pression sur cette touche (fonction de numérotation), vous saurez de plus s'il est, ou non, en communication (fonction supervision).

Bien sûr, comme vos besoins peuvent changer, votre poste vous permet de modifier la fonction des touches personnalisables à tout moment.

NOTA : • Les codes d'accès aux services téléphoniques correspondent à un plan de numérotation standard.

- Si votre installation a un plan de numérotation particulier, indiquez les codes dans -----.
- Dans chaque situation où vous utilisez votre poste Diatonis 420E sans décrocher votre combiné, appuyez sur  au lieu de raccrocher comme indiqué.
- Lorsqu'une touche personnalisable est programmée en fonction Intercom ou en fonction filtrage, le voyant lumineux associé est éteint si le poste du correspondant est libre, allumé si le poste est occupé, il clignote si le poste est sonné.
- Lorsqu'une touche personnalisable est associée à la programmation d'un service, le voyant lumineux correspondant est allumé si ce service est activé, éteint si ce service est désactivé.

Parmi toutes les possibilités de programmation, choisissez celle(s) que vous utilisez le plus souvent

Les touches personnalisables de votre poste vous permettent d'enregistrer le(s) numéro(s) ou fonction(s) de votre choix.

Pour programmer une touche personnalisable :

- Appuyez sur la touche
- Indiquez le type de programmation et la valeur souhaitée (le tableau ci-dessous vous donne les chiffres à entrer pour chaque type de programmation).
- Pour terminer, appuyez sur la touche puis sur la touche 

Ce que vous pouvez programmer :

Le Type 0 permet d'effacer le "contenu" de la touche.

Le Type 1 permet d'enregistrer un numéro intérieur ou extérieur.

Le Type 2 n'est pas utilisé.

Le Type 3 programme une émission de codes en fréquences vocales.

Le Type 4 programme la fonction Intercom : visualisation de l'état d'un poste, interception des appels lui étant destinés, ainsi que l'appel direct de ce poste.

Le Type 5 programme la fonction filtrage : visualisation et interception des appels vous étant destinés ou qui sont renvoyés vers le poste filtreur ou un autre poste de renvoi, et appel direct de ce poste.

Les Types 6 et 7 ne sont pas utilisés.

Le Type 8 permet d'enregistrer un code qui donne accès à un service programmable entre deux communications (ex. : filtrage, renvoi, ...)

Programmation de vos touches personnalisables

	Type	
Appel d'un correspondant intérieur		
Appel direct d'un numéro intérieur	1	N° du poste
Appel d'un correspondant extérieur		
Appel direct d'un numéro extérieur	1	0 ou ----- + N° extérieur
N° abrégé du répertoire collectif de votre entreprise pour Diatonis 6 Accueil ou pour Diatonis 20 NG et Diatonis 50 NG	1	3 ou ----- + code de 000 à 299 + code de 000 à 999

Utilisation d'un service entre deux communications

Interception des appels destinés à un autre poste

- du même groupe	1	☒ 01 ou -----
- hors de votre groupe	1	☒ 02 ou ----- + N° du poste appelé

Renvoi des appels vous étant destinés

• Sur un poste de votre choix





- renvoi immédiat	8	☒ 21 ou ----- + N° du poste choisi
- renvoi sur non réponse	8	☒ 22 ou ----- + N° du poste choisi
- renvoi sur occupation	8	☒ 23 ou ----- + N° du poste choisi
- renvoi sur messagerie vocale	8	☒ 25 ou ----- + raccrochage
- annulation de tous les renvois	8	☒ 20 ou ----- + raccrochage
- tous les appels sur fonction recherche de personnes	8	Préfixe de renvoi + votre propre N° de poste

• Sur un poste prédéterminé (si vous y êtes autorisé)

- tous les appels	8	☒ 91 ou -----
-----------------------------	---	---------------

	<i>Type</i>	
Annulation du renvoi des appels vous étant destinés		
• A partir de votre poste		
- immédiatement	8	 21 ou
- sur non réponse	8	 22 ou
- en cas d'occupation	8	 23 ou
- sur poste prédéterminé	8	 91 ou
- de tous les renvois	1	 20 ou
Possibilité de ne pas être dérangé par des appels	8	 45 ou
- annulation de ce service	8	 45 ou









Filtrage des appels

• Si votre poste est déclaré "directeur"		
- programmation du filtrage	8	 21 ou
		+ N° poste de secrétaire
- annulation du filtrage	8	 21 ou
		+ N° poste de secrétaire
• Si votre poste est déclaré "secrétaire"		
- programmation du filtrage	8	 24 ou
		+ N° poste directeur
- annulation du filtrage	8	 24 ou
		+ N° poste directeur
- pour outrepasser le filtrage	8	 29 ou

Intercommunication

- Visualisation de l'état d'un poste, interception de ses appels et appel direct de ce poste	4	N° du poste
- Visualisation et interception des appels vous étant destinés, qui sont renvoyés ou filtrés, et appel direct du poste de renvoi	5	N° du poste de renvoi

Aide-mémoire des codes d'accès aux services téléphoniques

Vous appelez le standard	9	ou
Vous appelez un correspondant intérieur	N° du poste		
<i>S'il est occupé ou absent :</i>			
- rappel automatique sur poste occupé	R + 5	ou
- annulation rappel automatique sur poste occupé	 50	ou
- répétition du dernier numéro composé	 88	ou	
- intervention prioritaire dans sa communication (offre) . . . (si programmation effectuée)	R + 8	ou
Vous appelez un correspondant extérieur...			
• Accès à l'extérieur	0	ou
- rappel automatique sur lignes interautomatiques occupées	R + 5	ou
• Numéro abrégé			
- du répertoire collectif de votre entreprise pour Diatonis 6 Accueil ou pour Diatonis 20 NG et Diatonis 50 NG	 3	ou + code de 000 à 299 + code de 000 à 999
- de votre répertoire personnel	 	ou + code de 0 à 9
- enregistrement d'un numéro abrégé personnel (précédé du code d'accès au réseau public si N° extér.)	 51	ou + code de 0 à 9 + N°
- annulation d'un numéro abrégé personnel enregistré . . .	 51	ou + code de 0 à 9

Vous appelez un correspondant extérieur...

Si votre correspondant est occupé ou absent

- enregistrement provisoire du N° pour appel ultérieur
- annulation du N° enregistré
- répétition du dernier numéro composé

STOCKAGE REEMISSON

 79 ou _____



En cours de communication

Pour poursuivre votre conversation sur un autre poste

- de votre poste : mise en attente du correspondant
- du poste de votre choix : reprise de votre correspondant

R+  70 ou _____

 70 ou _____

+ N° du poste d'origine

En communication avec un interlocuteur, vous désirez avoir un deuxième correspondant (intérieur ou extérieur)

- Appel d'un deuxième correspondant
- Retour du premier correspondant
- Passage alternatif d'un correspondant à l'autre
- Conférence à trois
- Transfert du premier interlocuteur au deuxième correspondant

R + N° du correspondant

R + 1

R + 2

R + 3

Raccrochage

Vous êtes appelé...

- En cours de communication,
consultation d'un appel extérieur (bip sonore) en attente
- Réponse sur sonnerie générale

R +  10 ou _____

 00 ou _____

Entre deux communications, vous pouvez activer des services téléphoniques...

• Interception des appels destinés à un autre poste

- du même groupe 01 ou -----
- hors du groupe 02 ou -----
+ N° de poste appelé

• Renvoi des appels vous étant destinés

Sur un poste de votre choix

- tous les appels, de façon immédiate 21 ou -----
+ N° du poste choisi
- tous les appels, sur non réponse 22 ou -----
+ N° du poste choisi
- tous les appels, sur occupation 23 ou -----
+ N° du poste choisi

Sur un poste prédéterminé (si vous y êtes autorisé)

- tous les appels 91 ou -----

• Renvoi à distance des appels vous étant destinés depuis un poste qui n'est pas le vôtre (follow me)

- 49 ou -----
+ N° de votre poste
+ code personnel
+ préfixe de renvoi

Annulation du renvoi de votre poste

- renvoi immédiat 21 ou -----
- renvoi sur non réponse 22 ou -----
- renvoi sur occupation 23 ou -----
- renvoi sur poste prédéterminé 91 ou -----
- tous les renvois 20 ou -----

- Possibilité de ne pas être dérangé par les appels (fonction «ne pas déranger») ☒ 45 ou
- pour recevoir à nouveau des appels ☒ 45 ou
- Code personnel
- enregistrement de votre code personnel ☒ 06 ou
+ 0000
+ code à 4 chiffres
choisi (2 fois)
- pour modifier votre code personnel ☒ 06 ou
+ ancien code
+ nouveau code (2 fois)
- Verrouillez votre poste en votre absence (appel extérieur)
- pour verrouiller votre poste ☒ 05 ou
- pour appeler un correspondant, poste verrouillé 0 ou
+ code personnel
+ N°
- pour déverrouiller votre poste ☒ 05 ou
+ code personnel
- Retrouvez les facultés téléphoniques de votre poste
sur un autre poste ☒ 49 ou
+ N° de votre poste
+ code personnel
- Rappel de rendez-vous ☒ 55 ou
+ heure choisie
- annulation d'un rappel de rendez-vous ☒ 55 ou
+ heure choisie
- annulation de tous les rendez-vous ☒ 55 ou
+ 9999

• Filtrage des appels

Si votre poste est déclaré "Directeur"

- activation du filtrage 21 ou -----
+ N° du poste secrétaire
- annulation du filtrage 21 ou -----
+ N° du poste secrétaire

Si votre poste est déclaré "Secrétaire"

- activation du filtrage 24 ou -----
+ N° du poste directeur
- annulation du filtrage 24 ou -----
+ N° du poste directeur
- pour outrepasser le filtrage 29 ou -----
+ N° du poste directeur

• Groupement de postes

- pour ne plus recevoir les appels destinés au groupement
- pour recevoir de nouveau les appels destinés
au groupement 48 ou -----
 48 ou -----

• Protection de la ligne contre toute intervention

- pour protéger votre ligne avant d'établir
la communication 43 ou -----

- Appel sur haut-parleur d'un poste 57 ou -----
+ N° de poste demandé

- liste 1 58 ou -----
- liste 2 59 ou -----
- tous 56 ou -----

Services disponibles suivant la version logicielle de votre Diatonis

- Outrepassement 28 ou
+ N° du poste demandé
- Retour à l'expéditeur R + 07
(si programmation effectuée)
- Services d'urgence 1 ou
+ N° du service
- Extinction de la lampe message du poste 83 ou
(si gestion hôtelière)
- Identification d'appels malveillants
(après raccroché pendant 10 secondes) ou
- Identification d'appels malveillants
(en cours de communication) R+ ou
- Ecoute bébé (application domotique) 03 ou

Vos numéros abrégés personnels

Notez dans ce tableau, les noms et numéros de vos correspondants enregistrés sous la fonction répertoire :

N° abrégé	Nom	Téléphone
0		
1		
2		
3		
4		
5		
6		
7		
8		
9		

Notes personnelles

Notes personnelles

Pour contacter
votre Agence Professionnels,
composez le



Notre site internet : <http://www.francetelecom.fr>



France Telecom

Division Marketing Grand Public

6, place d'Alleray - 75505 Paris cedex 15

S.A. au capital de 25 000 000 000 F - 380 129 866 - RCS Paris

