

Récepteur GO-TO-TNT® pour antennes satellites

Guide d'utilisation

ALDEN

Z.A. du Hairy F-67230 HUTTENHEIM www.alden.fr

Avertissements

La reproduction de tout ou partie de ce guide est interdite sans un accord écrit de la part d'ALDEN.

ALDEN attire une attention particulière sur les risques encourus en cas de montage non conforme.

La responsabilité d'ALDEN ne pourra être engagée en cas de montage non conforme aux règles de l'art et en particulier si l'installation est effectuée par un non-professionnel.

Tout produit comportant des éléments électroniques doit être protégé contre les sous-tensions (inf. à 10,5 Volts) et les sur-tensions (sup. à 15 Volts).

Toute intervention effectuée sur le produit sans accord préalable de la part d'ALDEN entraîne la nullité de la garantie.

Le vendeur ainsi que le constructeur ne peuvent en aucun cas être tenus pour responsables en cas de modifications des modes d'émission ou des puissances d'émission des satellites.

La disparition d'un satellite, de programmes, le passage d'une chaîne libre en cryptée ainsi que toute autre modification des modes de diffusion ne sont pas de la responsabilité du vendeur ou du constructeur.

Les événements inconnus du vendeur et du constructeur ne peuvent pas donner lieu à une demande d'échange, de remboursement ou d'indemnité de quelque nature qu'elle soit.

Les zones de réceptions des satellites sont données à titre indicatif.

ALDEN décline toute responsabilité de quelque nature qu'elle soit, en particulier pour tout accident ou incident en cas de non-observation des instructions données, tant au niveau de l'installation que de l'utilisation.

L'ouverture des différents éléments est strictement interdite. Aucun recours en garantie ne sera possible dans ce cas.

Pour toute intervention sur le circuit électrique, ou remplacement ou branchement de la batterie, il conviendra de retirer les fusibles des circuits d'alimentation de l'antenne et du démodulateur. Si le véhicule est équipé d'un panneau solaire, retirer également le fusible du régulateur de charge.

Par grand vent ou bourrasque, ainsi que dans le cas d'une météo dégradée, il conviendra de replier l'antenne.

Ne déployez jamais l'antenne en cas de dépôt de neige ou de pluie verglaçante. Vérifiez toujours qu'aucun obstacle ne viendra gêner l'ouverture et qu'il n'y a ni glace, ni neige sur l'antenne. Dégagez ces éléments le cas échéant.

Il est OBLIGATOIRE de replier l'antenne pour la marche du véhicule. Pour cela, suivez la procédure de fermeture. Vérifiez avant de démarrer que l'antenne soit totalement repliée.

En cas de stationnement prolongé, il conviendra de retirer le fusible de l'alimentation du démodulateur.

En cas d'absence, ne laissez jamais l'antenne dépliée.

Pour une image de qualité, n'utilisez pas les circuits de câbles coaxiaux existants. D'une manière générale, il est indispensable d'éviter tout raccord.

Il est impératif de tirer une alimentation séparée et équipée d'un fusible 5 Ampères directement depuis la batterie cellule pour alimenter le récepteur.

Il est impératif de tirer une alimentation séparée et équipée d'un fusible 5 Ampères directement depuis le boîtier fusible du porteur pour la connexion du Plus après contact du récepteur (version automatique uniquement).

Afin d'utiliser l'appareil en toute sécurité, nous vous recommandons de lire attentivement les consignes de sécurité avant la mise en service de votre récepteur. Nous attirons plus particulièrement votre attention sur les consignes suivantes :

Ne pas installer le récepteur dans une armoire exigüe ou insuffisamment ventilée, directement sur ou sous un autre appareil, ou bien encore sur une surface qui pourrait obstruer les ouïes d'aération.

Ne pas exposer le récepteur et ses accessoires aux rayons solaires directs, à la chaleur d'un appareil de chauffage, à la pluie ou à une forte humidité, à d'importantes vibrations ou à des chocs qui pourraient l'endommager de façon irrémédiable, ni à des objets magnétiques comme des haut-parleurs, des transformateurs...

Si l'appareil est inutilisé pendant une longue période, le débrancher de la batterie.

Ne pas nettoyer l'appareil avec de l'alcool ni du détergent ammoniacé. Le cas échéant, nettoyer l'appareil avec un chiffon doux et propre humidifié d'eau savonneuse après l'avoir débranché. Veiller à ce que rien ne pénètre dans les ouïes de ventilation pour ne pas provoquer d'incendie ou de choc électrique.

Ne rien poser sur le dessus de l'appareil pour ne pas obstruer les ouïes d'aération et provoquer une surchauffe des composants.

Ne pas ouvrir le couvercle de l'appareil sous peine de s'exposer à des chocs électriques et d'annuler la garantie. Ne confier l'entretien et la maintenance de l'appareil qu'à du personnel qualifié.

Lors du branchement des câbles, veiller à ce que l'appareil soit débranché. Attendre quelques secondes après l'arrêt du terminal avant de le déplacer ou de débrancher les câbles connectés.

N'utiliser que des câbles et des rallonges qui soient compatibles avec la puissance absorbée de l'appareil.

Si l'appareil ne fonctionne pas correctement lorsque vous avez respecté strictement toutes les instructions de la présente notice, contactez votre revendeur.

Stockage de l'appareil : L'appareil et ses accessoires sont conditionnés et livrés dans un emballage conçu pour les protéger contre les chocs électriques et l'humidité. Lors du déballage de l'appareil, vérifier qu'il soit complet et conserver l'emballage à l'écart des enfants. Pour transporter l'appareil ou le retourner dans le cadre de la garantie, le remettre dans son emballage d'origine avec ses accessoires. Le non respect de ces instructions aura pour effet d'annuler la garantie.

Avertissements avant utilisation

Information importante

En cas de "plantage", éteignez le démodulateur et le rallumez au bout de quelques secondes.

Lors d'une mise à jour, ne coupez en aucun cas l'alimentation durant cette phase sous peine de destruction du démodulateur et de perte de garantie.

En faisant l'acquisition d'un système GO-TO-TNT, vous avez acquis un ensemble ultra-perfectionné doté des dernières technologies d'auto-contrôle et de mise à jour.

Dans le cadre d'une utilisation avec une antenne manuelle, confort ou semi-automatique Onesat :

Dès la mise sous tension, une série de BIPs vous indiquera le début du processus d'auto-contrôle (durée : 2 à 3 minutes). Aucune touche ne sera fonctionnelle durant ce laps de temps. À la fin des BIPs, le message de contrôle sur l'écran s'effacera. Vous pourrez alors, en demandant la chaîne ARTE, programme 7 (impératif pour une recherche sans erreur), positionner votre antenne selon les instructions de mise en route indiquées dans sa notice. Une fois le satellite trouvé : vous pourrez choisir votre chaîne.

Première astuce :

Afin d'éviter l'attente, allumez votre récepteur quelques minutes avant de mettre votre téléviseur en route. Lorsque vous déciderez de regarder vos programmes favoris, les processus d'auto-contrôle et de mise à jour étant alors terminés, il vous suffira de lever votre antenne pour profiter des 19 chaînes gratuites.

Seconde astuce :

Lorsque vous restez sur place, mettez simplement votre récepteur en veille : l'appareil saura qu'il aura déjà effectué son auto-contrôle.

Dans le cadre d'une utilisation avec une antenne automatique :

Dès la mise en route, votre ensemble procédera à une série d'auto-contrôles et de mises à jour pendant un petit moment. La recherche peut durer 2 à 3 minutes ; elle peut, dans de rares cas, s'avérer plus longue.

Toutes ces opérations automatisées vous garantissent le respect des procédures. Vous pourrez ainsi jouir pendant de nombreuses années de la T.N.T. par satellite gratuite.

Quelques fois, en fonction des mises à jour, ces opérations peuvent prendre quelques minutes bien que l'antenne soit arrêtée et positionnée correctement. Dans ce cas : ne pas éteindre, ne pas demander de fermer, n'agir sur aucune touche de la télécommande. Ces mises à jour sont la garantie d'un système toujours optimal.



Directive DEEE (Union européenne et EEE uniquement).

Ce symbole indique que, conformément à la directive DEEE (2002/96/CE) et à la réglementation de votre pays, ce produit ne doit pas être jeté avec les ordures ménagères. Vous devez le déposer dans un lieu de ramassage prévu à cet effet, par exemple, un site de collecte officiel des équipements électriques et électroniques (EEE) en vue de leur recyclage ou un point d'échange de produits autorisé qui est accessible lorsque vous faites l'acquisition d'un nouveau produit du même type que l'ancien. Toute déviation par rapport à ces recommandations d'élimination de ce type de déchet peut avoir des effets négatifs sur l'environnement et la santé publique car ces produits EEE contiennent généralement des substances qui peuvent être dangereuses. Parallèlement, votre entière coopération à la bonne mise au rebut de ce produit favorisera une meilleure utilisation des ressources naturelles. Pour obtenir plus d'informations sur les points de collecte des équipements à recycler, contactez votre mairie, le service de collecte des déchets, le plan DEEE approuvé ou le service d'enlèvement des ordures ménagères.

(EEE : Norvège, Islande et Liechtenstein)

Utilisation avec une antenne manuelle, Confort ou Onesat

Choix de la chaîne.

À l'aide des touches 0...9 ou *Channel* ▲ et *Channel* ▼, sélectionnez la chaîne d'Astra 19 permettant une recherche fiable du satellite : Arte (chaîne 7).

Affichage de la barre de réception.

Appuyez sur la touche *Menu* de la télécommande du récepteur (boîtier noir). Sélectionnez ensuite le menu *Installation* puis le sous-menu *Réglage des chaînes*. Un écran semblable à celui représenté ci-dessous apparaît.

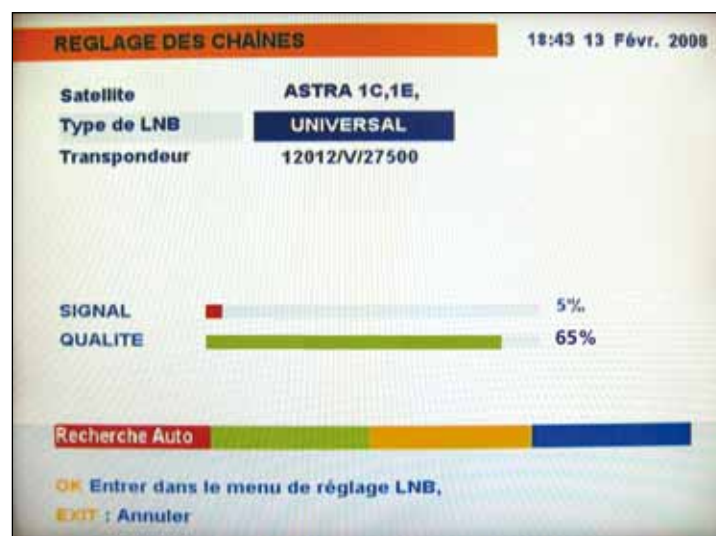

Positionnement de l'antenne.

En vous référant au guide d'utilisation de votre antenne, inclinez-la à l'élévation correspondant à votre zone de villégiature. Orientez ensuite l'antenne en la tournant lentement vers le Sud jusqu'à obtention d'une image ou jusqu'à ce que le récepteur (boîtier noir) émette un bip sonore (version BIP-SAT® uniquement), témoin du bon positionnement de l'antenne. Ajustez enfin la position de l'antenne (élévation et orientation) jusqu'à ce que la barre Qualité devienne verte puis optimisez cette position jusqu'à obtenir le meilleur niveau de qualité sur la barre de réception.

Attention :

Il est possible que d'autres satellites émettent dans les mêmes conditions qu'Astra 19. Dans ce cas, la barre Qualité peut également être réactive. Il est alors nécessaire de se référer au son de la chaîne sélectionnée pour placer l'antenne dans la fenêtre de réception d'Astra 19. Aidez-vous ensuite de la barre Qualité pour optimiser la position de l'antenne.

Utilisation avec une antenne automatique Alden

Avertissements avant utilisation.

Toujours couper l'interrupteur principal situé au dos du récepteur TENTSAT quand l'interrupteur principal de la centrale est coupé. En cas de non observation de cette procédure, l'antenne pourrait se lever et se refermer notamment au moment où l'interrupteur de la centrale est activée si le module de recherche GO-TO-TNT® n'est pas câblé directement à la batterie. Pour faire des économies de courant, lors de la non-utilisation de l'antenne, il est conseillé de couper l'alimentation par l'interrupteur au dos.

Mise en route.

1. Assurez-vous que l'antenne puisse se lever et tourner sans rencontrer d'obstacle à la réception ou en cours de fonctionnement (branche, relais téléphonique ...).
2. Placer l'interrupteur du récepteur GO-TO-TNT® en position 1. Si l'antenne est ouverte avant que le module soit mis sous tension, elle se repliera automatiquement. Aucune manipulation n'est possible tant que l'antenne n'est pas totalement refermée.
3. Allumer le récepteur GO-TO-TNT® en appuyant sur la touche rouge située en haut à droite (marche / arrêt) de sa télécommande I-COM. L'antenne se lève et s'oriente automatiquement : patienter jusqu'à obtenir une image.
4. Le module est pré-programmé pour lancer automatiquement la recherche sur le satellite Astra 1. Dès que l'antenne s'est correctement orientée sur le satellite, le récepteur GO-TO-TNT® émet un double bip sonore.

Important : Lors de la première utilisation, ou lors de déplacements importants, il est possible que la recherche demande plus de temps.

Avertissement : Si rien ne se passe au niveau de l'antenne lors de la mise en marche, vérifiez que le contact du véhicule n'est pas activé.

Principe de fermeture.

1. Appuyez sur la touche rouge située en haut à droite (marche / arrêt) de la télécommande I-COM. Le récepteur se met alors en veille. Il ne s'éteindra que lorsque l'antenne sera totalement repliée.
2. Une fois l'antenne totalement repliée, le voyant *On/Off* ainsi que l'afficheur de la face avant du récepteur s'éteignent pour rester en veille (consommation < 1W à 11V).
3. Basculez l'interrupteur situé à l'arrière du récepteur en position 0 pour obtenir une extinction complète du récepteur, c'est-à-dire une consommation égale à 0.

Attention : La garantie est annulée en cas d'oubli de repli de l'antenne.

Description de la télécommande du récepteur

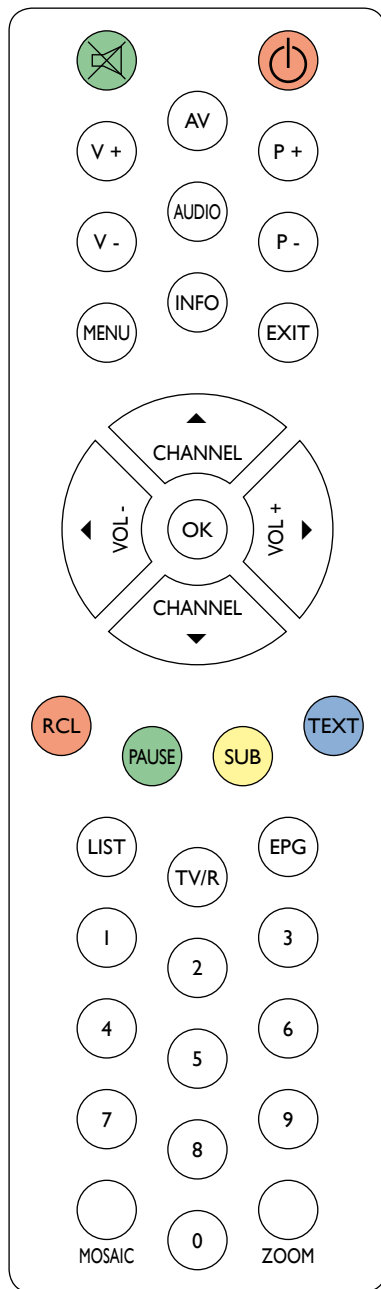

| | |
|--------------------------------------|---|
| | activer / désactiver le son |
| | mettre en marche / mettre en veille |
| AV | basculer entre le mode TV et le mode AV |
| V+ / V- | augmenter / diminuer le son du récepteur |
| AUDIO | afficher la liste des langues audio disponibles pour le canal regardé |
| P+ / P- | passer au programme suivant / précédent |
| INFO | afficher les informations sur le canal en cours |
| MENU | afficher le menu principal |
| EXIT | - quitter un menu ou un sous-menu - annuler la fonction en cours |
| CHANNEL ▲ CHANNEL ▼ | - passer au programme suivant / précédent - déplacer le curseur vers le haut / bas dans les menus |
| VOL- ◀ VOL+ ▶ | - diminuer / augmenter le niveau sonore - diminuer / augmenter la valeur de réglage dans les menus |
| OK | - afficher la liste courante des canaux - valider la rubrique de menu en surbrillance |
| RCL | revenir au canal précédent |
| PAUSE | interrompre la sortie vidéo |
| SUB | afficher la liste des langues de sous-titrage disponibles pour le canal regardé |
| TEXT | afficher la page de télétexte |
| LIST | afficher la liste des groupes de canaux |
| TV/R | basculer entre le mode TV et le mode RADIO |
| EPG | afficher le guide des programmes (si disponible) |
| 0...9 | contrôle des touches et changement de chaîne direct |
| MOSAIC | afficher 9 canaux en mosaïque |
| ZOOM | agrandir l'image à 200% ou 300% |

Première mise en service du récepteur

Vérifier que le récepteur soit correctement branché et que le signal de réception soit de bonne qualité. Mettre le récepteur en marche. L'assistant d'installation apparaît à l'écran s'il s'agit de la première mise en marche. Il est conseillé de suivre les étapes pas à pas, cela facilitera la configuration du système et l'installation des canaux.

1. Choix de la langue.

Sélectionner la langue d'affichage à l'aide des touches ▲ et ▼ et appuyer sur Ok pour confirmer. Le menu Assistant d'installation s'affiche. Il indique quelles touches de fonction utiliser durant l'installation. Après avoir lu les informations, cliquer sur Ok pour continuer.

2. Préférences.

Dans ce menu, il est possible de choisir le format TV, le format de l'image, la langue audio et des sous-titres. Une fois les choix effectués, appuyer sur Ok pour confirmer et continuer l'installation.

3. Réglage de l'antenne.

L'antenne doit être dirigée vers Astra 19 Est. Si un commutateur DiSEqC est installé, sélectionner l'entrée correspondante. Le cas échéant, régler progressivement la position de l'antenne jusqu'à ce que les barres indiquant la puissance et la qualité du signal deviennent vertes ou jaunes. Essayer d'obtenir une puissance et une qualité de signal optimales. Lorsque le signal ne peut plus être amélioré, appuyer sur la touche Ok pour lancer la recherche de canaux.

Remarque : Si les barres de niveau de signal sont hautes et rouges, cela signifie que l'antenne est orientée vers le mauvais satellite.

4. Processus d'installation.

Cet écran montre la progression de l'installation des canaux. Lors de la première installation, le récepteur cherche les canaux du bouquet de la TNT gratuite par satellite et les enregistre.

5. Sélection de chaînes régionales.

Lorsque le récepteur a détecté et enregistré les canaux de la TNT gratuite par satellite, il demande de sélectionner les chaînes régionales France 3 préférées. Il affiche pour cela la liste des canaux disponibles. Sélectionner le canal préféré à l'aide des touches 5 et 6 et appuyer sur Ok pour confirmer. Par la suite, lorsque vous regarderez France 3 et que les émissions régionales commenceront, le récepteur affichera automatiquement le contenu de votre chaîne régionale préférée.

6. Choisir des programmes aux niveaux de enfants.

Certains programmes diffusés ne sont pas destinés aux enfants. Sélectionner un groupe d'âge depuis la liste affichée de façon à activer le verrouillage parental afin d'empêcher les enfant de visionner un programme qui n'est pas de leur tranche d'âge.

7. Contrôle parental.

Au terme de la première installation, vous pouvez changer le code PIN parental. Le code PIN par défaut est 1234. Nous recommandons de changer ce code. Pour le changer, entrez le code par défaut, puis entrez le nouveau code PIN et confirmez-le. Si vous ne voulez pas changer le code, appuyez seulement sur la touche Ok pour finaliser l'installation. Une fois que toutes les étapes de l'installation ont été effectuées, le récepteur se commutera sur la chaîne 1 de la liste. Une carte d'abonnement valide doit être insérée pour regarder les programmes cryptés.

Menus du récepteur

Les principaux réglages et fonctions du récepteur se trouvent dans le *Menu principal*. Le menu principal comporte quatre sous-menus : *Classement*, *Installation*, *Programmeur* et *Carte à puce*. Appuyez sur la touche *Menu* pour afficher le menu principal.

1. Classement.

Dans *Menu Principal*, sélectionnez le sous-menu *Classement*. Utilisez pour ce faire les touches *P+* (▲) et *P-* (▼) puis appuyez sur *Ok* pour confirmer. Le menu *Classement* se compose des sous-menus *Trier les chaînes*, *Ajouter aux favoris* et *Éditer les chaînes*.

1.1. Trier les chaînes.

Ce menu permet de trier les chaînes dans un nouvel ordre. Cette fonction concerne uniquement les chaînes qui ne font pas partie du bouquet TNT gratuite par satellite (c'est-à-dire ceux dont le numéro est supérieur à 300). Il est interdit à l'utilisateur de modifier l'ordre des canaux du bouquet TNT gratuite par satellite. Le classement des chaînes dans un groupe de préférences est autorisé pour tous les canaux.

Choisissez le canal à déplacer à l'aide des touches *P+* (▲) et *P-* (▼) ou entrez directement son numéro par les touches numériques. Appuyez sur *Ok* pour confirmer la sélection. Vous pouvez alors choisir le nouvel emplacement du canal à l'aide des touches *P+* (▲) et *P-* (▼) ou des touches numériques. Appuyez sur *Ok* pour confirmer la nouvelle position du canal. Répétez l'opération pour tous les canaux que vous souhaitez déplacer.

Pour enregistrer le nouvel ordre des canaux, appuyez sur la touche *Exit* de l'I-COM. Une fenêtre s'affiche vous demandant si vous souhaitez enregistrer les modifications. Appuyez alors sur *Ok* pour enregistrer ou sur *Exit* pour quitter sans enregistrer. (Si vous utilisez la télécommande d'origine, appuyez sur la touche *Jaune* (enregistrer) ou *Bleue* (sauvegarder et quitter)).

Remarque : L'ordre des canaux n'est modifié que dans la liste sélectionnée. Changer l'ordre des canaux dans une liste ne modifie pas l'ordre des canaux d'une autre liste. Par exemple, changer l'ordre dans la liste *Tous les canaux* ne modifiera pas celui de votre liste de préférences, et inversement.

1.2. Ajouter aux favoris.

Accédez à ce menu pour établir la liste de vos canaux favoris. Sélectionnez les canaux à l'aide des touches *P+* (▲) et *P-* (▼). Sélectionnez le groupe où ajouter le canal à l'aide des touches *V+* (▶) et *V-* (◀). Appuyez sur *Ok* pour sélectionner / désélectionner un canal dans le groupe des préférences. Par défaut, les groupes sont intitulés 1, 2, 3 et 4.

Pour renommer un groupe de préférences, utilisez la télécommande d'origine. Appuyez sur la touche *Rouge*, sélectionnez le groupe à renommer et appuyez sur *Ok*. Le clavier s'affiche à l'écran. Pour effacer le nom du groupe, sélectionnez le symbole Retour arrière (◀) et appuyez sur *Ok*. Pour entrer un nouveau nom, utilisez les touches ▲ ▼ ◀ ▶ pour sélectionner les caractères et appuyez sur *Ok* pour saisir le caractère sélectionné. Appuyez sur la touche *Rouge* pour enregistrer le nouveau nom ou sur la touche *Verte* pour ignorer les changements.

Pour enregistrer vos listes, appuyez sur la touche *Exit* de l'I-COM. Une fenêtre s'affiche vous demandant si vous souhaitez enregistrer les modifications. Appuyez alors sur *Ok* pour enregistrer ou sur *Exit* pour quitter sans enregistrer. (Si vous utilisez la télécommande d'origine, appuyez sur la touche *Jaune* (enregistrer) ou *Bleue* (sauvegarder et quitter)).

1.3. Éditer les chaînes.

Depuis ce menu, vous pouvez supprimer des canaux et verrouiller l'accès à certains canaux. Les fonctions de ce sous-menu ne sont accessibles qu'à partir de la télécommande d'origine.

Supprimer : Appuyez sur la touche *Rouge* pour sélectionner le canal à supprimer. Pour désélectionner un canal, le sélectionner et réappuyez sur la touche *Rouge*. Le ou les canaux ne seront définitivement supprimés que lorsque vous aurez appuyé sur la touche *Jaune* (enregistrer) ou sur la touche *Bleue* (sauvegarder et quitter).

Attention : après appui sur l'une de ces deux touches, le ou les canaux sont supprimés de toutes les listes. Pour annuler l'opération de suppression, vous pouvez appuyer sur la touche *Quitter*. Le message *Voulez-vous enregistrer les données ?* s'affiche. Appuyez sur *Quitter* pour annuler les changements ou sur *Ok* pour les confirmer.

Remarque : La fonction *Supprimer* ne concerne pas les canaux du bouquet de la TNT gratuite par satellite. Vous ne pouvez supprimer que les canaux dont le numéro est supérieur à 300.

Verrouiller : Cette fonction permet de bloquer l'accès à certains canaux. Appuyez sur la touche *Verte* pour verrouiller / déverrouiller les canaux de votre choix. Les canaux verrouillés seront repérés par un symbole . Pour pouvoir regarder une chaîne verrouillée, vous devrez saisir votre code PIN. Le canal est verrouillé dans toutes les listes.

Pour enregistrer modifications, appuyez sur la touche *Jaune* (enregistrer) ou *Bleue* (sauvegarder et quitter)).

2. Installation.

Dans *Menu Principal*, sélectionnez le sous-menu *Installation*. Utilisez pour ce faire les touches *P+* (▲) et *P-* (▼) puis appuyez sur *Ok* pour confirmer. Le menu *Installation* se compose des sous-menus *Installation rapide*, *Réglage des chaînes*, *Réglage LNB*, *Réglage système* et *Verrouillage parental*.

2.1. Installation rapide.

Sélectionnez ce sous-menu et appuyez sur *Ok*. Le récepteur mettra à jour automatiquement la liste de canal de la TNT gratuite par satellite. Une fois la mise à jour effectuée, le récepteur se placera sur le premier canal de la liste.

2.2. Réglage des chaînes.

Ce sous-menu permet d'afficher le baregraphe signal / qualité afin d'affiner la position de l'antenne.



2.3. Réglage LNB.

Ce menu est destiné à configurer les paramètres du LNB. Utilisez les touches *P+* (▲) et *P-* (▼) pour sélectionner le paramètre à modifier ; *V+* (►) et *V-* (◄) pour effectuer les modifications.

| | |
|----------------|--|
| Type de LNB | <i>Universelle / 9750 / 10750 / Customised</i> |
| Fréquences OL | Cette rubrique n'est active que lorsque <i>Type de LNB</i> est réglé sur <i>Customised</i> . Appuyez sur <i>Ok</i> pour entrer dans ce sous-menu. Utilisez <i>P+</i> (▲) et <i>P-</i> (▼) pour sélectionner <i>OL Bas</i> ou <i>OL Haut</i> et utilisez les logos numérotés pour entrer les valeurs. |
| Contrôle bande | Cette rubrique n'est active que lorsque <i>Type de LNB</i> est réglé sur <i>Customised</i> . <i>Auto / Off / On</i> . |
| Polarisation | <i>Auto / 13V / 18V / Off</i> |
| Commutateur | <i>DiSEqC 1.0 / DiSEqC 1.1 / Tone burst / Aucun</i> |
| N° d'entrée | <i>1 / 2 / 3 / 4</i> |

Pour enregistrer vos modifications, appuyez sur la touche *Exit* de l'I-COM. Une fenêtre s'affiche vous demandant si vous souhaitez enregistrer. Appuyez alors sur *Ok* pour confirmer ou sur *Exit* pour quitter sans enregistrer. (Si vous utilisez la télécommande d'origine, appuyez sur la touche *Jaune* (enregistrer) ou *Bleue* (sauvegarder et quitter)).

2.4. Réglage système.

Utilisez les touches *P+* (▲) / *P-* (▼) / *V+* (►) / *V-* (◄) pour vous déplacer et appuyez sur *Ok* pour confirmer.

| | | |
|--------------------|--|--|
| Choix de la langue | Menu langue | Choisissez la langue d'affichage des menus. |
| | Langue audio | Choisissez la langue de diffusion audio par défaut lorsque plusieurs sont disponibles. |
| | Langue sous-titres | Choisissez la langue d'affichage par défaut lorsque plusieurs langues de sous-titres sont disponibles. |
| Réglages TV/VCR | Norme TV | <i>Pal / Secam / Auto</i> |
| | Format Vidéo | <i>Pan&Scan / LetterBox</i> |
| | Format TV | <i>4:3 / 16:9 / Auto</i> |
| | Norme péritel | <i>CVBS / RGB</i> |
| Réglage OSD | Durée de la page | Choisissez la durée d'affichage du menu avant masquage automatique. |
| | Transparence | Choisissez le pourcentage de d'opacité d'affichage des menus à l'écran. |
| Heure | Heure actuelle | Affiche l'heure actuelle |
| | Affichage de l'heure | <i>Veille seule / Toujours</i> |
| | Utilisation GMT | <i>On / Off</i> |
| | Fuseau horaire | Permet de sélectionner manuelle un fuseau horaire. |
| | Heure d'été | Selon les paramètres des rubriques <i>Utilisation GMT</i> et <i>Fuseau Horaire</i> , il est possible d'activer ou non l'heure d'été. |
| Chaîne régionale | Sélectionnez votre chaîne régionale. | |
| Information | Affichage des informations générales concernant le démodulateur. | |

| | |
|----------------|--|
| Réglages usine | Entrez votre code PIN pour confirmer la suppression des chaînes et des réglages ou appuyez sur <i>Exit</i> pour annuler. |
|----------------|--|

Pour enregistrer vos modifications, appuyez sur la touche *Exit* de l'I-COM. Une fenêtre s'affiche vous demandant si vous souhaitez enregistrer. Appuyez alors sur *Ok* pour confirmer ou sur *Exit* pour quitter sans enregistrer. (Si vous utilisez la télécommande d'origine, appuyez sur la touche *Jaune* (enregistrer) ou *Bleue* (sauvegarder et quitter)).

2.5. Verrouillage parental.

Pour accéder à ce sous-menu, entrez les 4 chiffres de votre code PIN.

| | |
|--|---|
| Niveau de moralité | Certaines émissions ne sont pas destinées aux enfants. Choisissez un groupe d'âge dans la liste proposée afin que le contrôle parental empêche vos enfants de regarder des programmes qui ne correspondent pas à leur tranche d'âge. Si le contenu du programme est destiné à une catégorie d'âge supérieure à celle qui est autorisée dans le récepteur, il faudra entrer un code PIN pour pouvoir accéder à l'émission en direct. |
| Verrouillage menu | Quand cette option est activée, vous devez entrer un code PIN pour pouvoir accéder aux fonctions du menu principal. Vous pouvez ainsi empêcher que d'autres personnes ne changent les réglages du récepteur. |
| Chaîne verrouillée | Quand cette option est activée, vous devez entrer un code PIN pour pouvoir accéder à l'audio et à la vidéo des canaux verrouillés (pour savoir comment verrouiller un canal, référez-vous au paragraphe 1.3, Modifier les canaux). Lorsque cette option est désactivée, vous n'avez pas à entrer de code PIN pour pouvoir accéder à l'audio et à la vidéo des canaux verrouillés. |
| Code PIN actuel Nouveau Code PIN Confirmation Code PIN | Renseignez ces trois rubriques afin de modifier votre code PIN. |

Le code PIN par défaut est 1234. Il est conseillé de le modifier.

3. Programmeur.

Vous pouvez programmer l'horloge pour que le récepteur effectue certaines actions comme la mise en marche ou la mise en veille. Utilisez les touches *P+* (▲) / *P-* (▼) / *V+* (▶) / *V-* (◀).

| | |
|----------------|---|
| Bloc programme | Utilisez les touches <i>V+</i> (▶) / <i>V-</i> (◀) pour sélectionner l'un des 8 programmes. |
| État | Utilisez les touches <i>V+</i> (▶) / <i>V-</i> (◀) pour activer ou désactiver le bloc sélectionné. Lorsqu'un bloc est activé, les autres options peuvent être sélectionnées. |
| Action | <i>On</i> : le récepteur s'allume à la date et à l'heure indiquées. <i>Durée</i> : le récepteur s'allume à la date et à l'heure indiquées, diffuse la chaîne et s'arrête au bout de la durée programmée. <i>Off</i> : le récepteur s'arrête à la date et à l'heure indiquées. |
| Cycle | Utilisez les touches <i>V+</i> (▶) / <i>V-</i> (◀) pour sélectionner <i>Une fois</i> , <i>Quotidien</i> ou <i>Herbdomadaire</i> . |

| | |
|----------------------------|---|
| Date Jour de la semaine | Vous pouvez définir la date ou le jour de la semaine où débutera l'action programmée. Appuyez sur <i>Ok</i> pour afficher le calendrier ou les jours de la semaine. |
| Heure | Saisissez l'heure de début de l'action à l'aide des logos numérotés. |
| Durée | À l'aide des logos numérotés, entrez la durée de visionnage de la chaîne quand le mode <i>Action</i> est réglé sur <i>Durée</i> . |
| Chaîne | Appuyez sur <i>Ok</i> pour afficher la liste des chaînes. Utilisez <i>P+</i> (▲) / <i>P-</i> (▼) pour choisir votre chaîne puis appuyez sur <i>Ok</i> pour confirmer. |

Pour enregistrer vos modifications, appuyez sur la touche *Exit* de l'I-COM. Une fenêtre s'affiche vous demandant si vous souhaitez enregistrer. Appuyez alors sur *Ok* pour confirmer ou sur *Exit* pour quitter sans enregistrer. (Si vous utilisez la télécommande d'origine, appuyez sur la touche *Jaune* (enregistrer) ou *Bleue* (sauvegarder et quitter)).

4. Carte à puce.

Quand la carte Viaccess est en place, vous pouvez accéder à ce menu pour obtenir les informations sur le statut de l'abonnement à la carte, gérer les échéances et les codes PIN.

| | |
|----------------------|--|
| Niveau de moralité | Un certain contenu de programme n'est pas prévu pour des enfants. Choisissez un âge entre 0 et 15. Le taux de maturité est l'âge de l'enfant en diminuant de 3 ans. Par exemple le taux de maturité d'un enfant de 10 ans est 7. Utilisez les logos numérotés pour modifier la valeur. Entrez ensuite votre code PIN pour confirmer. |
| Boîte messages | Dans ce menu, vous pouvez lire les messages envoyés par l'opérateur. |
| Modifiez le code PIN | Permet de modifier le code PIN de la carte. Il faut saisir le code existant (ancien) puis entrer et confirmer le nouveau. |
| Consultations droits | Dans ce menu, vous pouvez vérifier l'adresse unique de votre carte à puce et vérifier le statut de votre abonnement. |
| Identification STB | L'information de ce menu peut s'avérer nécessaire quand vous appelez le centre d'appel. C'est ici que vous trouverez l'adresse unique de votre carte, de la version du système inclus par Viaccess, du numéro de série de votre récepteur, de la version du logiciel et de la version de chargeur installée dans votre récepteur ainsi que la version de matériel. |

Remarque : Le code PIN de la carte peut être différent de celui du récepteur. Dans le menu Carte à puce, vous devez utiliser le code de la carte.

Mises à jour

Mise à jour automatique de la liste des canaux.

Le récepteur peut mettre automatiquement à jour la liste des canaux du bouquet de la TNT gratuite par satellite lors du passage de la veille au mode marche. Si la liste des canaux est mise à jour sur le satellite, le récepteur vous demande de confirmer la mise à jour. Pour obtenir les dernières chaînes proposées, vous devez confirmer la mise à jour.

Mise à jour automatique du logiciel embarqué.

À chaque fois que votre décodeur est activé, la version du logiciel est vérifiée. Si une nouvelle version est disponible, vous devrez la confirmer. Confirmez la mise à jour pour sa mise en fonction dans votre récepteur. La procédure de mise à jour sera indiquée sur l'afficheur en façade. Le récepteur redémarrera automatiquement avec la mise à jour. Il peut arriver que l'opérateur procède à une mise à jour de son propre fait. Le récepteur entreprendra alors une mise à jour qui ne nécessitera pas de confirmation de votre part.

Attention :

- S'assurer que la carte Viaccess soit insérée dans le bon sens (puce orientée vers le bas).
- S'assurer que la couleur de la barre indiquant le niveau de qualité soit verte (menu Installation / Réglage des chaînes).
- Ne pas couper l'alimentation du terminal. Une coupure de la mise sous tension lors du téléchargement a pour conséquence de mettre hors d'usage le récepteur.
- La mise à jour effectuée, il est nécessaire d'établir un reset du système. Pour ce faire, allez dans le menu Installation / Réglage système / Réglage usine. (Code pin d'usine par défaut : 1234). Une fois le récepteur redémarré, laissez-vous guider par les menus proposés. Votre terminal est alors prêt.

Pour regarder la télé et écouter la radio

Guide des programmes (EPG).

L'EPG affiche le programme des émissions pour la chaîne en cours. La disponibilité de l'EPG dépend de l'organisme de diffusion ; le guide peut donc ne pas être disponible pour toutes les chaînes. Lorsqu'aucun menu n'est affiché, appuyez sur la touche EPG pour l'afficher. L'écran se subdivise en 3 parties : à gauche, la liste des chaînes ; à droite, la liste des programmes ; en bas, un résumé des programmes avec les horaires de diffusion.

Choisir la chaîne dans la liste à l'aide des touches ▲ ▼. Pour naviguer entre la liste des chaînes et la liste des programmes, utilisez les touches ◀ ▶.

Liste des programmes : Choisir le programme à l'aide des touches ▲ ▼. Sélectionner le jours suivant / précédent du programme à l'aide des touches Rouge / Verte. Pour naviguer entre la liste des chaînes et la liste des programmes à l'aide des touches ◀ ▶. La touche Jaune permet d'afficher davantage d'information sur l'émission. Utilisez la touche Bleue pour programmer l'horloge sur le programme sélectionné.

Dans les détails du programme : Faire défiler les informations à l'aide des touches ▲ ▼. Pour revenir à la liste des programmes, appuyez sur la touche Exit.

Bannières de zapping et d'information.

La bannière de zapping s'affiche automatiquement chaque fois que vous changez de chaînes en mode normal. Elle renseigne sur le nom du satellite, la date et l'heure, le numéro de canal, le nom de l'émission en cours, le programme et sa date d'échéance. La durée d'affichage de la bannière de zapping peut être modifiée dans le menu de configuration système - Réglage de l'affichage à l'écran. Pour afficher la bannière d'information, appuyez sur la touche Info.

En plus de la bannière de zapping, elle renseigne sur la prochaine émission et son programme, l'existence du sous-titrage et du télétexte sur la chaîne en cours, le mode son, l'existence du son numérique. La bannière d'information peut basculer entre mode étendu et signal par appui sur la touche Rouge (étendu) et Verte (signal). En mode étendu, un bref résumé (s'il existe) du programme en cours peut être affiché. En mode Signal, les informations qui s'affichent sont d'ordre technique : paramètres du répéteur, PID audio et vidéo du canal en cours, puissance et qualité du signal.

Liste des canaux.

Pour afficher à l'écran la liste des canaux en cours, appuyez sur Ok en mode visualisation. Sélectionnez le canal à l'aide des touches ▲ ▼ ◀ ▶ et appuyez sur Ok pour passer en mode Visualisation plein écran.

Tri alphabétique rapide : Appuyez sur la touche Rouge (tri) pour trier les canaux dans l'ordre alphabétique. L'alphabet s'affiche sur la droite. Sélectionnez la première lettre de la chaîne recherchée et appuyez sur Ok.

Sélection de la langue son.

Appuyez sur la touche Audio de la télécommande. À l'aide des touches ▲ ▼, sélectionnez dans la liste la langue souhaitée pour le son. À l'aide des touches ◀ ▶, sélectionnez la voie pour le son : gauche, droite ou stéréo. Appuyez sur Ok pour confirmer la sélection.

Télétexte.

En mode Visualisation des chaînes, appuyez sur la touche Texte. Si le télétexte est disponible en plusieurs langues, sélectionnez la langue de votre choix dans la liste.

Sous-titrage.

En mode Visualisation des chaînes, appuyez sur la touche Sous-titre. La liste des langues de sous-titrage disponible s'affiche à l'écran.

À côté du nom de la langue est affichée le type de sous-titre : [N], correspondant aux sous-titres pour les personnes normales d'audition ; [M], correspondant aux sous-titres pour les personnes sourdes ou mal entendante ; [DVB], correspondant aux sous-titres en format numérique. Sélectionnez la langue à l'aide des touches ◀ ▶ et confirmez en appuyant sur Ok. Pour désactiver le sous-titrage, choisissez Off dans la liste des langues.

Mosaïque.

En mode Visualisation des chaînes, appuyez sur la touche Mosaic. L'écran se divise en 9 images. La chaîne en cours s'affiche en mode vidéo, les autres sous la forme d'images fixes. Vous pouvez naviguer à l'aide des touches ▲ ▼ ◀ ▶. Pour revenir en mode Plein écran, appuyez sur Ok.

Zoom.

En mode Visualisation des chaînes, appuyez sur la touche Zoom. Un cadre s'affiche en superposition de l'image vidéo. Pour le déplacer, utilisez les touches ▲ ▼ ◀ ▶. Pour élargir le cadre, appuyez une nouvelle fois sur Zoom. Appuyez sur Ok pour confirmer la fonction Zoom. Pour désactiver la fonction zoom, appuyez sur la touche Quitter.

Que faire en cas de panne

Un dysfonctionnement du récepteur peut avoir de multiples causes. Vérifiez l'appareil comme indiqué dans le tableau ci-dessous. S'il ne fonctionne toujours pas correctement après contrôle, contactez votre revendeur. Ne pas ouvrir le capot du récepteur, cela peut être dangereux et annule la garantie.

| Symptôme | Cause | Remède |
|---|---|--|
| <i>le voyant on/off ne s'allume pas</i> | Le cordon d'alimentation n'est pas branché. La liaison coaxiale entre le récepteur et le module de recherche est de mauvaise qualité. Le récepteur est en veille. | Vérifier que le cordon d'alimentation soit correctement branché. Vérifier l'état de charge de la batterie. Vérifier l'état du fusible situé sur la ligne Plus. Vérifier la qualité de la liaison coaxiale entre le récepteur et le module de recherche. Appuyez sur la touche rouge (🔴) de l'I-COM. |
| <i>pas d'image ou de son</i> | Mauvais branchement de la sortie audio/vidéo du récepteur au téléviseur | Vérifier que le cordon péritel soit correctement branché. |
| | son coupé | Appuyer sur la touche Mute. |
| | TV hors tension | Allumer le téléviseur. |
| <i>pas d'image</i> | le récepteur ne reçoit pas de signal | Vérifier l'état du câble coaxial et sa connexion. |
| | valeurs incorrectes pour certains paramètres tuner | Dans le menu Installation, régler correctement les valeurs des paramètres du tuner. |
| | mauvaise orientation de l'antenne | Vérifier la puissance du signal et ajuster la position de l'antenne. |
| <i>la télécommande ne fonctionne pas</i> | il n'y a pas de piles dans la télécommande / les piles sont vides | Vérifier que les piles soit correctement insérées dans la télécommande. Si la télécommande ne fonctionne toujours pas, remplacer les piles. |

Dans le cadre de l'utilisation avec une antenne automatique ALDEN :

En cas de coupure de courant :

Vérifiez l'état des connexions, des câbles et des fusibles. Réalisez une procédure de fermeture puis utilisez comme d'habitude.

L'antenne ne trouve pas le satellite :

Vérifiez qu'il n'y ait pas d'obstacle face à l'antenne (immeuble, arbre...). Lorsqu'un émetteur change la valeur de ses fréquences, le positionnement automatique de l'antenne ne se fait pas correctement. Contactez alors un technicien ou consultez le site www.alden.fr.

L'antenne ne se replie pas :

Démarrez le véhicule et vérifiez le bon repli de l'antenne. Si l'antenne ne se replie pas, arrêtez le véhicule et démontez la parabole.

Description du récepteur T.N.T.

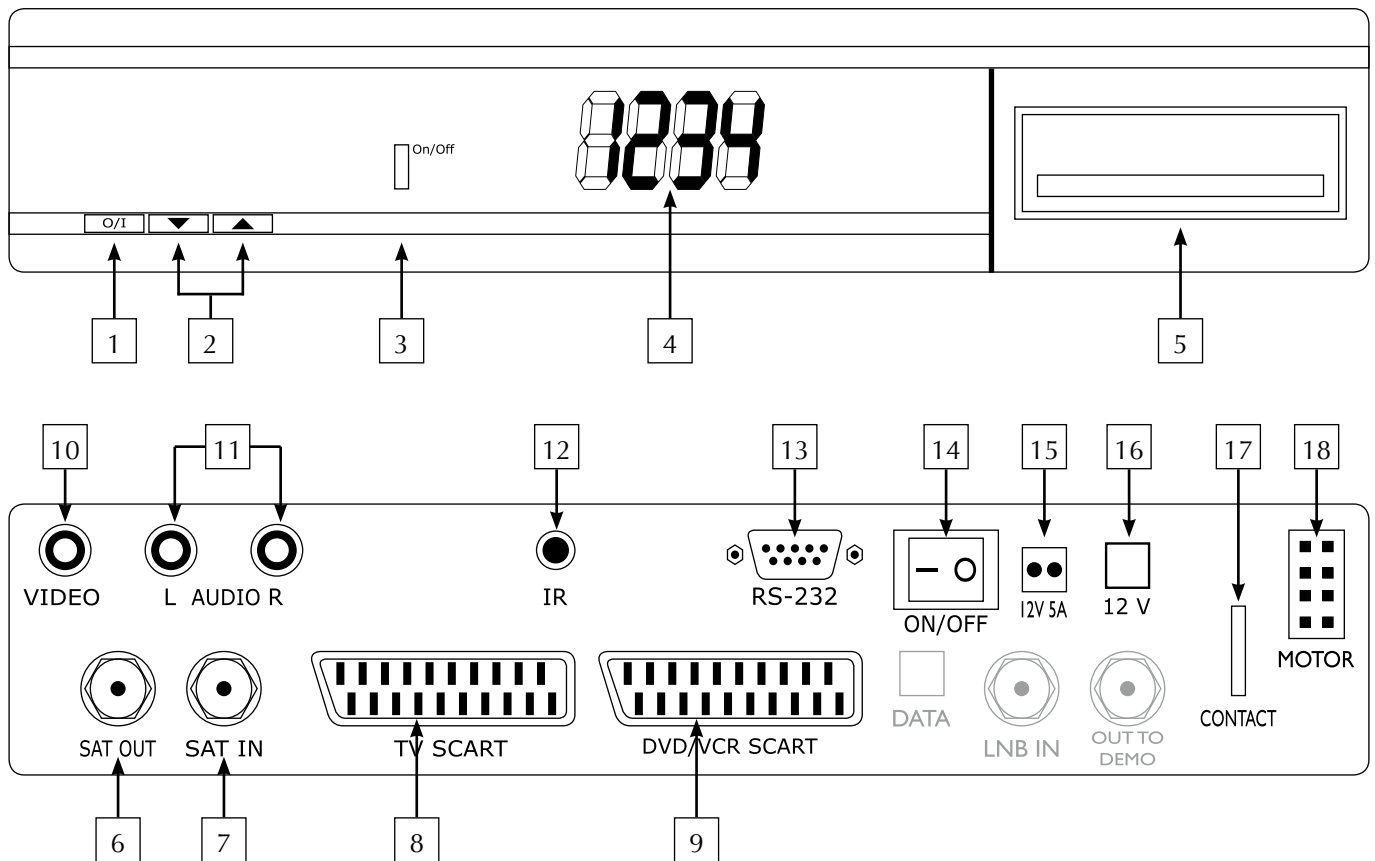

| | | |
|----|-----------------------------|--|
| 1 | Touche de marche / arrêt | |
| 2 | Touches canal + / - | Passer au canal suivant / précédent. |
| 3 | Voyant On/Off | Témoin indicateur de l'état du récepteur : éteint, le récepteur est à l'arrêt ; vert, le récepteur est opérationnel. |
| 4 | Afficheur à 4 caractères | Affichage du numéro du canal et de l'heure. |
| 5 | Fente pour carte à puce | Introduire la carte, contacts dorés vers le bas, pour avoir accès aux chaînes de la TNT gratuite par satellite. |
| 6 | SAT OUT | Connexion non utilisée. |
| 7 | SAT IN | Liaison coaxiale (<i>loop</i>). |
| 8 | TV SCART | Connexion du téléviseur via un cordon péritel. |
| 9 | DVD/VCR SCART | Permet de connecter un magnéscope ou un lecteur de DVD via un cordon péritel. |
| 10 | VIDEO | Permet de connecter un téléviseur via un cordon RCA. |
| 11 | AUDIO | Permet de connecter un téléviseur ou un amplificateur audio analogique via un cordon RCA. |
| 12 | IR | Permet de connecter le capteur infra-rouge déporté. |
| 13 | RS-232 | Permet de connecter un ordinateur afin de programmer le récepteur. |
| 14 | Interrupteur marche / arrêt | Arrêt / Mise sous tension du récepteur. |
| 15 | 12V 5A | Alimentation pour téléviseur (<i>version automatique uniquement</i>) |
| 16 | Alimentation | Fil Bleu = ligne Plus ; Fil Marron = ligne Moins Attention : la ligne Plus doit être protégée par un fusible 5 A. |
| 17 | Contact | Connexion pour sécurité Plus après contact (<i>version automatique uniquement</i>) |
| 18 | Motor | Connexion pour câble moteur (<i>version automatique Alden uniquement</i>) |

Schéma général de branchement

Suivez ce schéma si vous possédez une antenne satellite manuelle, une antenne satellite Confort ou une antenne satellite semi-automatique Onesat.

Pour savoir comment brancher un switch automatique, référez-vous à la page suivante.



Schéma général de branchement avec switch automatique

Suivez ce schéma si vous possédez une antenne satellite manuelle, une antenne satellite Confort ou une antenne satellite semi-automatique Onesat.

L'objectif est de basculer d'un démodulateur X permettant la recherche du satellite (analogique par exemple) à un démodulateur numérique pour visionner les programmes en qualité numérique.

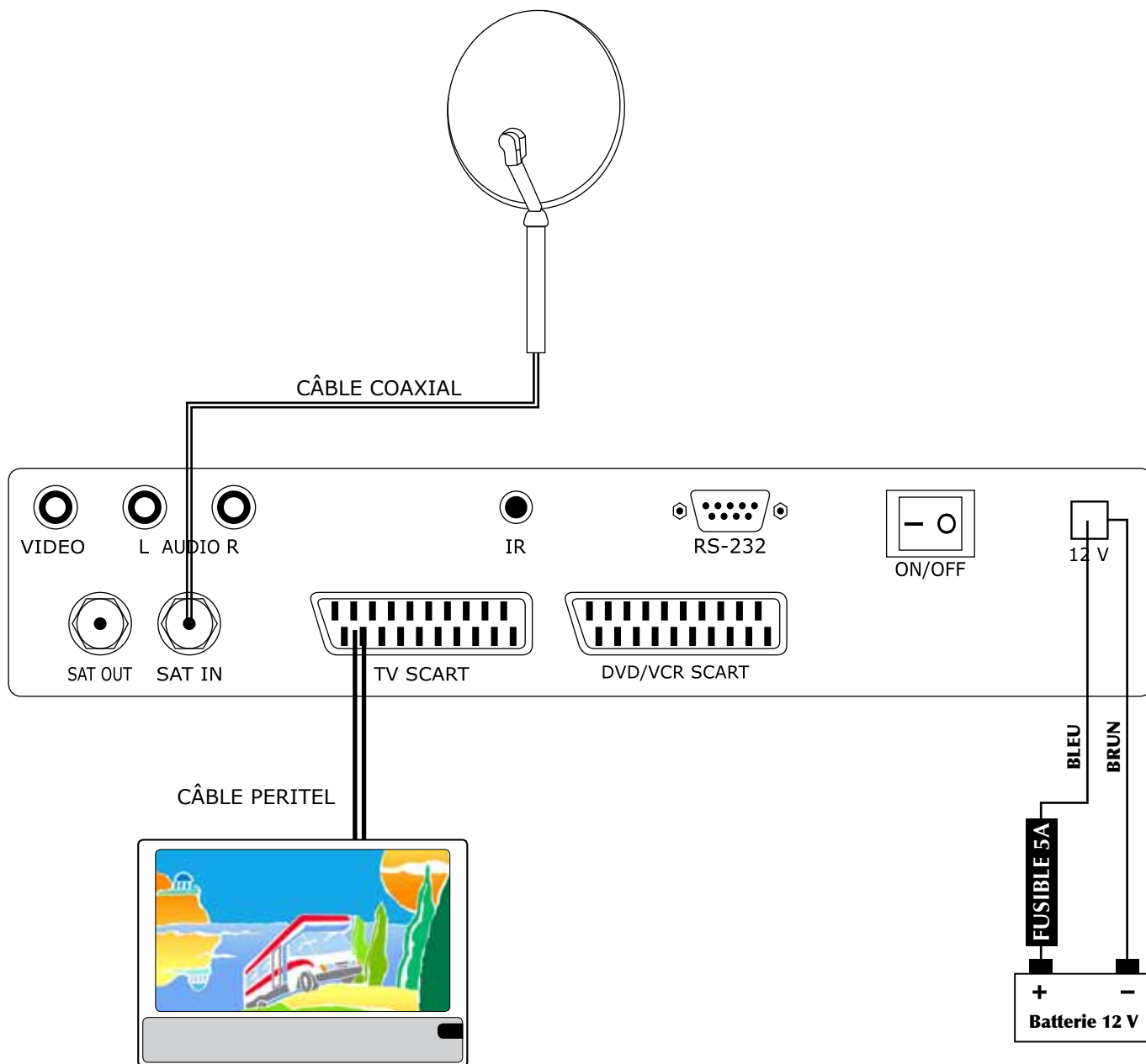
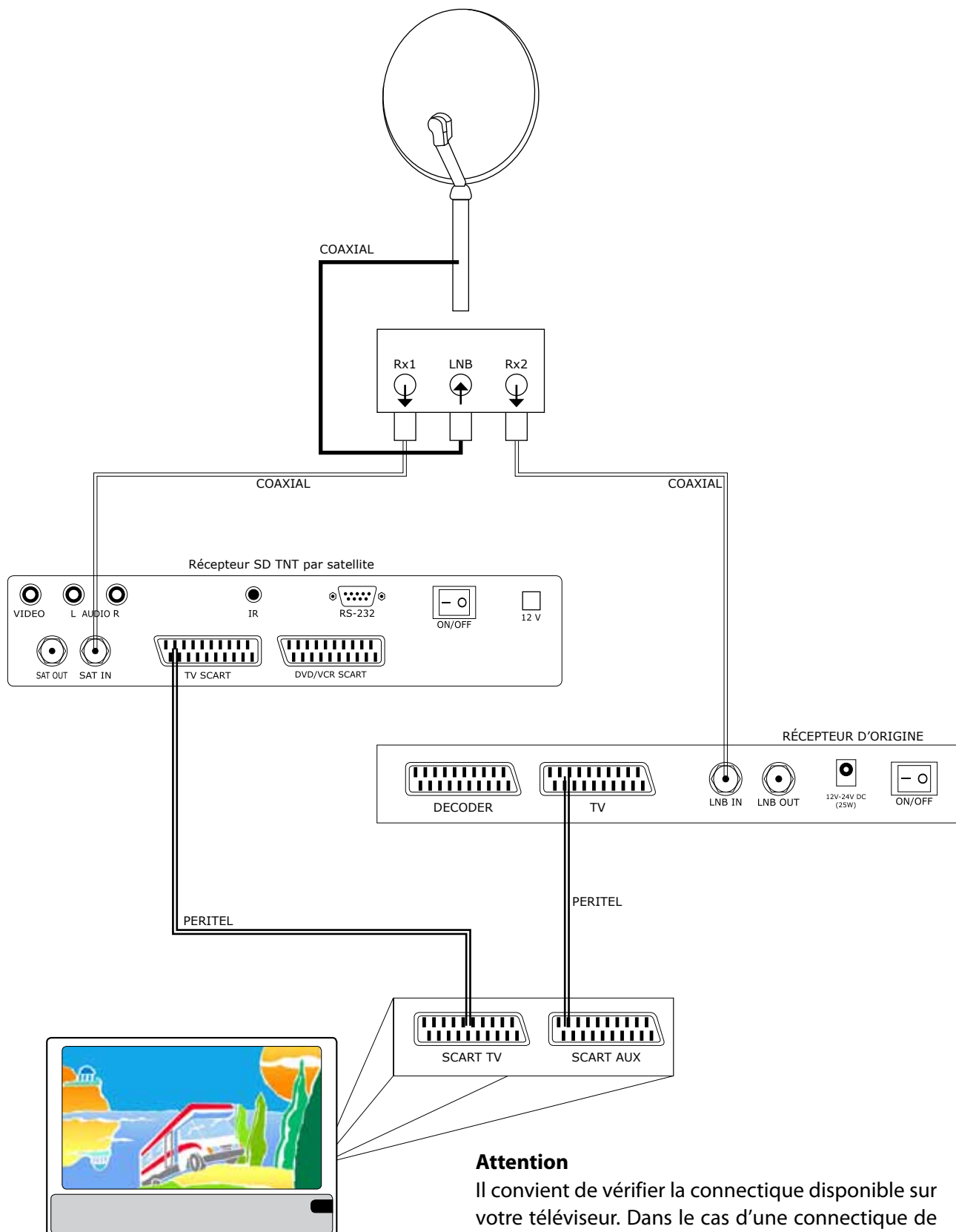

Attention

Il convient de vérifier la connectique disponible sur votre téléviseur. Dans le cas d'une connectique de type RCA, utilisez un adaptateur Péritel/RCA.

Schéma général de branchement

Suivez ce schéma si vous possédez une antenne satellite automatique ALDEN.

Attention : reliez l'entrée *Sat in* à la sortie *Out to demo* à l'aide du cordon coaxial loop fourni.

Connectez l'alimentation du téléviseur à l'arrière du récepteur à l'aide du cordon fourni.

Attention : l'intensité maximale disponible sur le cordon d'alimentation TV est de 2,5A lorsque le récepteur est en service.

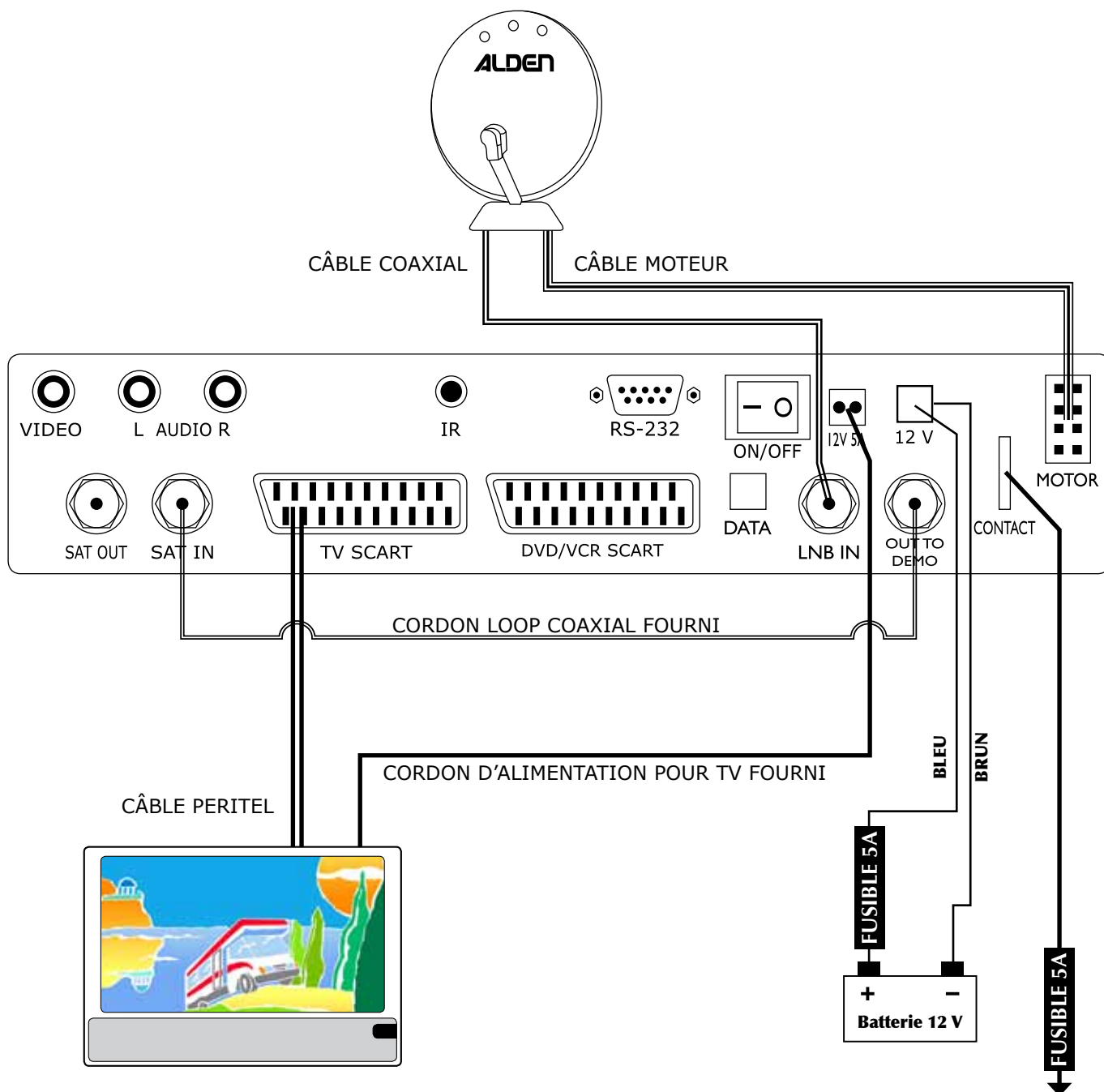

+ après contact
Cette ligne doit pouvoir
délivrer 1,5 A mini.

Spécifications techniques du récepteur

| | | |
|-----------------------------------|--|--|
| Tuner | Frontal | DVB-S |
| | Plage de fréquence d'entrée | 950 ~ 2150 MHz |
| | Niveau d'entrée RF | -65 ~ -25 dBm |
| | Impédance de signal d'entrée | 75 Ohms \pm 5% |
| | Puissance convertisseur | 13/18 Vcc, 400 mA maxi, protégé contre les surcharges |
| | Versions DiSEqC | 1.0 et 1.1 |
| Démodulateur | Modulation | QPSK |
| | Débit de symboles d'entrée | 2 ~ 45 Ms/s |
| | Signaux SCPC et MCPC des satellites à bande Ku | |
| Décodeur vidéo | Norme de compression | MPEG-2 MP@ML |
| | Débit d'entrée | 60 Mbits/s maxi |
| | Résolution vidéo | 720 x 576 pixels (PAL et SECAM) 720 x 480 pixels (NTSC) |
| | Format | 4:3, 16:9 |
| | Aspect conversion | Letter Box, Pan&Scan |
| | Décodeur audio | ISO/IEC 11172 LAYER I&II |
| | Vitesse d'échantillonnage | 32 kHz ; 44,1 kHz ; 48 kHz |
| | Mode audio | stéréo ; mono |
| Système et mémoire | Processeur | STi5105 @ 200 MHz |
| | Mémoire flash | 2 Mo |
| | DDR SRAM | 16 Mo |
| Caractéristiques générales | Alimentation | 12 V DC |
| | Puissance | 20 W maxi |
| | Consommation en veille | < 1 W (à 11 V) |
| | Plage de tension d'entrée | 90 ~ 240 Vca 50/60 Hz |
| | Puissance absorbée | 20 W maxi |
| | Température de service | 0°C ~ +40°C |
| | Température de stockage | -30°C ~ +80°C |
| | Humidité | 10% - 85% d'humidité relative, sans condensation |
| | Dimensions | (L) 260 x (P) 210 x (H) 40 mm |
| | Poids | 1,2 kg |

Garantie ALDEN

La garantie ALDEN couvre :

Les garanties pour vice de fabrication sont accordées à partir de la date de facturation à l'acheteur sous réserve de renvoi du bon de garantie. À défaut de retour, cette garantie sera limitée dans le temps. Pour pouvoir bénéficier de la garantie des produits, il convient impérativement de conserver la facture d'achat du dit produit.

Attention : Toute intervention sans accord écrit de la part de la SAS ALDEN Loisirs et Techniques entraîne de plein droit la nullité de la garantie. Le client et l'acheteur ne pourront prétendre à aucune indemnité de quelque nature qu'elle soit pour démontage, remontage ou privation d'usage inférieur à 30 jours. La SAS ALDEN Loisirs et Techniques ne peut être tenue pour responsable d'incidents ou de dommages quels qu'ils soient en cas de montage non conforme aux recommandations de la SAS ALDEN Loisirs et Techniques. Il est rappelé que toute installation électrique doit être protégée par un fusible adéquat.

De manière générale, les montages doivent être effectués dans les règles de l'art. L'installateur et l'utilisateur sont réputés connaître les réglementations et lois (comme par exemple le code de la route) ainsi que les dispositions légales en matière de charge utile. L'installateur et l'utilisateur doivent se tenir informés des règles de montage. L'installateur et l'utilisateur ne pourront prétendre à aucune indemnité ou garantie en cas de non-observation de ces règles.

Toutefois, en tout état de cause, vous bénéficiez des dispositions de la garantie légale notamment celles relatives à la garantie des vices cachés.

Attention : L'application des garanties ainsi qu'un retour éventuel sont subordonnés à accord préalable de la SAS ALDEN Loisirs et Techniques. Les retours éventuels se font en Franco et sont à la charge des expéditeurs (client, pour le retour ALDEN ; ALDEN, pour le retour client). En cas de demande de renvoi en Express ou en ChronoPost, les frais de retour client sont à la charge de celui-ci.

Sont exclus de la garantie ALDEN :

- le remplacement des consommables et pièces d'usure ;
- l'utilisation anormale ou non conforme des produits. Nous vous invitons à cet égard à consulter attentivement la notice d'emploi fournie avec les produits ;
- les pannes liées aux accessoires ou dues à un mauvais montage ;
- les défauts et leurs conséquences dus à l'intervention d'un réparateur non agréé par la SAS ALDEN ;
- les défauts et leurs conséquences liés à l'utilisation non conforme à l'usage pour lequel le produit est destiné ;
- les défauts et leurs conséquences liés à toute cause extérieure.

Garantie

ALDEN recommande de s'adresser aux professionnels pour tout montage.

En cas d'installation personnelle, l'acheteur fera sienne les responsabilités affairant à la sécurité.

L'acheteur est dans ce cas réputé avoir les compétences nécessaires. Il s'engage à respecter les règles usuelles qu'appliquent les professionnels. Il veillera à respecter les lois en vigueur dans le pays d'utilisation. Il ne déviara pas le produit de l'utilisation prévue.

Garantie : L'acheteur prendra contact avec son revendeur en cas de dysfonctionnement.

ATTENTION : La garantie sera caduque en cas d'intervention sans accord de la part d'ALDEN.

Complétez puis renvoyez ce bon accompagné d'une photocopie de la facture à l'adresse suivante :

ALDEN - Z.A. du Hairy - 67230 HUTTENHEIM.

Bon de garantie

NOM, Prénom :

Adresse complète :

.....

Code postal :

Ville :

Concessionnaire :

Date d'achat :

Produit :

N° de série :