

SÉRIE PSI – CONVERTISSEUR 12VDC/24VDC VERS 240VAC

1. Introduction et caractéristiques

Aux résidents de l'Union européenne

Des informations environnementales importantes concernant ce produit



Ce symbole sur l'appareil ou l'emballage indique que l'élimination d'un appareil en fin de vie peut polluer l'environnement.

Ne pas éliminer un appareil électrique ou électronique (et des piles éventuelles) parmi les déchets municipaux non sujets au tri sélectif ; une déchetterie traitera l'appareil en question.

Renvoyer les équipements usagés à votre fournisseur ou à un service de recyclage local.

Il convient de respecter la réglementation locale relative à la protection de l'environnement.

Si vous avez des questions, contactez les autorités locales pour élimination.

Nous vous remercions de votre achat ! Lisez attentivement la présente notice avant la mise en service de l'appareil.

Si l'appareil a été endommagé pendant le transport, ne l'installez pas et consultez votre revendeur.

Le convertisseur vous permet de connecter la plupart des appareils nécessitant une alimentation de réseau à une batterie.

Le convertisseur est donc un appareil qui convertit la tension de la batterie en une tension comparable à celle provenant du réseau électrique (certes modifiée). Les convertisseurs sont faciles à utiliser dans votre voiture, bateau ou poids lourd.

2. Directives générales

- La garantie ne s'applique pas aux dommages survenus en négligeant certaines directives de cette notice et votre revendeur déclinera toute responsabilité pour les problèmes et les défauts qui en résultent.
- Veillez à ce que la batterie soit suffisamment chargée. Une tension de batterie insuffisante sera indiquée par la LED rouge et un signal sonore. Le cas échéant, déconnectez le convertisseur de la batterie et chargez-la.
- Débranchez toujours le convertisseur lors du démarrage de la voiture ou du poids lourd. En démarrant le véhicule, une tension de crête se produit dans la batterie, ce qui peut endommager le convertisseur.
- Le convertisseur est protégé intérieurement. Les modèles de 150W et de 300W sont équipés d'un fusible tubulaire intégré dans la fiche de connexion. **Ne remplacez le fusible que par un modèle identique.**
- Dans le cas d'un problème technique, le convertisseur coupera la sortie. Débranchez et déconnectez immédiatement le convertisseur. Vérifiez l'appareil connecté.
- Installez le convertisseur dans un endroit bien ventilé.
- Évitez l'exposition de l'appareil aux rayons de soleil directs ou des sources de chaleur.
- Gardez votre convertisseur hors de la portée de jeunes enfants.
- Tenez l'appareil à l'écart d'eau et d'humidité, huile, graisses et produits inflammables.
- Laissez refroidir le convertisseur après un usage prolongé ou chargé.
- Lors d'une surcharge, le redémarrage automatique enclenchera automatiquement l'appareil dès la disparition de cette surcharge.
- Il est conseillé de laisser tourner le moteur pendant 10 à 20 minutes après une utilisation de 2 à 3 heures. Débranchez D'ABORD le convertisseur.
- Veillez à ce que la tension d'entrée ne dépasse pas les valeurs indiquées (voir « **Spécifications techniques** »).

- En connectant de l'équipement audio, une présence de bruit sera audible dans les haut-parleurs. Ceci n'est pas faute du convertisseur. Des appareils audio à bon marché sont souvent munis de mauvais filtres. Comme le convertisseur produit le signal à haute fréquence, ce signal peut coïncider avec le signal audio. Remédiez à ce problème en installant un filtre convenable.
- Un convertisseur de 150W ou de 300W peut facilement être connecté à une batterie de voiture. Pour des appareils nécessitant plus de puissance, nous vous conseillons d'utiliser une batterie de traction. Cette batterie a été conçue pour fournir un courant important pendant une période prolongée. Notez qu'un convertisseur fournissant 600W appellera environ 60A de la batterie de voiture.
- Utilisez des batteries à capacité (Ah) égale lorsque vous reliez plusieurs batteries en parallèle.
- Utilisez cet appareil en sélectionnant la tension d'entrée correcte – une surcharge peut endommager le convertisseur. Ces endommagements ne tombent pas sous la garantie.

3. Applications

Il est possible de connecter la plupart des appareils au convertisseur. Toutefois, respectez ces quelques directives pour garantir une utilisation en toute sécurité :

- Les appareils conçus pour être branchés au réseau électrique (230VCA / 50Hz).
 - La puissance de l'appareil est connue et ne dépasse pas la capacité totale du convertisseur.
 - Évitez de connectez des petits appareils alimentés par une pile au convertisseur à sortie modifiée. Ces appareils peuvent s'endommager ou endommager le convertisseur.
 - Ne connectez pas de chargeur rapide au convertisseur à sortie modifiée. Le chargeur pourrait s'endommager ou endommager le convertisseur. Pour ces appareils nous vous conseillons d'utiliser un convertisseur à sortie pure (**PSI150S** et **PSI300S**).
 - Le dispositif d'alimentation à découpage (p.ex. une alimentation pour ordinateur portable) peut s'endommager ou endommager le convertisseur. Certaines alimentations ne fonctionnent qu'avec une sinusoïde pure.
- SA VELLEMAN ne sera aucunement responsable de perte de données survenues à un usage (incorrect) de cet appareil.

4. Remarque

La puissance de la plupart des appareils est souvent mentionnée sur le panneau arrière par la lettre W (watt). Cette puissance est communément appelée la puissance de service et indique la puissance requise pour un service normal. Veillez à ce que la valeur de cette puissance ne dépasse pas la capacité du convertisseur. Le cas échéant, il faut vous procurer un convertisseur plus puissant.

Lors du démarrage, les appareils nécessitent une puissance beaucoup plus importante (puissance au démarrage) qui est plusieurs fois la valeur de la puissance de service. Ce phénomène se présente chez les appareils de type « inductif », particulièrement des appareils à moteur. Une perceuse de 600W peut appeler une puissance au démarrage de 1800W ! Beaucoup d'appareils nécessitent plus de puissance que la puissance mentionnée. Prenez un four à micro-ondes comme exemple. La puissance de service est égale à la puissance pendant la cuisson d'un aliment. La puissance propre est plus importante. La puissance pour une perceuse dépend de la charge subite per cette perceuse (percer dans du bois nécessite moins de puissance que percer dans du béton).

Comme le convertisseur doit fournir une puissance souvent fluctuante, il est conseillé de choisir le convertisseur à partir de ces éléments. Appliquez la règle suivante pour déterminer la puissance du convertisseur :

Multipliez la puissance de service de l'appareil par 3. Cette valeur doit être inférieure à la puissance continue (maximale) du convertisseur.

Puissance de service de l'appareil x 3 < capacité du convertisseur

5. Connexion

Suivez les étapes ci-dessous pour éviter d'endommager l'appareil à connecter ou votre convertisseur.

Étape 1 : Installez le convertisseur dans un endroit bien ventilé.

Veillez à laisser un espacement entre le panneau arrière du convertisseur (sortie du ventilateur) et le prochain objet.

Attention : Le ventilateur est thermorégulé et ne s'enclenchera que si la température interne dépasse une valeur bien précise.

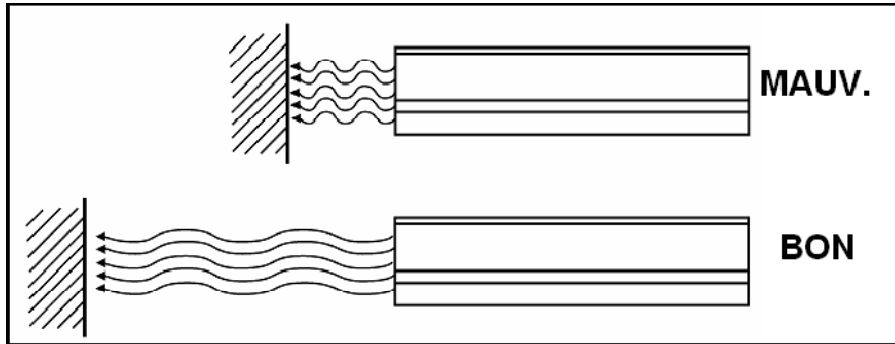

Étape 2 : Connectez correctement les câbles fournis avec le convertisseur.

Connectez le câble noir à la connexion noire sur le panneau arrière du convertisseur (entrée CC, voir ill.) et à la borne négative (-) de la batterie. Connectez le câble rouge à la connexion rouge sur le panneau arrière du convertisseur et à la borne positive (+) de la batterie.

Une mauvaise connexion peut endommager le convertisseur et annulera la garantie. Le convertisseur de 150W est muni d'une fiche avec fusible intégré pour prise allume-cigare pour une utilisation dans la voiture.

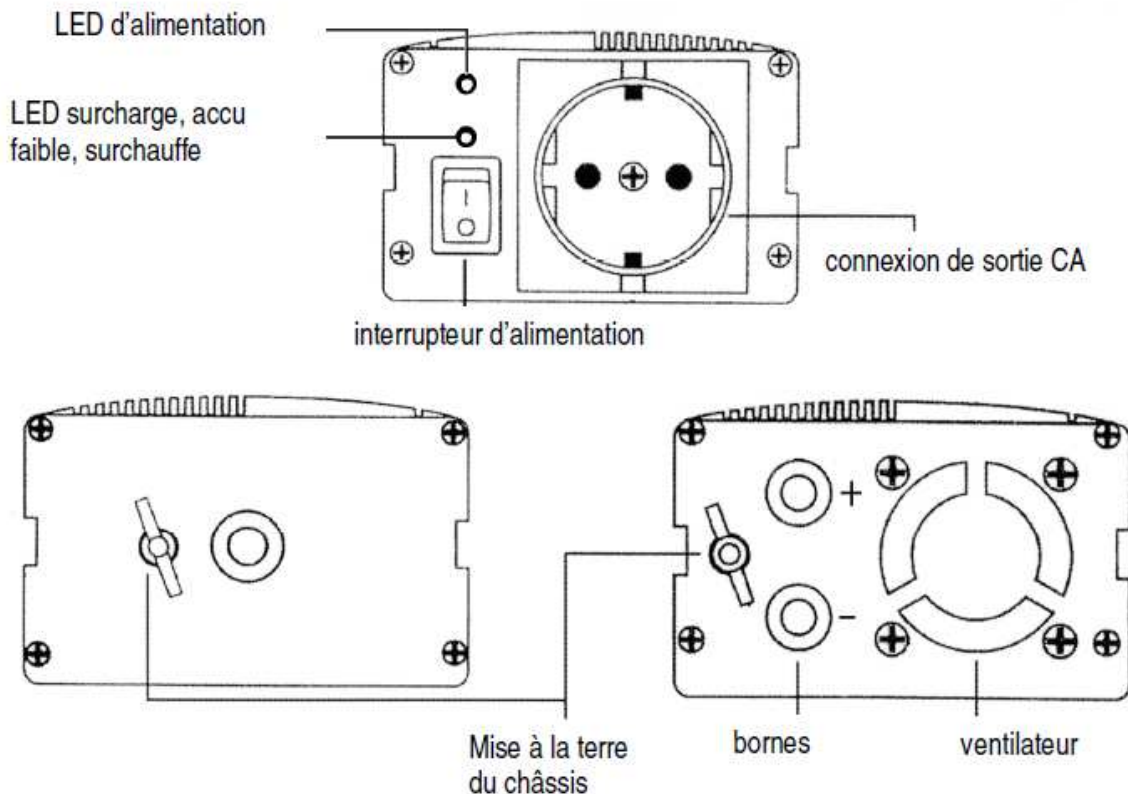

Évitez l'utilisation d'une rallonge avec le câble fourni ! Un câble trop long peut engendrer une perte de tension ou une surchauffe du câble lui-même.

Étape 3 : Connectez votre appareil.

Le câble de raccordement peut être rallongé.

Étape 4 : Branchez le convertisseur.

La LED verte s'allume. Le convertisseur fournit une tension de sortie de 240VCA.

Étape 5 : Branchez l'appareil connecté.

Respectez l'ordre des étapes. Pour débrancher le système, inversez cet ordre.

6. Connecter le convertisseur à la masse

Le panneau arrière de votre inverseur est équipé d'une connexion pourvue d'un écrou à ailettes. Cette connexion est liée au boîtier de l'inverseur et à la connexion à la terre de la fiche de sortie CA.

La borne de masse doit être connectée à un point de mise la terre. Ce point varie selon l'endroit où l'inverseur est installé. Dans un véhicule, il faut connecter la borne de masse au châssis. Dans un bateau vous devez établir la connexion avec les systèmes de mise à la terre du bateau. Si l'inverseur se trouve dans une position fixe, la connexion se fait avec la terre.

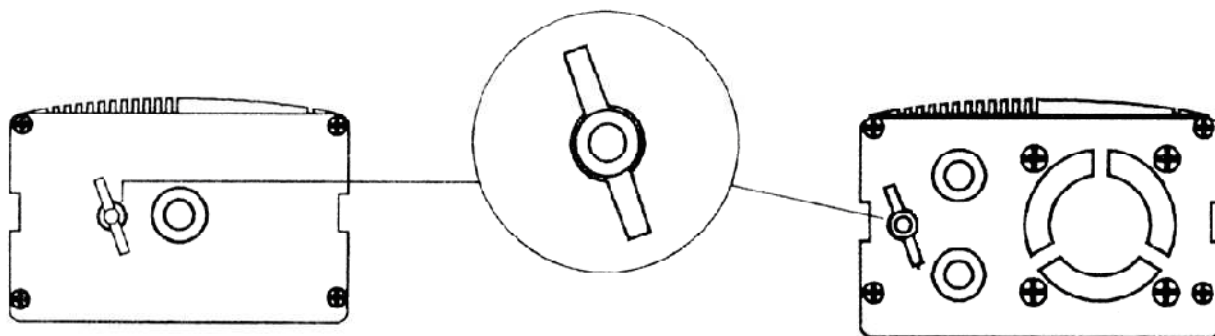

7. Mesurer les tensions CA

La sortie de l'inverseur utilise une SINUSOÏDE MODIFIÉE. N'utilisez rien qu'un VOLTMÈTRE RMS AUTHENTIQUE pour mesurer la tension de sortie CA. Avec tout autre type de voltmètre les valeurs mesurées seront 20 à 30V plus basses que les valeurs normales.

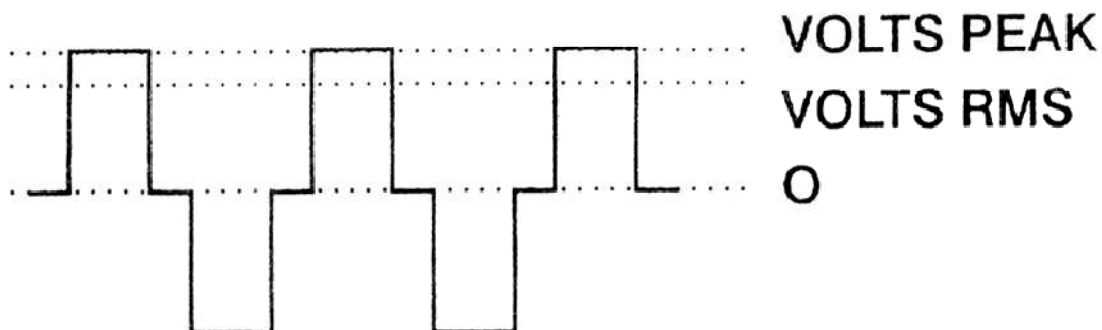

8. Spécifications techniques

La table ci-dessous donne un aperçu de tous les modèles de convertisseur à onde carrée dans la gamme VELLEMAN. Chaque modèle est disponible en version 12V ou 24V. Le suffixe x ou xx indique le type de prise de la sortie.

S = prise Schuko type allemand

B = prise Schuko type français

	PS150	PSI300	PSI600
Tension d'entrée CC	DC 10V – 15V (12V) / DC 20V – 30V (24V)		
Puissance de sortie	150W	300W	600W
Alarme accu vide	10.5VDC +/- 0.5VDC (12V) / 21VDC +/- 1VDC (24V)		
Désactivation à cause d'accu vide	10VDC +/- 0.5VDC (12V) / 20VDC +/- 1VDC (24V)		
Redémarrage automatique	Il n'est pas nécessaire, lors d'une désactivation de l'appareil à cause de p.ex. un court-circuit, de manuellement rallumer. Le convertisseur redémarre automatiquement.		
Protection contre les courts-circuits sur la sortie	Oui, avec redémarrage automatique		
Consommation sans charge	250mA (12V)	0.3A (12V)	0.4A (12V)
Protection contre la surchauffe	55°C +/- 5°C		
Protection	Protection contre la surcharge, surchauffe, court-circuit, polarité inversée		
Dimensions	160 x 104 x 58	180 x 104 x 59	210 x 91 x 58
Poids	730g	830g	1100g
Tension de sortie CA	230VAC +/- 5%		
Fréquence	50Hz +/- 1Hz		

Toutes les informations présentées dans cette notice peuvent être modifiées sans notification préalable.