

BARRIERE INFRAROUGE 200M

I200 = LK200H

DESCRIPTION

Le schéma ci-dessous représente un émetteur et un récepteur infrarouge. L'émetteur infrarouge émet un faisceau lumineux et le récepteur le reçoit. Si le faisceau lumineux est coupé pendant plus de 0.05 sec., le récepteur le détectera et l'alarme se déclenchera.

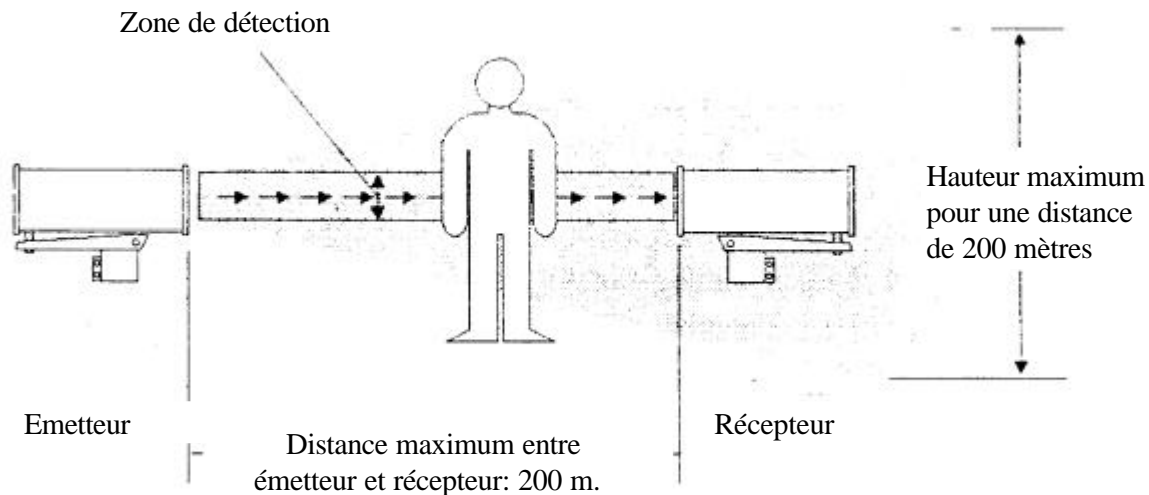

DESCRIPTION DES ELEMENTS

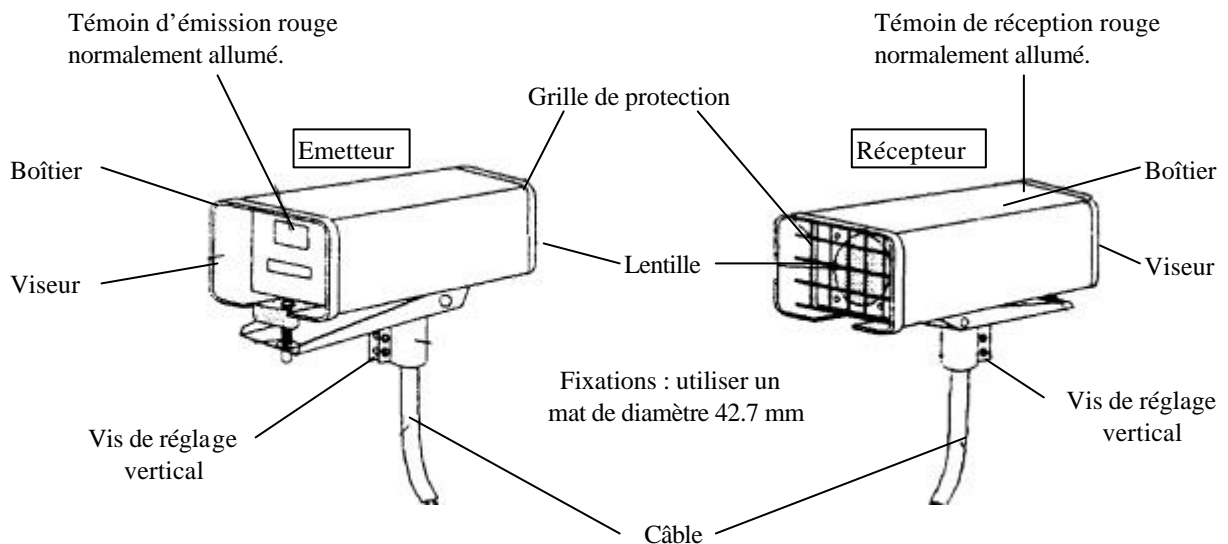

METHODE D'INSTALLATION

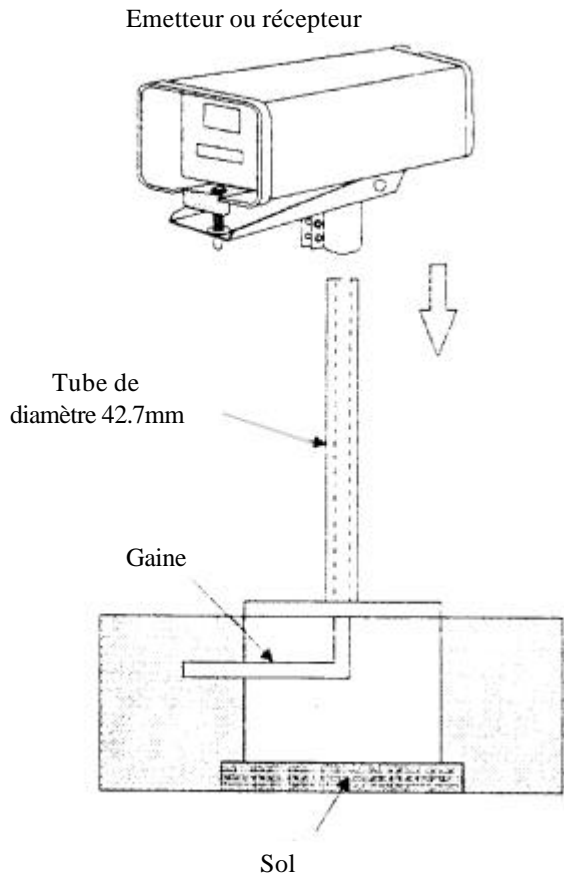

- 1) Sélectionnez un endroit convenable pour installer la barrière infrarouge.
- 2) Fixez ou scellez un tube de diamètre 42 dans le sol.
- 3) Fixation de l'émetteur et du récepteur.

OBSERVATION :

- a) Une importante vibration causée par le vent ou la pluie peut affecter le faisceau infrarouge. En conséquence, la fixation doit être solide.
- b) Un support réalisé avec un tuyau en acier est idéal.
- c) Il faut éviter de diriger l'émetteur ou le récepteur face au soleil pour ne pas perturber le faisceau infrarouge.

EXEMPLES D'APPLICATION

**EXEMPLE 1 :
PROTECTION EXTERIEURE**

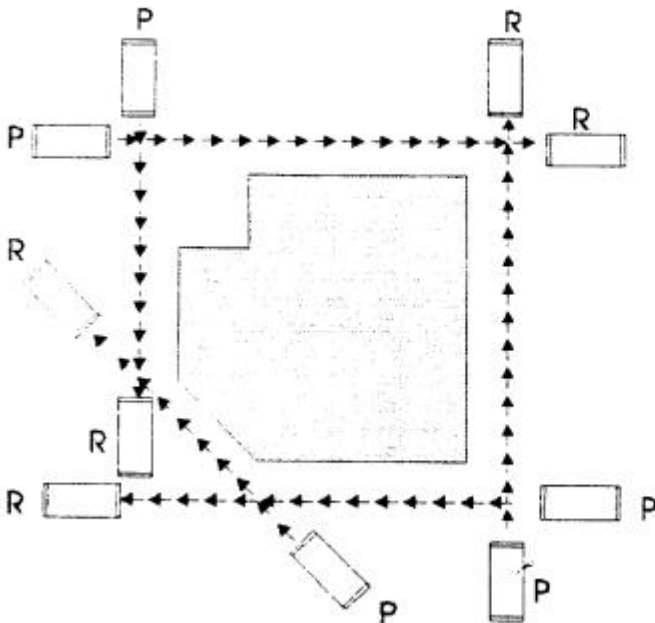

**EXEMPLE 2 :
FAISCEAUX DOUBLES**

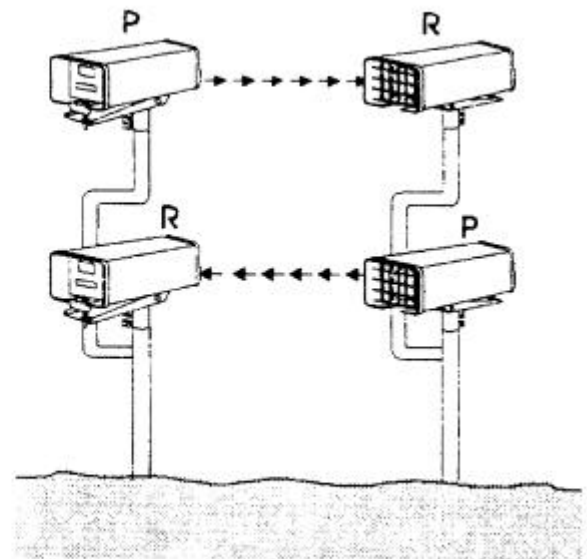

R = Récepteur
P = Emetteur

REGLAGE PAR VISEE

1. A l'arrière gauche du projecteur ou du récepteur, vous verrez une visionneuse composée de deux parties I & II. Depuis le récepteur, viser l'émetteur en plaçant le viseur II au centre de l'ocilleton I, et depuis l'émetteur, viser le récepteur en plaçant le viseur II au centre de l'ocilleton I.
2. Faire les corrections pour régler l'émetteur et le récepteur de gauche à droite et de droite à gauche.
3. Faire un réglage supérieur et inférieur en utilisant un tournevis.
4. Les réglages terminés, resserrer les vis de fixation.

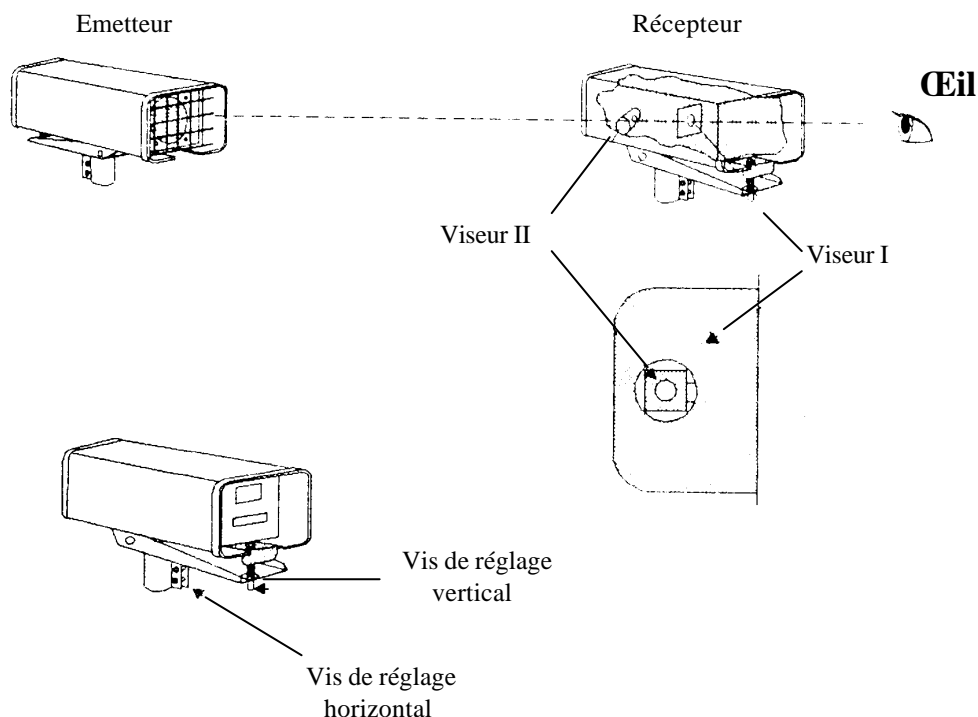

CABLAGE ELECTRIQUE

EMETTEUR:

Rouge	+	Tension d'alimentation (pas de polarité)
Noir	-	10.5 à 30Vcc Ou 8 à 20Vca

RECEPTEUR:

Rouge	+	Tension d'alimentation (pas de polarité)
Noir	-	10.5 à 30Vcc Ou 8 à 20Vca
Vert] Contact	N F 500mA
Blanc		

FONCTIONNEMENT

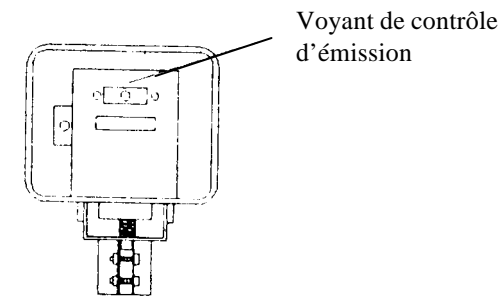

Lorsque l'appareil est branché le LED rouge de l'émetteur s'allume pour confirmer le bon fonctionnement de l'émetteur.

EMETTEUR

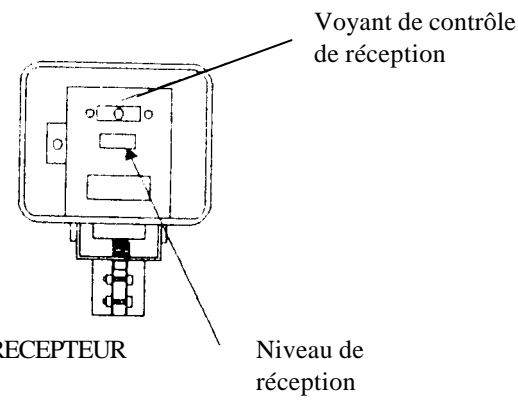

Lorsque le récepteur est branché et qu'il est aligné avec l'émetteur, le LED rouge s'allume.

Si l'indicateur de niveau est dans le vert la sensibilité est correcte. S'il est dans le rouge, faire un nouveau réglage.

EXEMPLES DE BRANCHEMENT

INSTALLATION ELECTRIQUE DU FIL EN CUIVRE

0.5 mm ²	Dia. 0.8 ?	70 ? /km
0.75 mm ²	Dia. 1.0 ?	46 ? /km
1.25 mm ²	Dia. 1.2 ?	32 ? /km
2.0 mm ²	Dia. 1.6 ?	18 ? /km

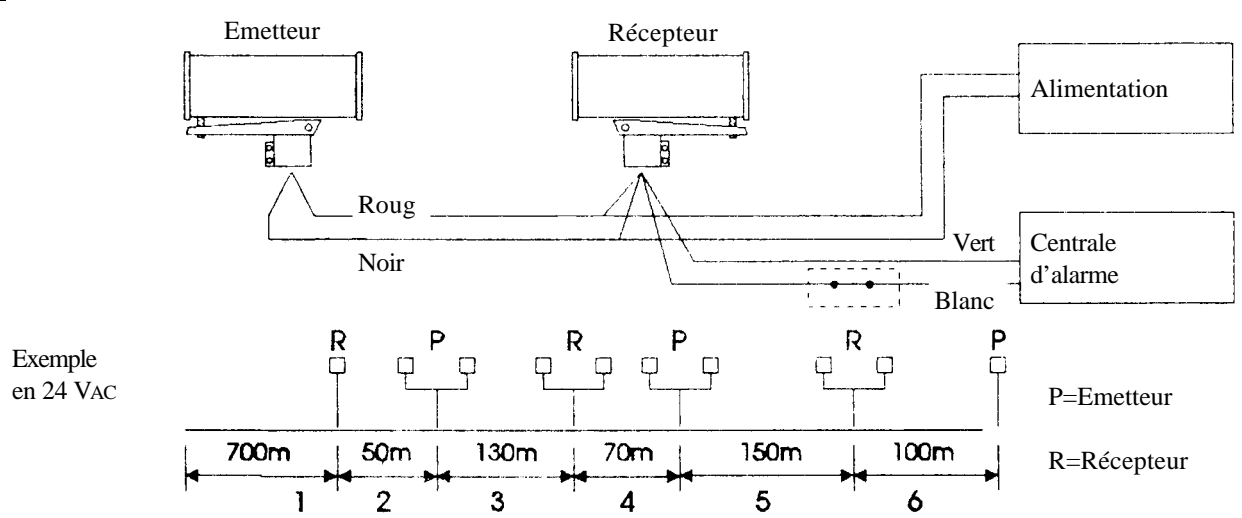

APPLICATION

SI ON UTILISE UN CABLE DE 0.75 MM²

INTERVALLE	1	2	3	4	5	6
CONSOMMATION ENTRE INTERVALLE	400mA	360	280	200	120	40
IMPEDANCE ENTRE INTERVALLE	32.2 ?	2.3	6.0	3.2	6.9	4.6
TENSION ENTRE INTERVALLE	12.8 V	0.82.	1.68	0.64	0.82	0.18

CONSOMMATION DE L'EMETTEUR ET DU RECEPTEUR = 40mA

TENSION TOTALE = 12.8 + 0.82 + 1.68 + 0.64 + 0.82 + 0.18 = 17.02V

TENSION SUR L'ENSEMBLE LE PLUS ELOIGNE = 24V - 17.02V = 6.98V

Câblage de deux ensembles

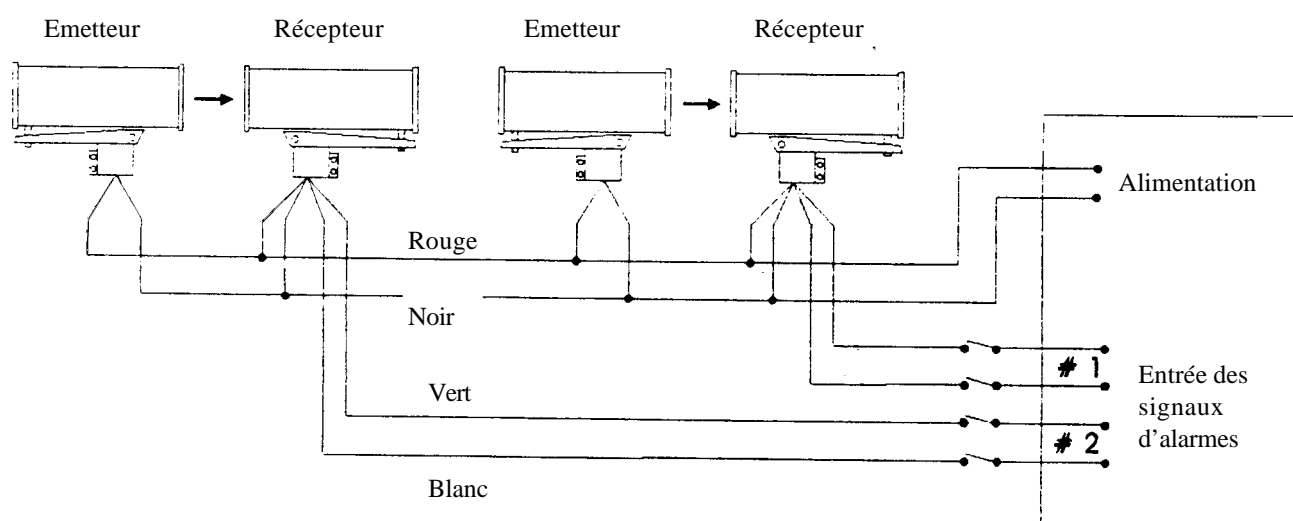

DIMENSIONS

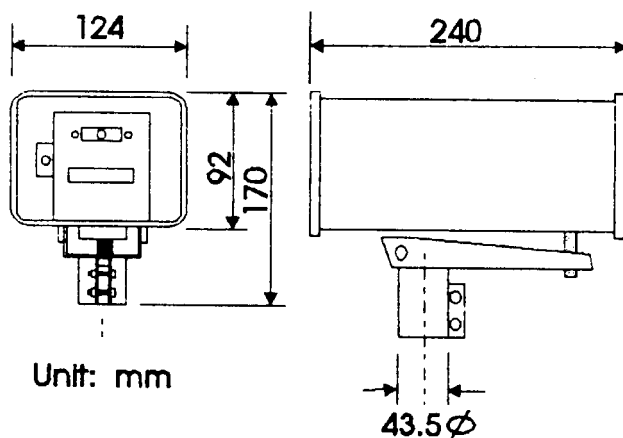

METHODE DE VERIFICATION PENDANT LE FONCTIONNEMENT

DEFAUTS	CAUSES	MODIFICATIONS
---------	--------	---------------

Le voyant de l'émetteur ne s'éclaire pas.	<ul style="list-style-type: none"> * l'émetteur n'est pas alimenté (la ligne est coupée). * La tension n'est pas correcte. 	<ul style="list-style-type: none"> * Vérifier l'alimentation et la tension aux bornes de l'émetteur.
Si vous vous placez devant le récepteur, l'état du voyant ne change pas.	<ul style="list-style-type: none"> * La tension n'est pas correcte. * Parce que le faisceau de l'émetteur est reflété sur le récepteur. 	<ul style="list-style-type: none"> * Vérifier la tension d'alimentation. * Enlever les objets réfléchissants ou changer l'installation de lieu.
La lampe témoin du récepteur ne s'allume pas.	<ul style="list-style-type: none"> * Le faisceau de l'émetteur et du récepteur ne sont pas dans l'axe. * Il y a des objets entre l'émetteur et le récepteur. * Le verre de l'émetteur ou du récepteur est sale. 	<ul style="list-style-type: none"> * Régler à nouveau le faisceau. * Enlevez l'objet qui perturbe le faisceau. * Nettoyer le verre avec un chiffon doux (ne pas utiliser de produits chimiques ce qui causerait des dommages).
L'alarme sonne sans raison !	<ul style="list-style-type: none"> * Le fil est cassé ou la tension n'est pas correcte. * Un objet bouge avec le vent entre l'émetteur et le récepteur. * Le verre de l'émetteur ou du récepteur est sale. 	<ul style="list-style-type: none"> * Vérifier la tension. * Enlever l'objet qui perturbe. * Changer l'installation de lieu. * Nettoyer le verre avec un chiffon doux (ne pas utiliser de produits chimiques).

CARACTERISTIQUES

MODELE	I200
Distance maxi entre émetteur et récepteur	200M
Source de lumière	LED (diode électroluminescente)
Rayon d'infrarouge	Fréquence de modulation 20khz Modulation 500Hz
Temps de réponse	50 - 100 m sec. ou plus
Signal d'alarme	Pas de voltage, un contact sec. NF (500mA)
Alimentation	10.5 à 30Vcc / 8 à 20Vca
Consommation	80mA (sous 12Vcc)
Température de fonctionnement	de - 20° C + 50° C
Connexion	Par câble (2 pour l'émetteur et 4 pour le récepteur)
Poids (hors mis les accessoires)	2,3 kg chacun. (la paire 4.6Kg)