

**MANUEL D'INSTALLATION, D'UTILISATION
ET DE MAINTENANCE**

MOTORISATION

pour portail à 2 battants

pour tous types de portail (bois, fer, alu et PVC)

Réf. 634100

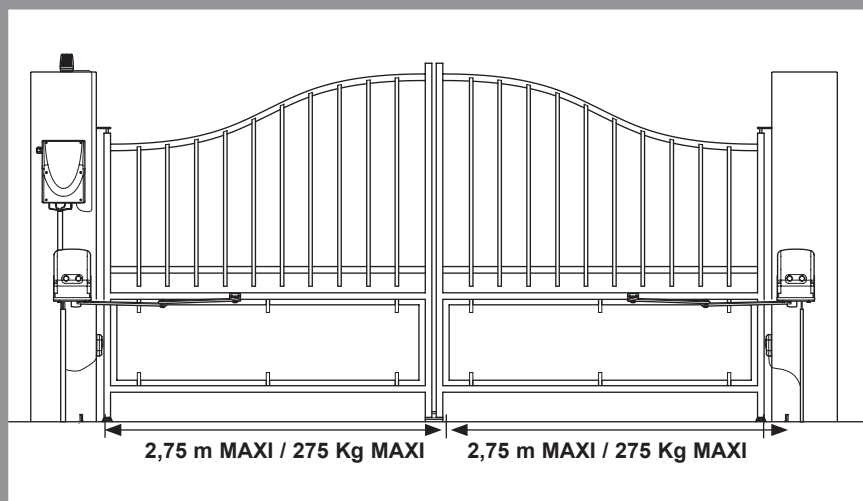

OUVERTURE VERS L'INTÉRIEUR OU VERS L'EXTÉRIEUR DE LA PROPRIÉTÉ.
ANGLE D'OUVERTURE MAXI = 120°.

Sommaire

Installation	04
Contenu du kit	04
Pré-requis	06
Votre produit	06
Matériel nécessaire	07
Sécurité	08
Réglementation	09
Avertissements	17
Assemblage	18
Mise en fonctionnement	50
Réglages et mise en fonctionnement	50
Réglage de la fermeture automatique	51
Réglage de la sensibilité à l'obstacle	52
Mise en fonctionnement	54
Vérification du bon fonctionnement des photocellules	55
Autoapprentissage	56
Programmation des télécommandes	60
Utilisation	62
Ouverture/ fermeture	62
Détection d'obstacle	64
Action des photocellules	65
Mouvement manuel	66

Accessoires complémentaires	68
Carte électronique de commande	68
Sélecteur à clé (en option)	69
Photocellules (en option)	70
Antenne additionnelle (en option)	73
Batterie de secours (en option)	74
Entretien et maintenance	76
Maintenance	76
Tous les 6 mois	76
Remplacement de l'ampoule du feu clignotant	77
Remplacement de la pile de la télécommande	77
Détection des pannes	78
Recyclage	83
Caractéristiques techniques	84
Garantie	87
Déclaration de conformité	88

Installation

Contenu du kit

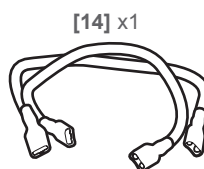
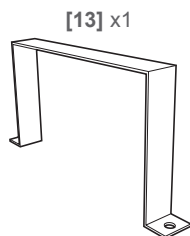
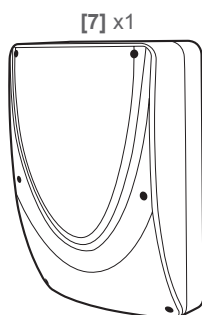
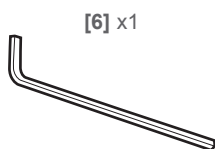
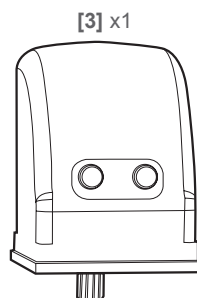
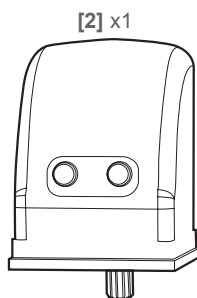
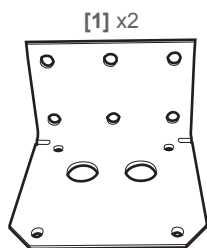

Installation

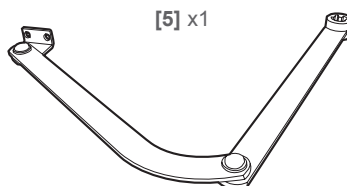
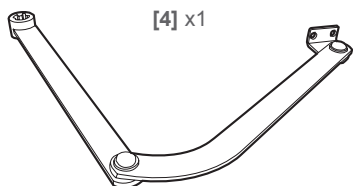

[15] x4

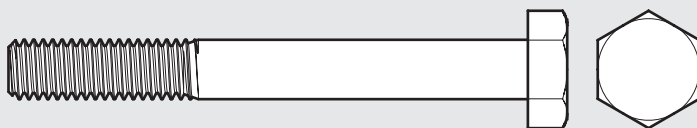

[16] x2



[17] x2



[18] x2



Installation

Pré-requis

- Vous êtes un bricoleur averti.
- Vous disposez de tous les outils nécessaires pour percer, fixer et câbler.
- Assurez-vous que l'écrasement et le cisaillement entre les parties mobiles du portail motorisé et les parties fixes environnantes dûs au mouvement d'ouverture/fermeture du portail sont évités ou signalés sur l'installation. (Lisez le chapitre réglementation).
- La motorisation doit être conforme aux spécifications données dans ce guide.
- L'installation de l'alimentation électrique de l'automatisme doit être conforme aux normes en vigueur (NF C 15-100) et doit de préférence être faite par un personnel qualifié.

Si vous ne disposez pas de ces pré-requis, confiez la pose à un professionnel.

Votre produit

1. Les moteurs à bras articulés
2. Le coffret de commande
3. Le feu clignotant
4. Les photocellules
5. La télécommande

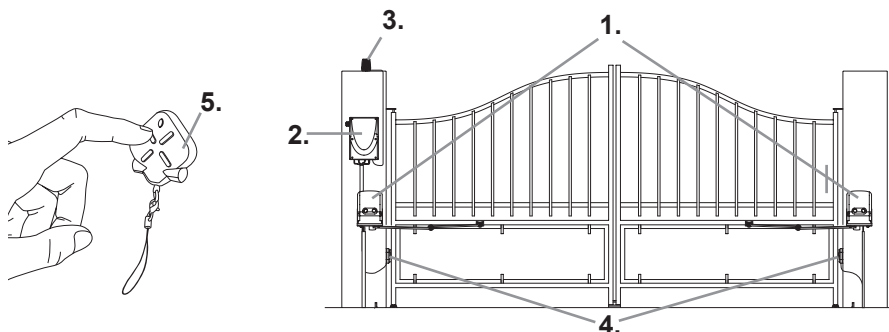

Installation

Matériel nécessaire

Pour monter votre motorisation

(éléments non fournis)

1 crayon



1 mètre

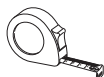

1 niveau à bulles



1 tournevis cruciforme



1 tournevis plat

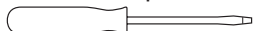

1 clé plate de 14

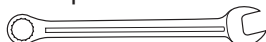

1 clé à pipe de 13

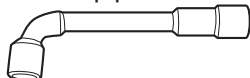

1 clé allen 2,5mm



1 perceuse

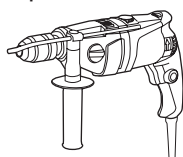

Sécurité

MISE EN GARDE : Instructions importantes de sécurité. Il est important pour votre sécurité de suivre ces instructions dans leur intégralité avant de commencer l'installation car une installation incorrecte peut entraîner des blessures graves.

Conserver ces instructions.

- Assurez-vous qu'aucune personne ne se trouve dans la zone de mouvement du portail pendant toute la durée de l'installation et des réglages.
- Assurez-vous qu'aucune personne non formée à l'utilisation de la motorisation ne puisse mettre le portail en mouvement.
- Surveillez le portail en mouvement et maintenez les personnes éloignées jusqu'à ce que le portail soit complètement ouvert ou fermé.
- Eloignez les enfants lorsque le portail est en mouvement.
- Ne laissez pas les enfants jouer avec les dispositifs de commande du portail. Mettez les télécommandes hors de portée des enfants.
- N'actionnez pas manuellement le portail lorsque la motorisation n'est pas débrayée ou désolidarisée du portail.
- L'arrivée électrique du secteur en 230Vac doit être protégée contre les surtensions par un disjoncteur adapté et conforme aux normes en vigueur.
- Le portail motorisé ne doit pas être installé dans un milieu explosif (présence de gaz, de fumée inflammable).
- Après installation, assurez-vous que le mécanisme est correctement réglé et que les systèmes de protection ainsi que tout dispositif de débrayage manuel fonctionnent correctement.
- Evitez que tout obstacle naturel (branche, pierre, hautes herbes,...) puisse entraver le mouvement du portail.
- L'installateur doit vérifier que la plage de température marquée sur la motorisation est adaptée à l'emplacement.

Réglementation

L'installation d'un portail motorisé ou d'une motorisation sur un portail existant dans le cadre d'une utilisation pour un usage de type "Résidentiel" doit être conforme à la directive 89/106/CEE concernant les produits de construction.

La norme de référence utilisée pour vérifier cette conformité est la EN 13241-1 qui fait appel à un référentiel de plusieurs normes dont la EN 12445 et EN 12453 qui précisent les méthodes et les composants de mise en sécurité du portail motorisé afin de réduire ou d'éliminer complètement les dangers pour les personnes.

L'installateur se doit de former l'utilisateur final au bon fonctionnement du portail motorisé, et du fait que l'utilisateur formé devra former, en utilisant ce guide, les autres personnes susceptibles d'utiliser le portail motorisé. Il est spécifié dans la norme EN 12453 que le minimum de protection du bord primaire du portail dépend du type d'utilisation et du type de commande utilisé pour mettre le portail en mouvement.

La motorisation de portail est un système à commande par impulsions, c'est-à-dire qu'une simple impulsion sur l'un des organes de commande (Télécommande, sélecteur à clé...) permet de mettre le portail en mouvement.

Cette motorisation de portail est équipée d'un limiteur de force qui est conforme à l'annexe A de la norme EN 12453 dans le cadre d'une utilisation avec un portail conforme aux spécifications données dans ce chapitre.

Les spécifications de la norme EN12453 permettent donc les 3 cas d'utilisation suivants ainsi que les niveaux de protection minimum :

- Actionnement par impulsion avec portail visible

Niveaux de protection minimum : Limiteur de force uniquement.

- Actionnement par impulsion avec portail non visible

Niveaux de protection minimum : Limiteur de force et 2 paires de photocellules pour protéger l'ouverture et la fermeture du portail.

- Commande automatique (fermeture automatique)

Niveaux de protection minimum : Limiteur de force et 1 paire de photocellules pour protéger la fermeture automatique.

> Le feu clignotant est un élément de sécurité indispensable.

> Les dispositifs de sécurité type photocellules et le bon fonctionnement de ceux-ci doivent être contrôlés tous les six mois.

Spécifications du portail à motoriser :

> Cette motorisation peut automatiser des portails avec des battants mesurant jusqu'à 2,75m et pesant jusqu'à 275Kg.

> Ces dimensions et poids maximaux sont donnés pour un portail de type ajouré et pour une utilisation dans une région peu venteuse. Dans le cas d'un portail plein ou d'une utilisation dans une région où la vitesse du vent est importante, il faut réduire les valeurs maximales données précédemment pour le portail à motoriser.

Contrôles de sécurité sur le portail :

> Le portail motorisé est strictement réservé à un usage résidentiel.

> Le portail ne doit pas être installé dans un milieu explosif ou corrosif (présence de gaz, de fumée inflammable, de vapeur ou de poussière).

> Le portail ne doit pas être pourvu de systèmes de verrouillage (gâche, serrure, loquet...).

> Les gonds du portail doivent impérativement être dans le même axe, et cet axe doit être impérativement vertical.

> Les piliers qui soutiennent le portail doivent être suffisamment robustes et stables de façon à ne pas plier (ou se briser) sous le poids du portail.

> Sans la motorisation, le portail doit être en bon état mécanique, correctement équilibré, s'ouvrir et se fermer sans frottement ni résistance. Il est conseillé de graisser les gonds.

> Vérifiez que les points de fixation des différents éléments sont situés dans des endroits à l'abri des chocs et que les surfaces sont suffisamment solides.

> Vérifiez que le portail ne possède aucune partie saillante dans sa structure.

> La butée centrale et les butées latérales doivent être correctement fixées afin de ne pas céder sous la force exercée par le portail motorisé.

> Si l'installation ne correspond pas à l'un des cas indiqués dans ce guide, contactez-nous afin que nous donnions tous les éléments nécessaires pour une bonne installation sans risque de dommage.

> La motorisation ne peut pas être utilisée avec une partie entraînée incorporant un portillon.

Les règles de sécurité :

Le mouvement réel d'un portail peut créer pour les personnes, les marchandises et les véhicules se trouvant à proximité, des situations dangereuses qui, par nature, ne peuvent pas toujours être évitées par la conception.

Les risques éventuels dépendent de l'état du portail, de la façon dont celui-ci est utilisé et du site de l'installation.

Après avoir vérifié que le portail à motoriser est conforme aux prescriptions données dans ce chapitre et avant de commencer l'assemblage, il est impératif de faire l'analyse des risques de l'installation afin de supprimer toute situation dangereuse ou de les signaler si elles ne peuvent pas être supprimées.

Les risques engendés par un portail à 2 battants motorisé ainsi que les solutions adaptées pour les supprimer sont :

> Au niveau des bords secondaires :

Suivant l'installation, il peut exister une zone de cisaillement entre le battant et le coin du pilier.

Dans ce cas, il est recommandé de supprimer cette zone en laissant une distance utile de 100mm au minimum soit en positionnant les butées latérales convenablement, soit en entaillant le coin des piliers sans les fragiliser ou les deux si nécessaire. Si ce n'est pas possible, il faut signaler le risque de façon visuelle.

Installation

cas d'une ouverture vers l'intérieur

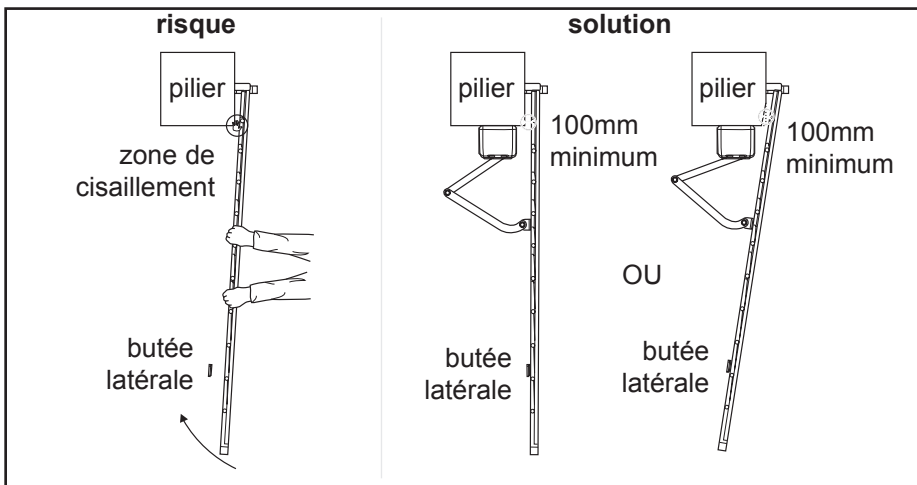

vue de dessus

cas d'une ouverture vers l'extérieur

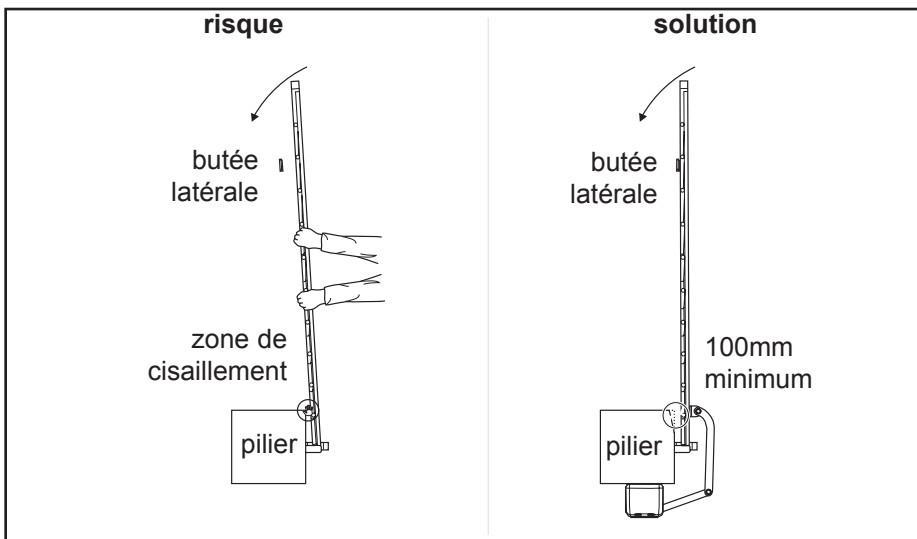

vue de dessus

Installation

> Au niveau des bords inférieurs :

Suivant l'installation, il peut exister une zone dangereuse pour les orteils entre le bord inférieur du portail et le sol, comme indiqué dans la figure suivante.

Dans ce cas, il est obligatoire de supprimer cette zone en laissant une distance utile de 50mm au minimum ou 5mm au maximum.

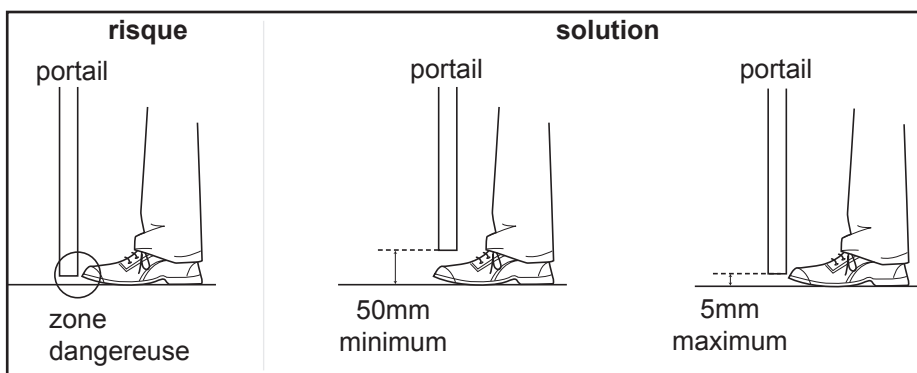

vue de profil

> Entre les battants et les parties fixes situées à proximité :

Suivant la configuration du site où se trouve le portail motorisé, il peut y avoir des zones d'emprisonnement entre les battants en position ouverte et des parties fixes situées à proximité. Afin de supprimer ces zones, il est obligatoire de laisser une distance de sécurité de 500mm minimum entre la partie fixe située à proximité et les parties mobiles du portail motorisé.

Installation

cas d'une ouverture vers l'intérieur

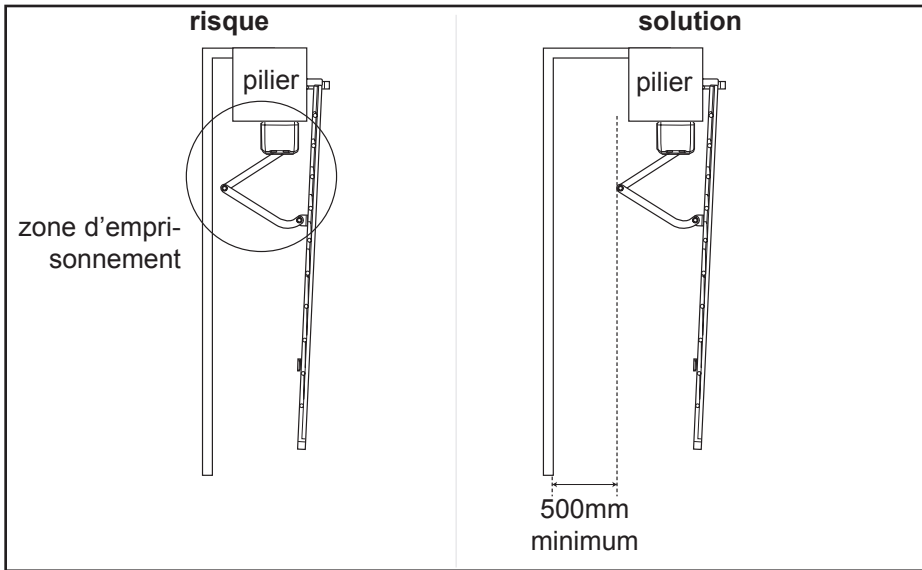

vue de dessus

cas d'une ouverture vers l'extérieur

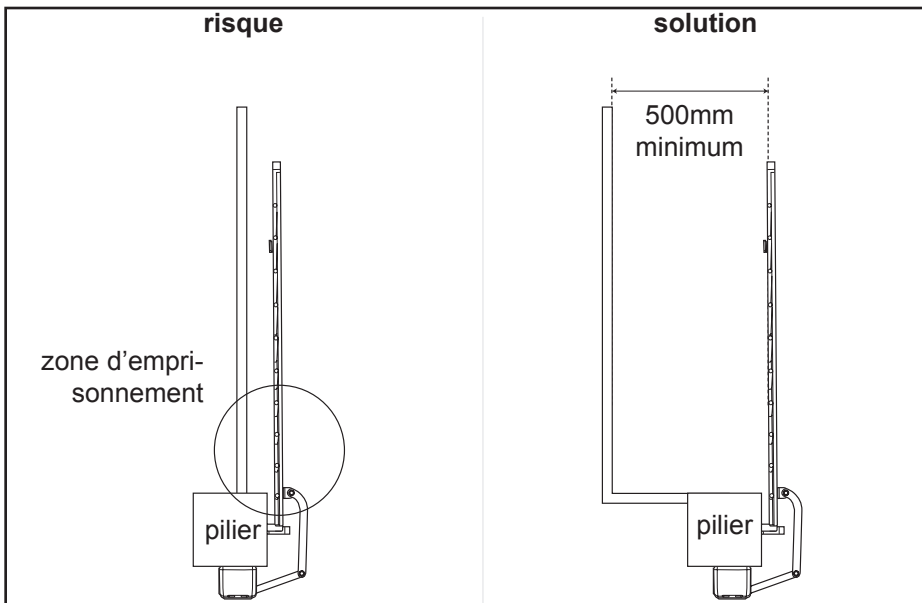

vue de dessus

Prévention des autres risques :

> L'organe de manoeuvre d'un interrupteur sans verrouillage doit être situé en vue directe de la partie entraînée mais éloigné des parties mobiles. Sauf s'il fonctionne avec une clé, il doit être installé à une hauteur minimale de 1,5 m et ne pas être accessible au public.

> Après installation, s'assurer que les parties du portail ne viennent pas en débord au-dessus d'un trottoir ou d'une chaussée accessibles au public.

Avertissements

- > Cet appareil n'est pas prévu pour être utilisé par des personnes (y compris les enfants) dont les capacités physiques, sensorielles ou mentales sont réduites, ou des personnes dénuées d'expérience ou de connaissances, sauf si elles ont pu bénéficier, par l'intermédiaire d'une personne responsable de leur sécurité, d'une surveillance ou d'instructions préalables concernant l'utilisation de l'appareil.

- > Suivre toutes les instructions d'installation, car une installation incorrecte peut conduire à des blessures graves.

- > La société Avidsen ne pourra être tenue responsable en cas de dommage si l'installation n'a pas été faite comme indiquée dans ce guide.

- > Ce produit ne doit être utilisé que pour ce à quoi il a été prévu, c'est à dire motoriser un portail à deux battants pour un accès véhicule. Toute autre utilisation sera considérée comme dangereuse et la société Avidsen ne pourra en être tenue responsable.

- > Il est strictement interdit de modifier l'un des éléments fournis dans ce kit, ou d'utiliser un élément additif non préconisé dans ce guide.

Installation

Assemblage

Pose des butées latérales de votre portail (non fournies)

Pour une ouverture vers l'intérieur

La pose des butées latérales dépend de l'angle d'ouverture souhaité qui dépend de la distance D (distance entre l'axe du gond et la face intérieure du pilier).

01

distance D positive

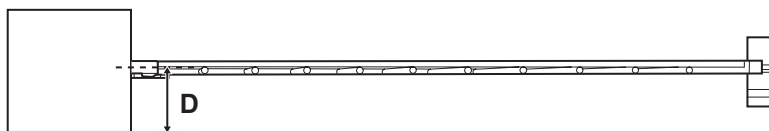

vue de dessus

distance D négative

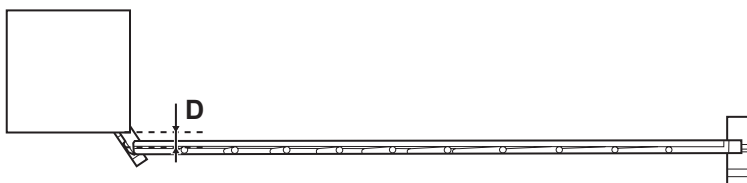

vue de dessus

Si la distance D positive est supérieure à 250 mm ou si la distance D négative est inférieure à -50 mm, la motorisation ne peut pas être montée sur le portail.

Installation

Déterminez l'angle d'ouverture de chaque battant en fonction des données du tableau suivant. L'angle d'ouverture peut être différent pour chaque battant mais ne doit jamais être inférieur à 40°.

01

Pour une ouverture jusqu'à	Distance D (en mm)
90°	de -50 à 250 maxi
100°	de -50 à 160 maxi
110°	de -50 à 80 maxi
120°	de 0 à 50 maxi

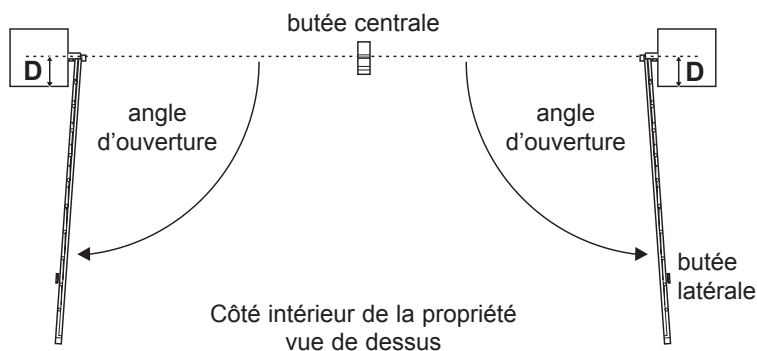

Pour une ouverture vers l'extérieur

L'angle d'ouverture maximal, pour une ouverture vers l'extérieur, est de 90°.

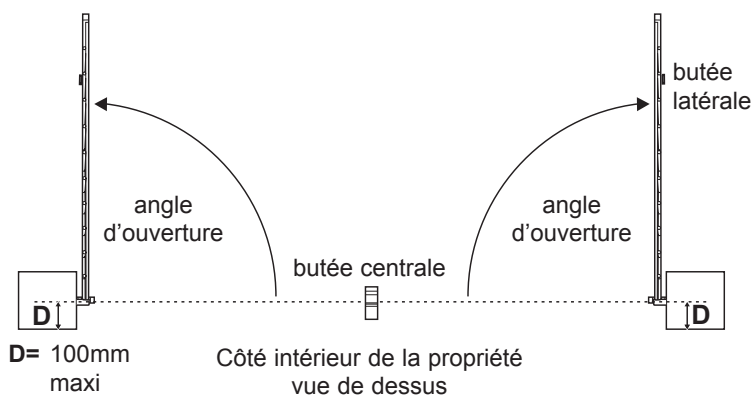

Installation

Pose des moteurs

Pour une ouverture vers l'intérieur

02

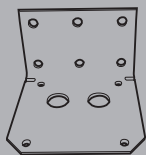

[1] x2

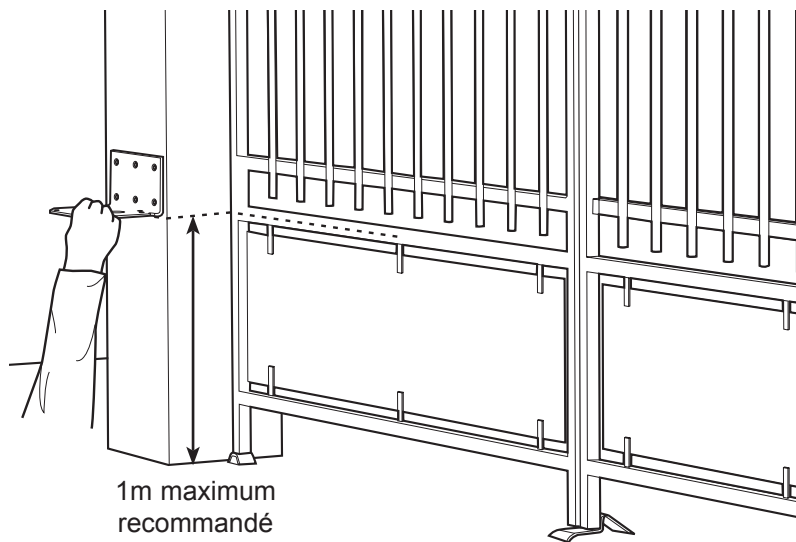
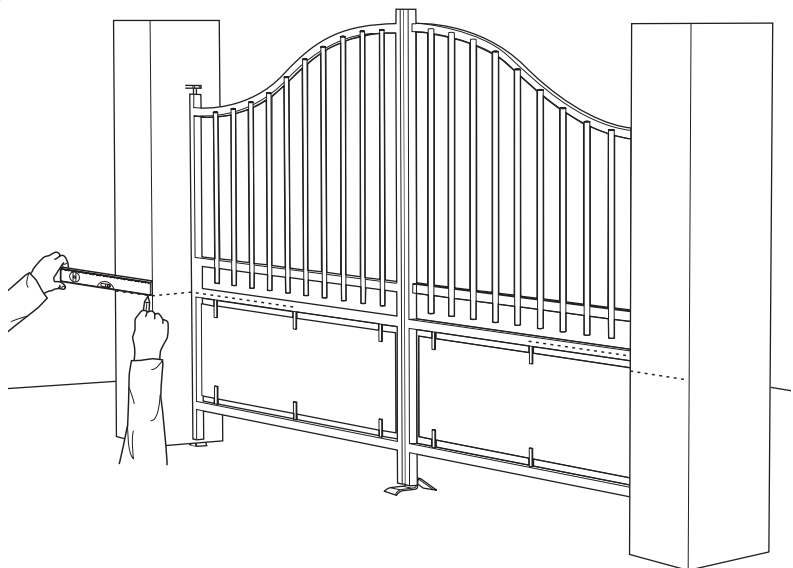

Disposez les supports de fixation contre les piliers et à la même hauteur que le milieu de la partie rigide du portail où seront fixées les extrémités des bras articulés.

Installation

Ouvrez chaque battant jusqu'aux butées latérales. Approchez les supports de fixation des battants en laissant une distance de sécurité de 25mm, ni plus, ni moins.

02

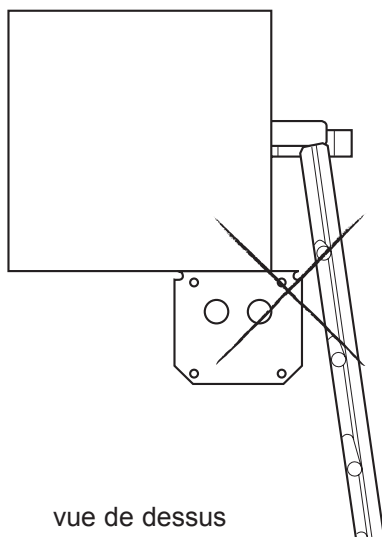
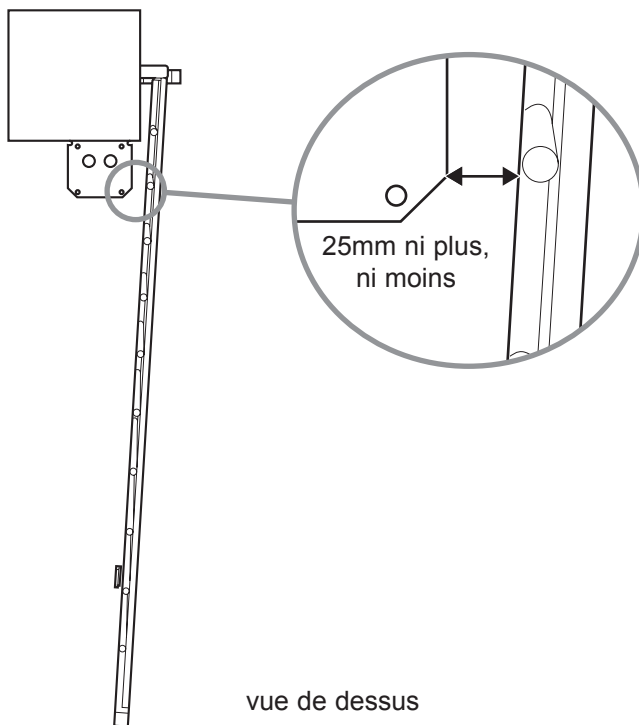

Le support de fixation doit être fixé sans dépasser du pilier.

Installation

02

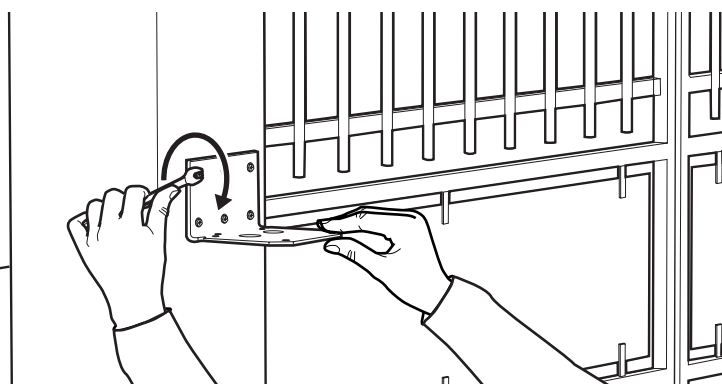
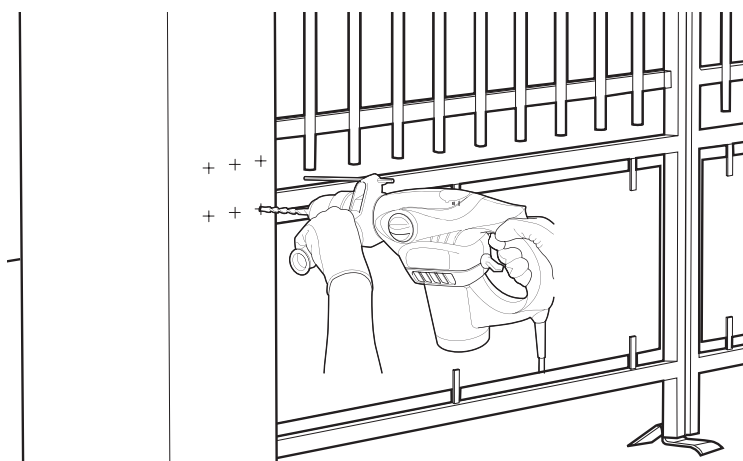
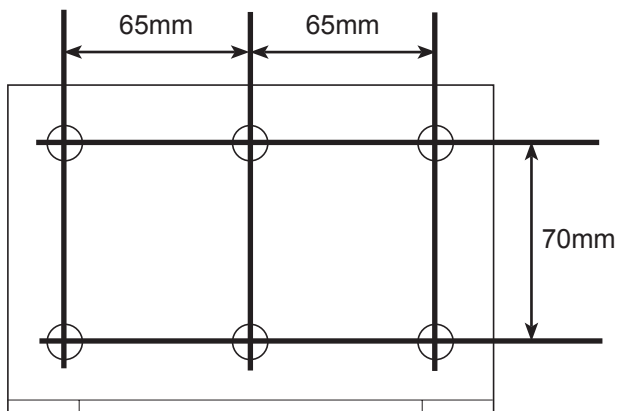

Utilisez des chevilles et des vis adaptées au matériau du piler (exemple: pour du béton, utilisez des chevilles $\varnothing 12\text{mm}$ et des tirefonds $\varnothing 8\text{mm}$ longueur 80mm). Après serrage, le support de fixation doit être parfaitement horizontal et aligné avec le milieu de la partie rigide du portail.

Installation

03

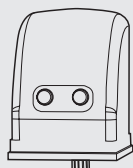

[2] x1

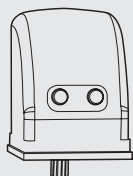

[3] x1



[15] x4

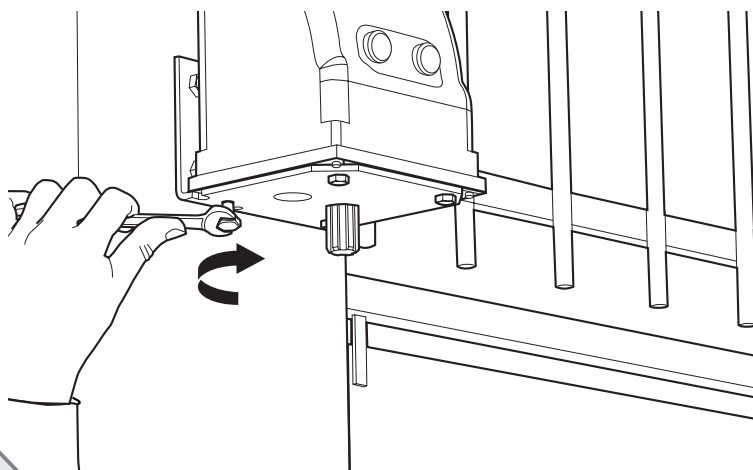
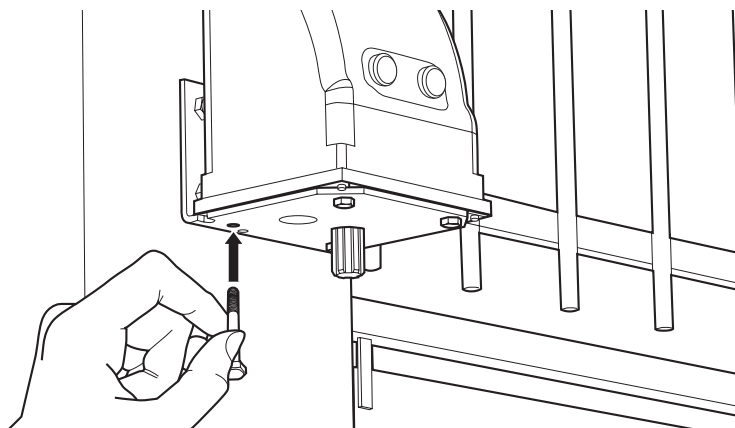
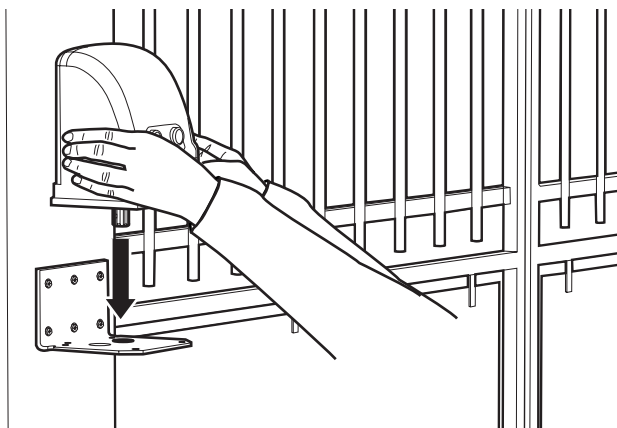

Fixez les moteurs sur les supports de fixation.

Installation

04

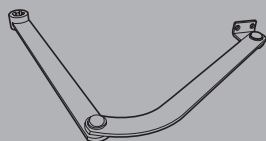

[4] x1

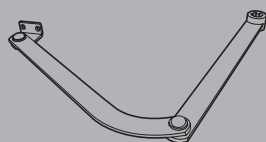

[5] x1

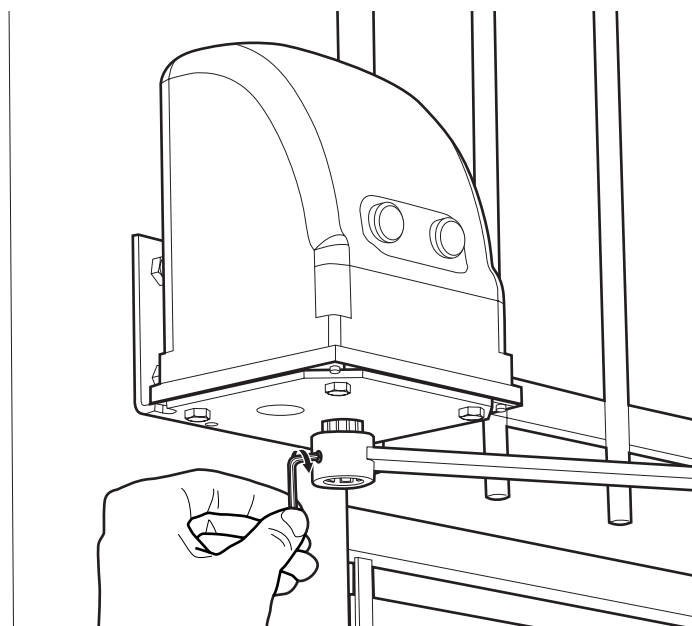
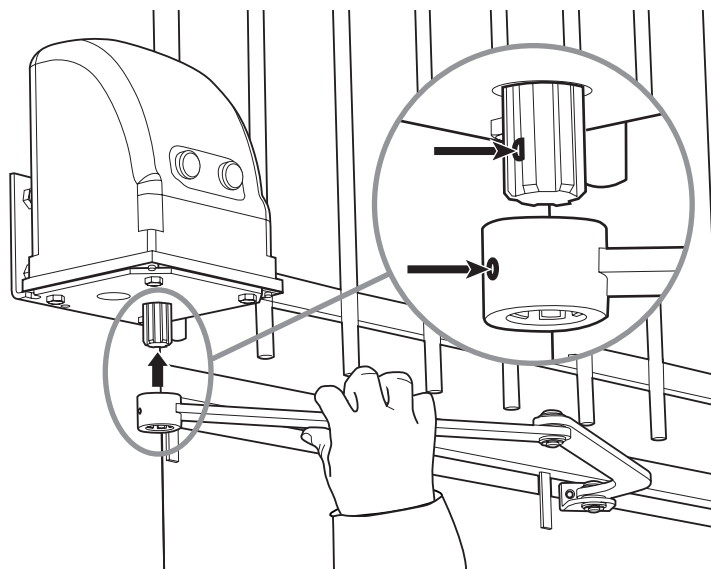

Assemblez les bras articulés et les moteurs.

Installation

05



[6] x1

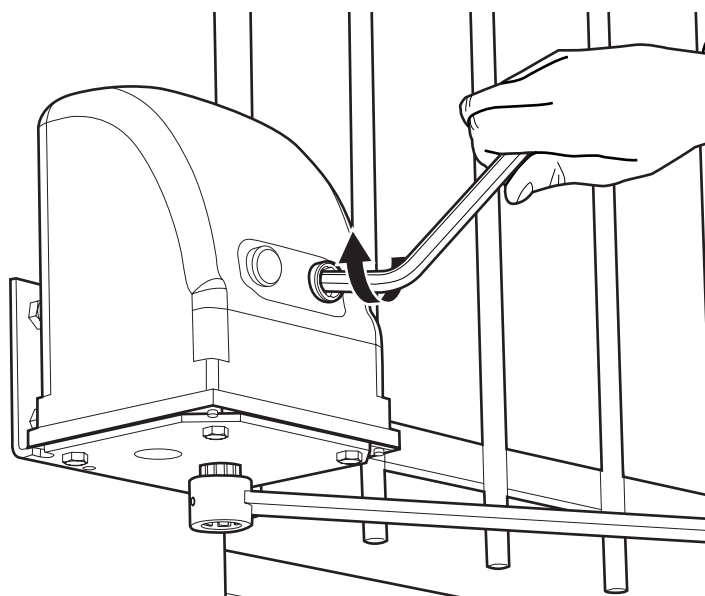
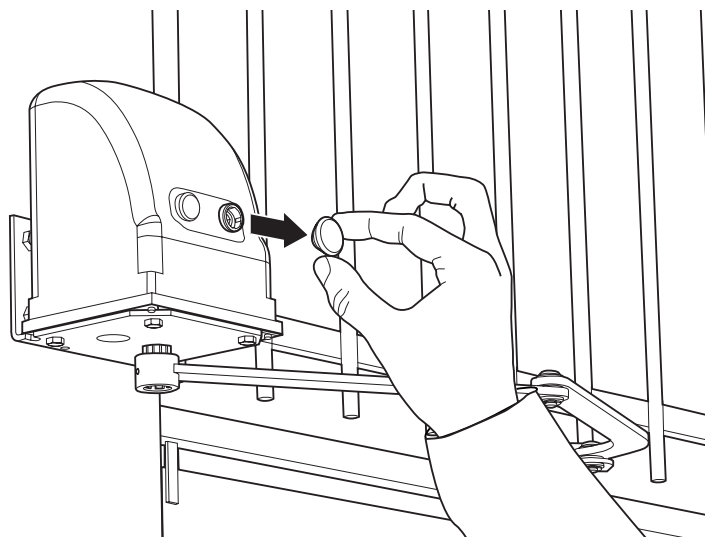

Débrayez les moteurs afin de pouvoir manoeuvrer manuellement les bras articulés.

Installation

06

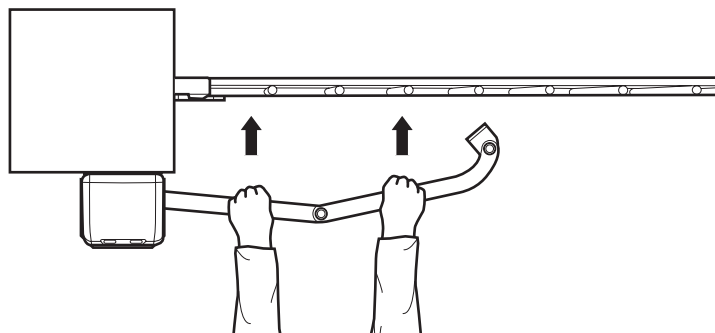

vue de dessus

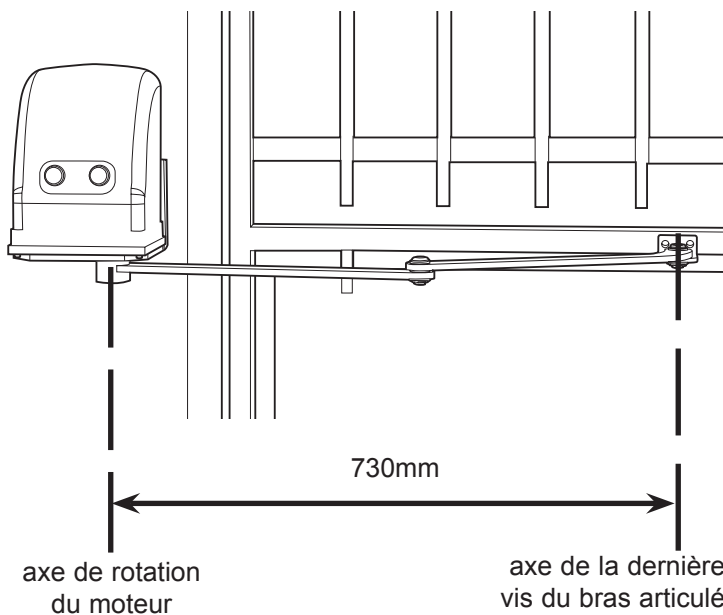

Fermez le portail en le plaquant bien contre la butée centrale. Positionnez les bras articulés contre le portail de façon à avoir 730 mm entre l'axe de rotation du moteur et l'axe de la dernière vis des bras articulés puis marquez l'emplacement des trous sur le portail.

Important : Les extrémités des bras droits doivent être sur le milieu de la partie rigide du portail afin que les bras articulés soient parfaitement horizontaux.

Installation

06

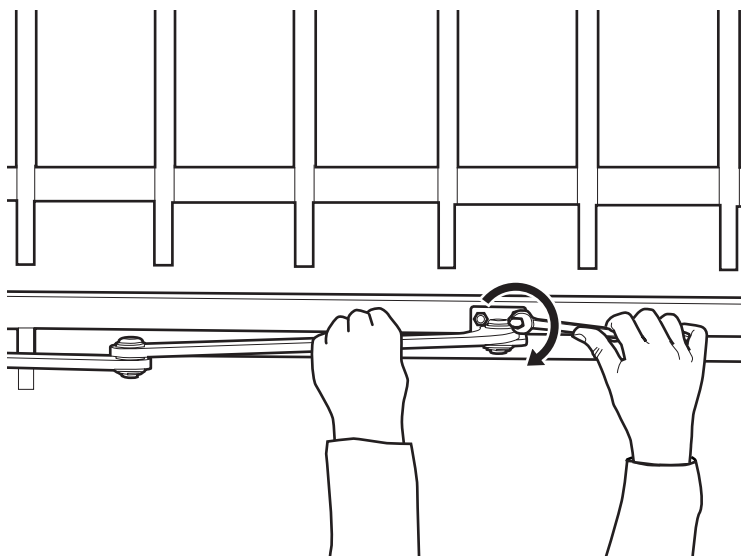
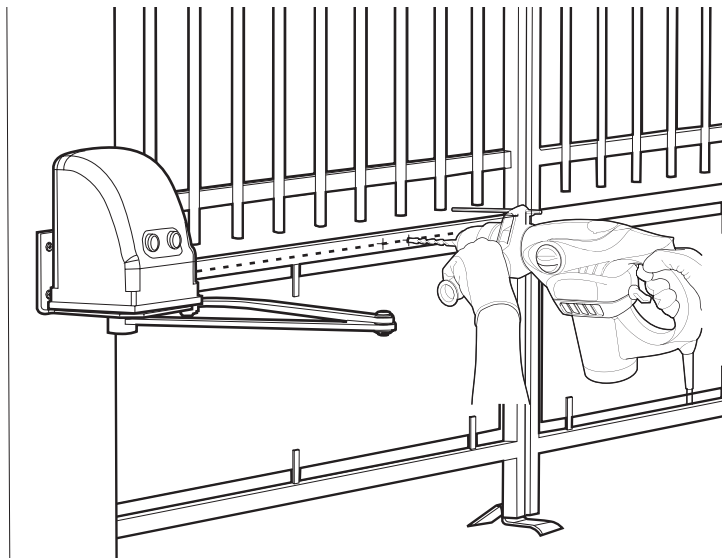

Fixez les extrémités des bras articulés au portail. Utilisez des vis et des écrous adaptés au matériau du portail.

Important : A ce moment de l'installation, les moteurs sont débrayés. Le portail peut se mettre en mouvement sous l'action du vent ou d'une poussée extérieure. Faites attention ou bloquez le portail afin d'éviter tout danger pendant le reste de l'installation.

Installation

Pose des moteurs

Pour une ouverture vers l'extérieur

02 bis

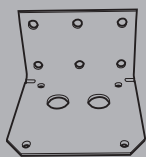

[1] x2

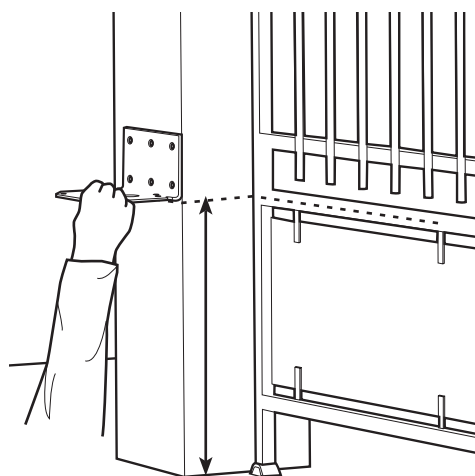
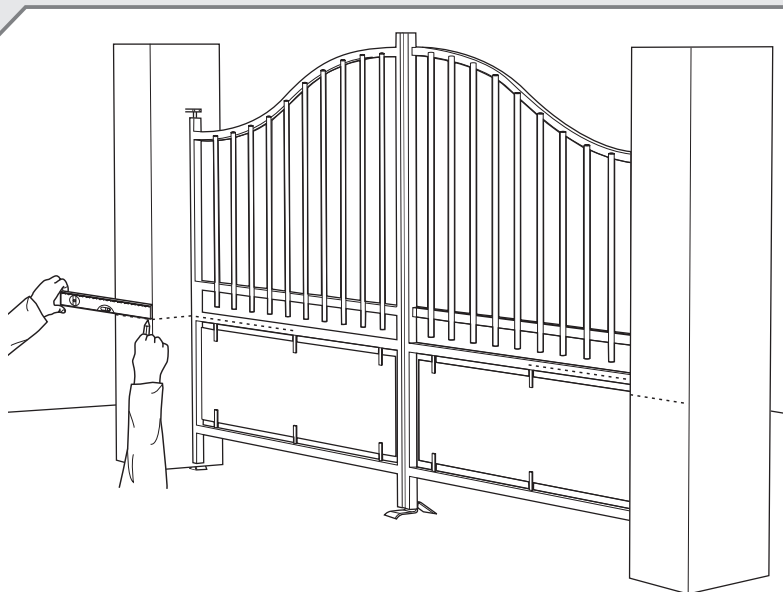

1m maximum
recommandé

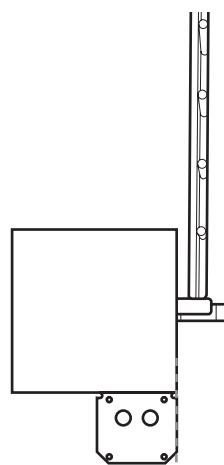

vue de dessus

Disposez les supports de fixation contre les piliers et à la même hauteur que le milieu de la partie rigide du portail où seront fixées les extrémités des bras articulés.
Approchez les supports de fixation au ras du bord des piliers.

Installation

02 bis

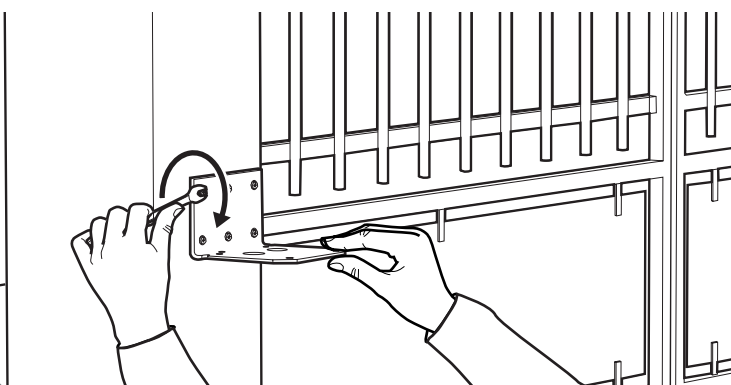
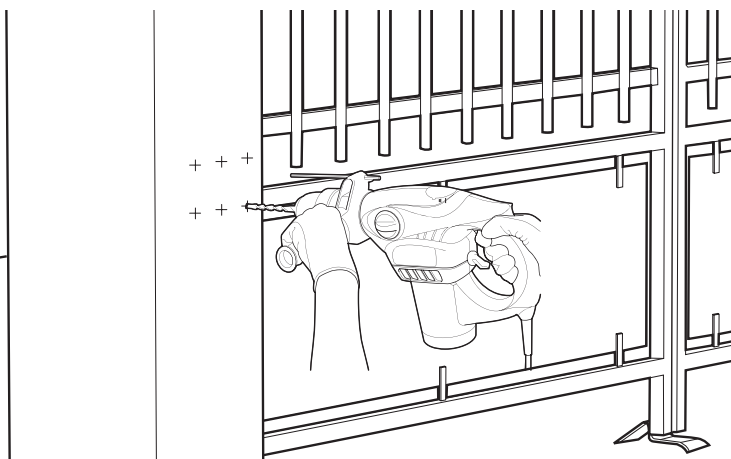
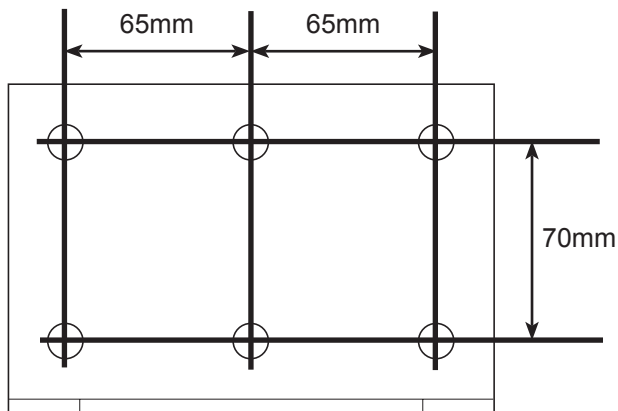

Utilisez des chevilles et des vis adaptées au matériau du piler (exemple: pour du béton, utilisez des chevilles $\varnothing 12\text{mm}$ et des tirefonds $\varnothing 8\text{mm}$ longueur 80mm). Après serrage, le support de fixation doit être parfaitement horizontal et aligné avec le milieu de la partie rigide du portail.

Installation

03 bis

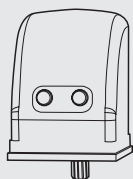

[2] x1

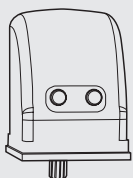

[3] x1



[15] x4

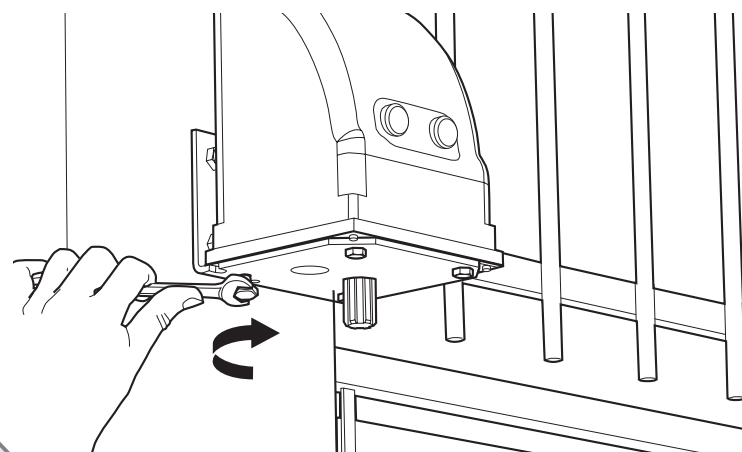
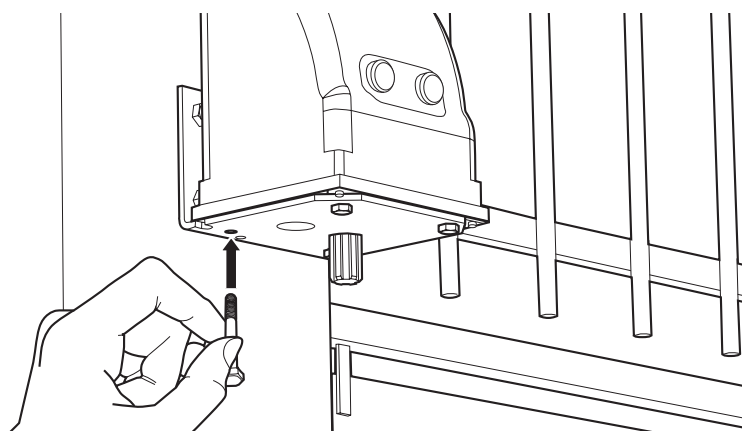
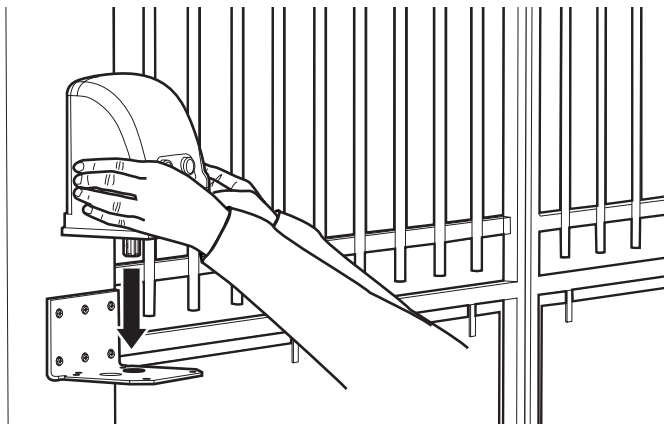

Fixez les moteurs sur les supports de fixation.

Installation

04 bis

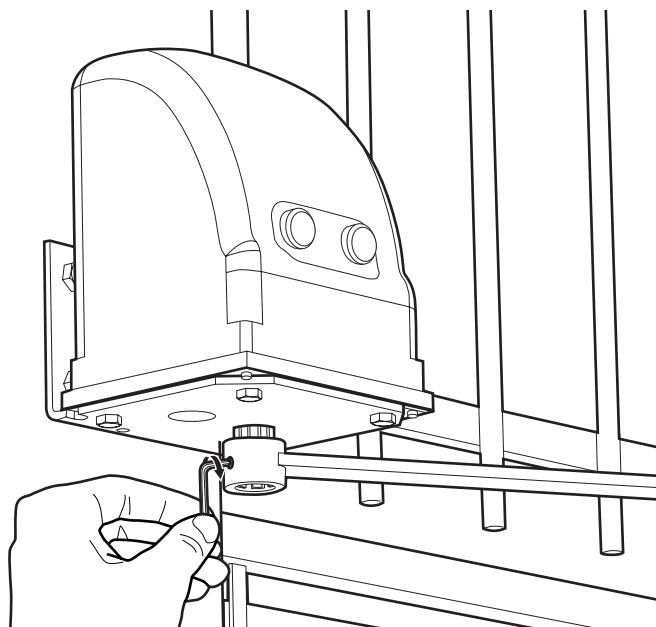
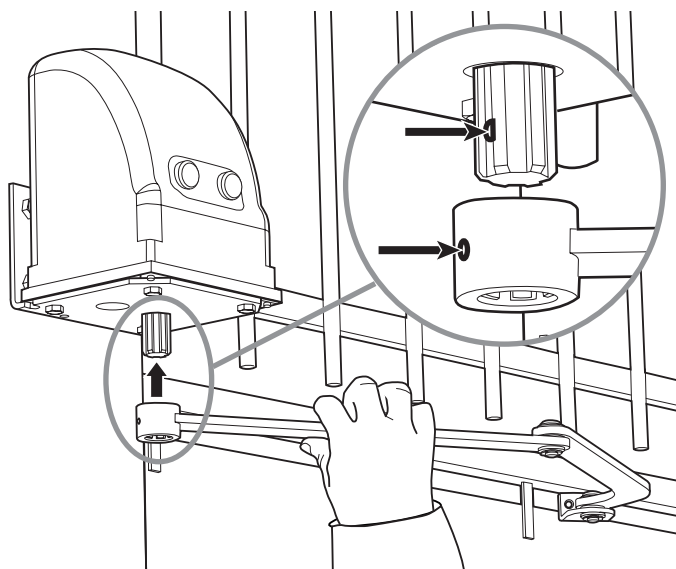
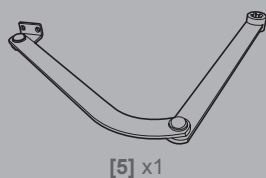
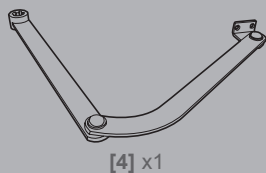

Assemblez les bras articulés et les moteurs.

Installation

05 bis



[6] x1

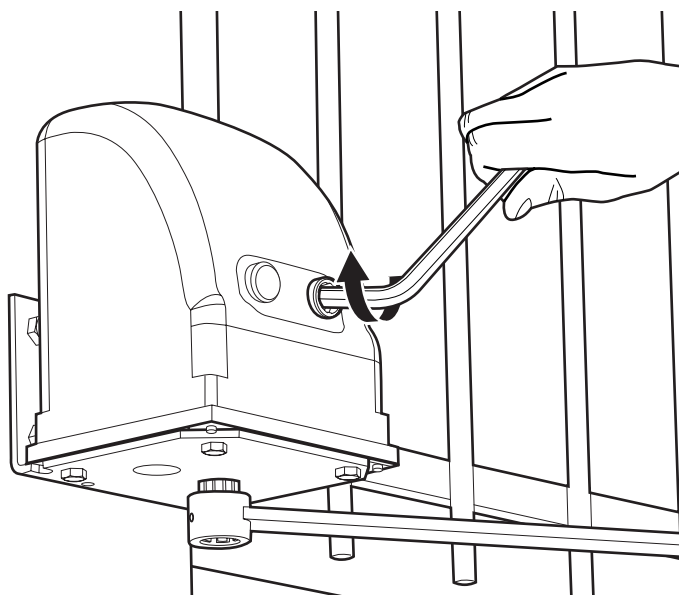
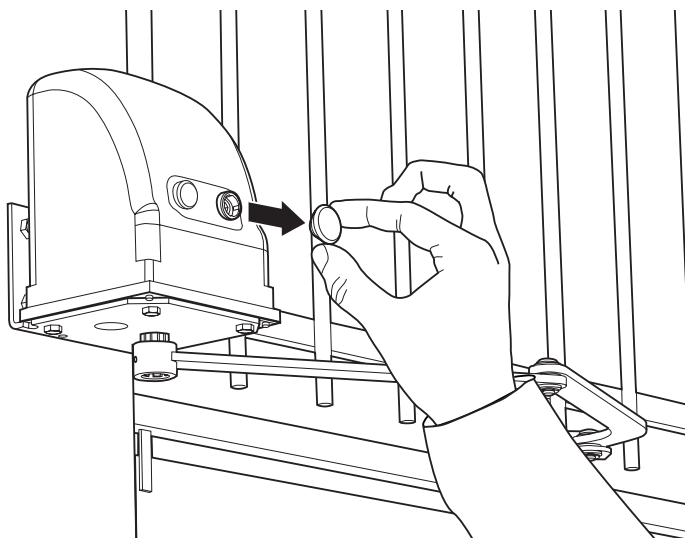

Débrayez les moteurs afin de pouvoir manoeuvrer manuellement les bras articulés.

06 bis

vue de dessus
Côté extérieur de la propriété

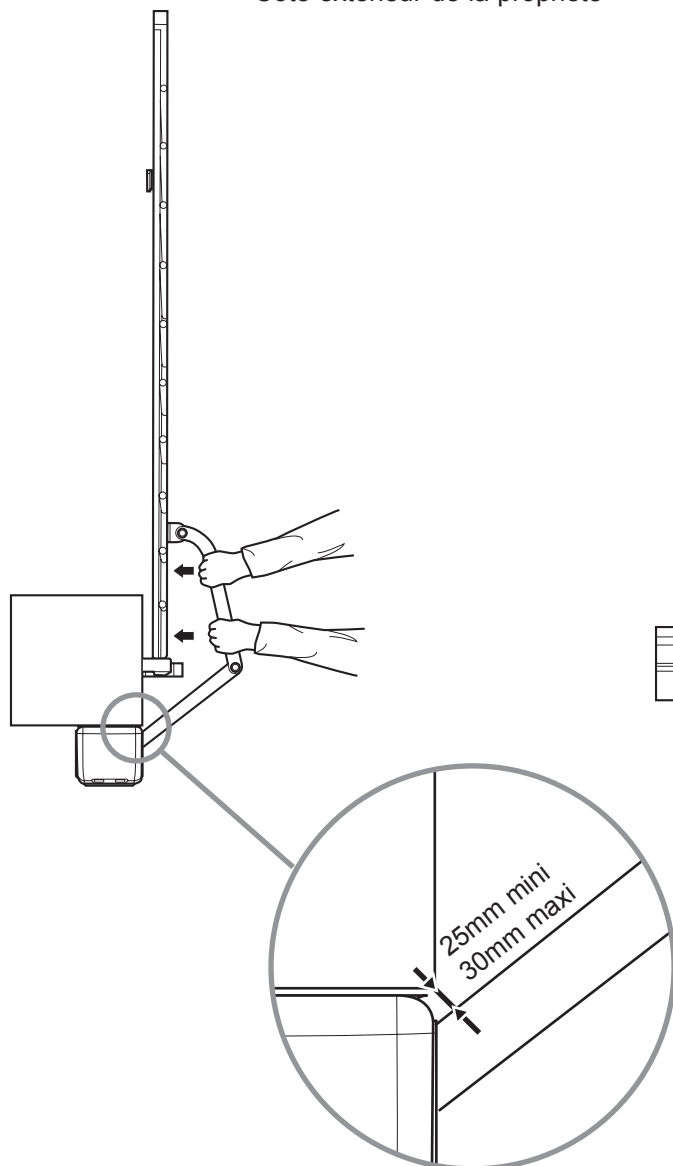

Ouvrez le portail jusqu'aux butées latérales. Tournez les parties droites des bras articulés afin de laisser une distance de 25mm mini et 30mm maxi avec les coins des piliers. Plaquez les extrémités des bras articulés sur la partie rigide du portail et marquez l'emplacement des trous sur le portail.

Important : Les extrémités des bras droits doivent être sur le milieu de la partie rigide du portail afin que les bras articulés soient parfaitement horizontaux.

Installation

06 bis

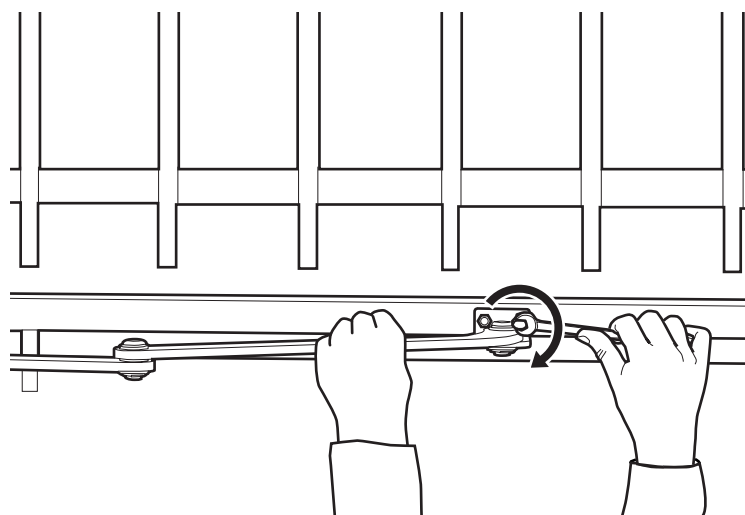
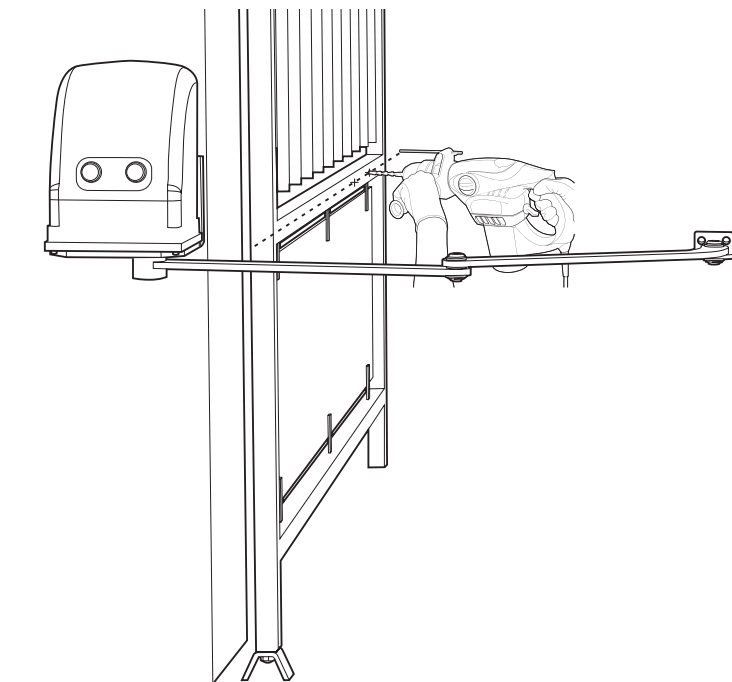

Fixez les extrémités des bras articulés au portail. Utilisez des vis et des écrous adaptés au matériau du portail.

Important : A ce moment de l'installation, les moteurs sont débrayés. Le portail peut se mettre en mouvement sous l'action du vent ou d'une poussée extérieure. Faites attention ou bloquez le portail afin d'éviter tout danger pendant le reste de l'installation.

Installation

Fixez le coffret de commande sur le pilier où arrive l'alimentation 230Vac.

Fixez le coffret de commande, la photocellule réceptrice RX ainsi que le feu clignotant sur le même pilier ou du même côté du portail. Utilisez les mêmes vis et chevilles que celles utilisées pour la fixation des supports sur les piliers.

La longueur des câbles des moteurs ne doit pas dépasser 9m par moteur. De ce fait, vous devez fixer le coffret de commande à moins de 9m de chaque moteur.

07

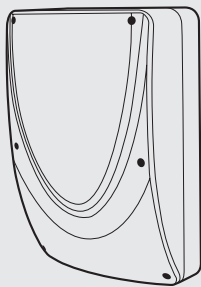

[7] x1

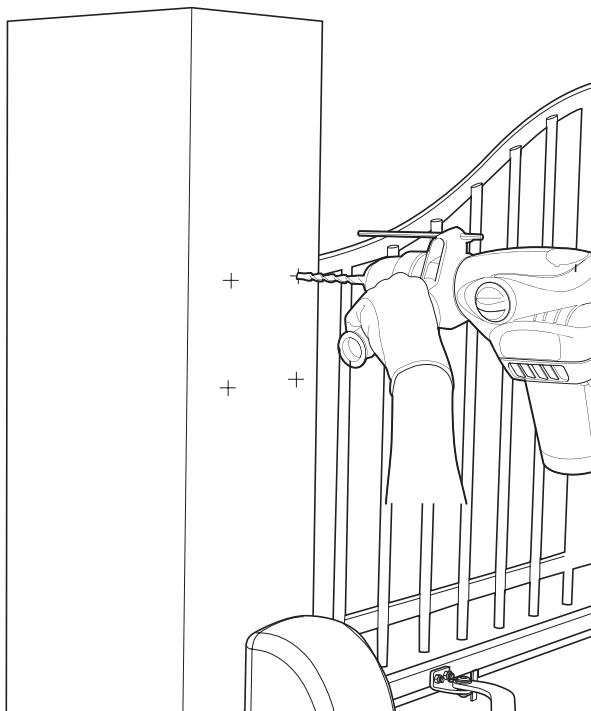
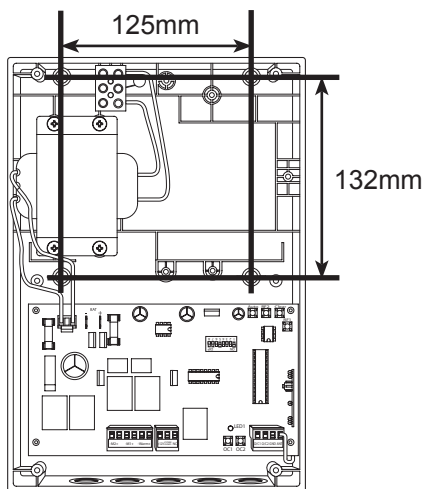

Installation

07

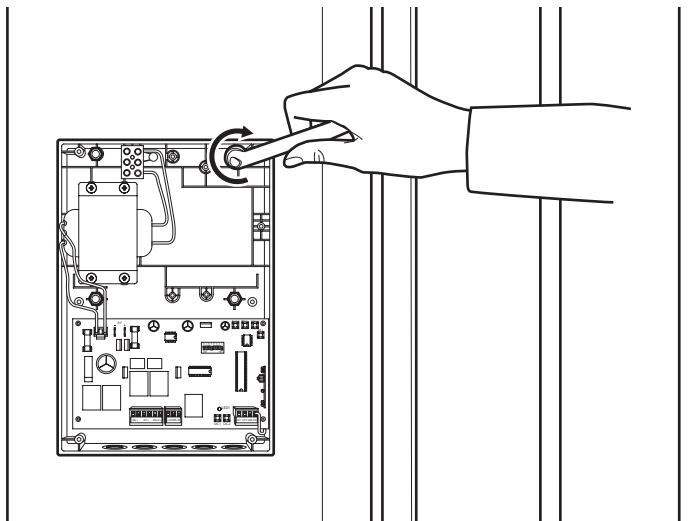

Fixez le coffret de commande au pilier.

Positionnez le feu clignotant en haut du pilier sur lequel est fixé le coffret de commande. Il doit être visible de l'intérieur comme de l'extérieur.

08

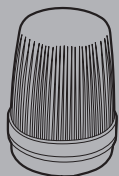

[8] x01

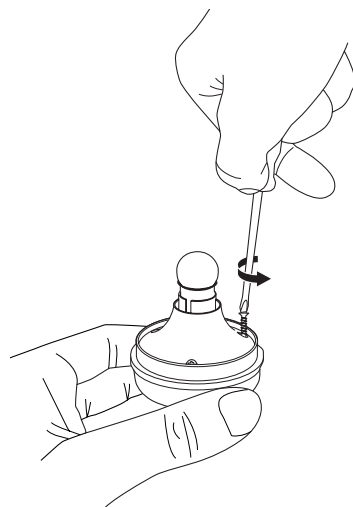
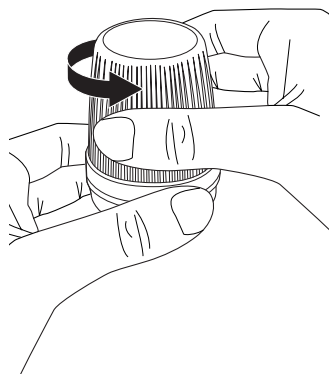

Installation

08

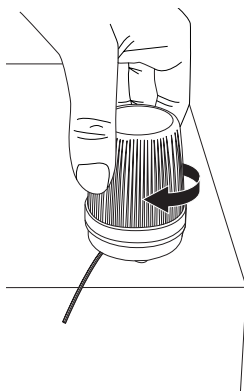
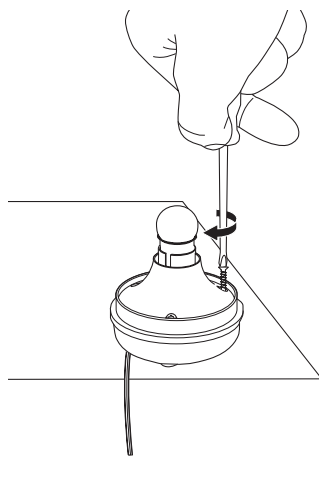
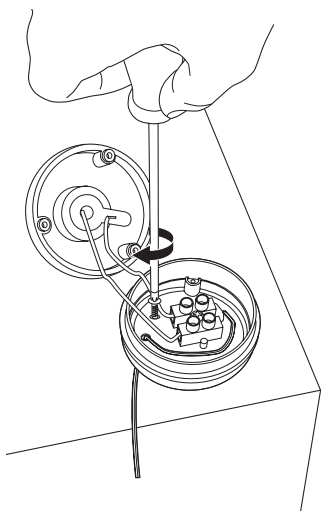
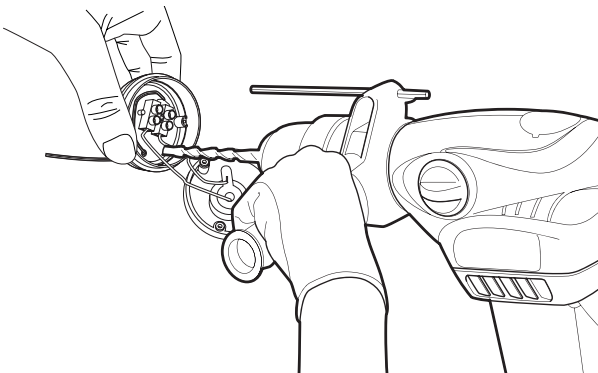

Connectez un câble de la longueur nécessaire et de section d'au moins $0,5\text{mm}^2$. Percez un trou dans le fond de la base du feu clignotant et fixez-le en haut du pilier.

Installation

Pose des photocellules

Pour une ouverture vers l'intérieur

Installez la photocellule réceptrice (RX est inscrit à l'arrière) du même côté du portail que le coffret de commande.

La surface des piliers doit être parfaitement plate afin de pouvoir aligner convenablement le faisceau infrarouge des photocellules.

Placez les photocellules exactement à la même hauteur par rapport au sol, elles doivent être parfaitement alignées et parallèles entre elles.

09

RX

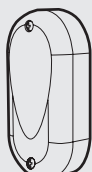

[9] x1

TX

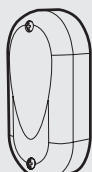

[10] x1

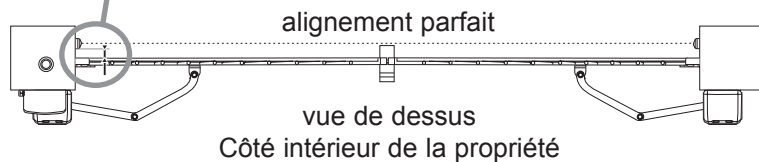
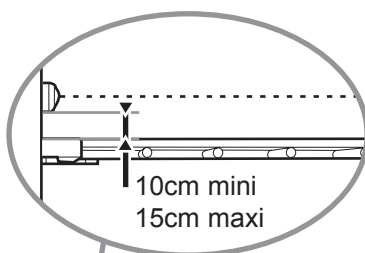
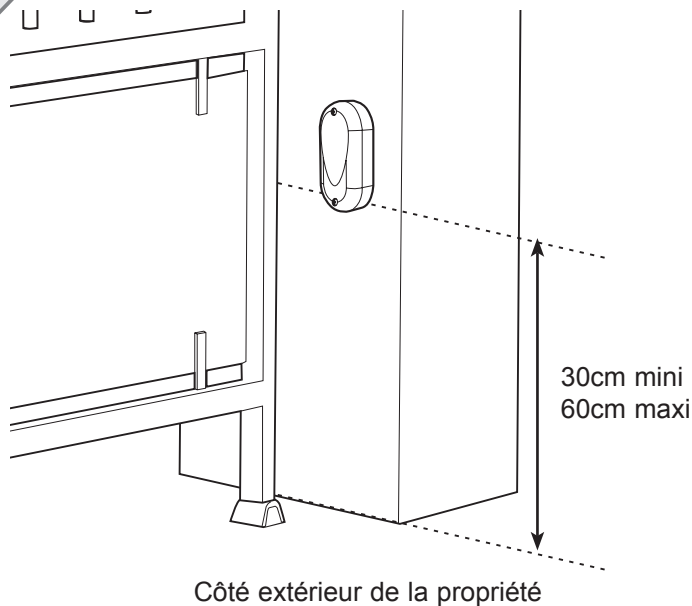

La distance entre la face extérieure du portail et les photocellules doit être comprise entre 10 et 15 cm.

Installation

09

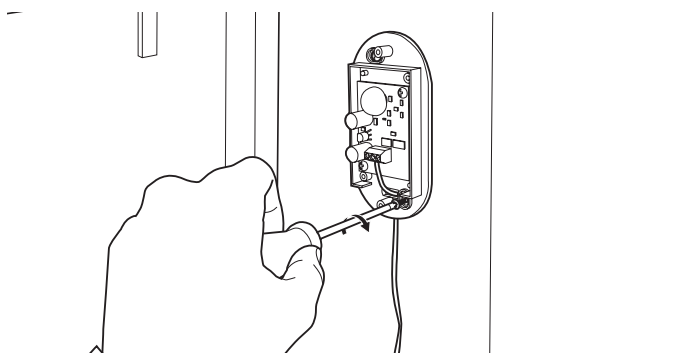
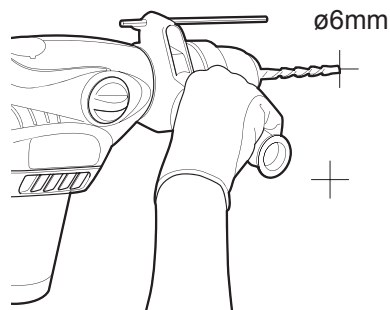
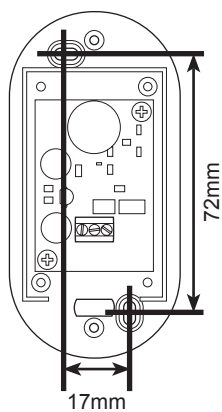

Côté extérieur de la propriété

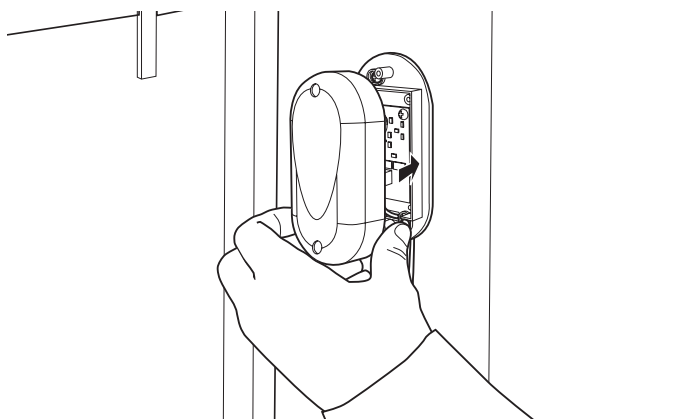

Côté extérieur de la propriété

Fixez les photocellules sur les piliers

Installation

Pose des photocellules

Pour une ouverture vers l'extérieur

Installez la photocellule réceptrice (RX est inscrit à l'arrière) du même côté du portail que le coffret de commande.

La surface des piliers doit être parfaitement plate afin de pouvoir aligner convenablement le faisceau infrarouge des photocellules.

Placez les photocellules exactement à la même hauteur par rapport au sol, elles doivent être parfaitement alignées et parallèles entre elles.

09 bis

RX

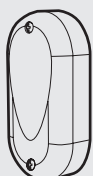

[9] x1

TX

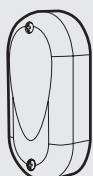

[10] x1

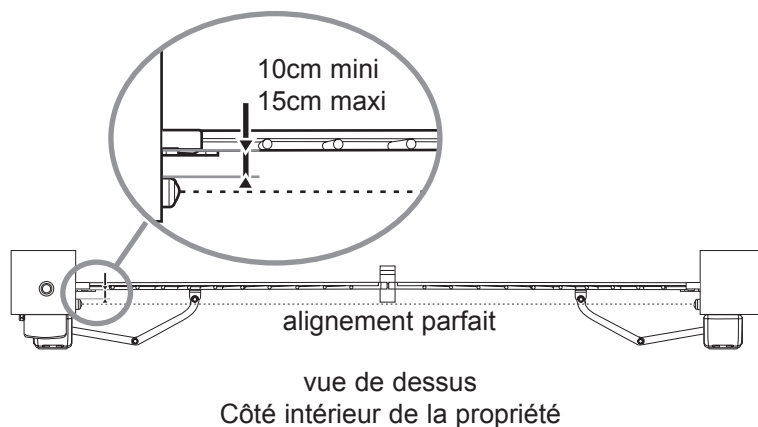
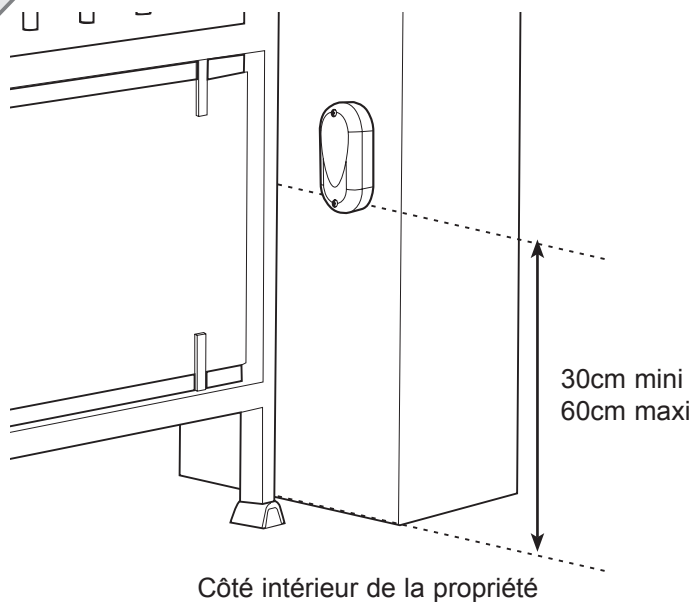

La distance entre la face intérieure du portail et les photocellules doit être comprise entre 10 et 15 cm.

Installation

09 bis

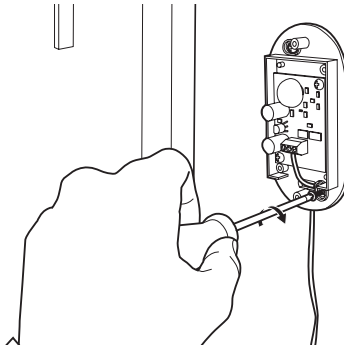
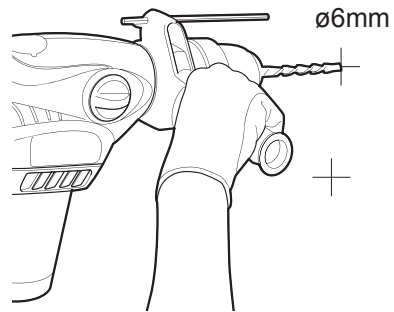
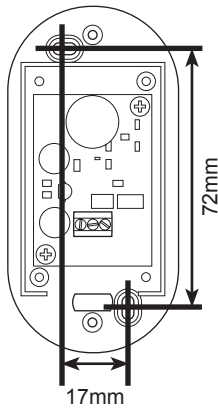

Côté intérieur de la propriété

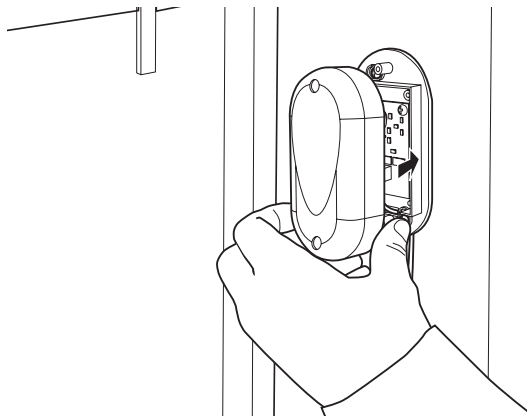

Côté intérieur de la propriété

Fixez les photocellules sur les piliers

Installation

Branchements

- > Le passage des câbles doit être conforme aux normes en vigueur (NFC 15-100).
- > Soit le câble est à 80cm de profondeur avec grillage de signalisation rouge, soit le câble est passé dans un fourreau.

Consignes de sécurité :

- > Tous les branchements électriques doivent être faits hors tension (disjoncteur de protection en position OFF).
- > Ces branchements doivent être faits par un électricien qualifié.

10

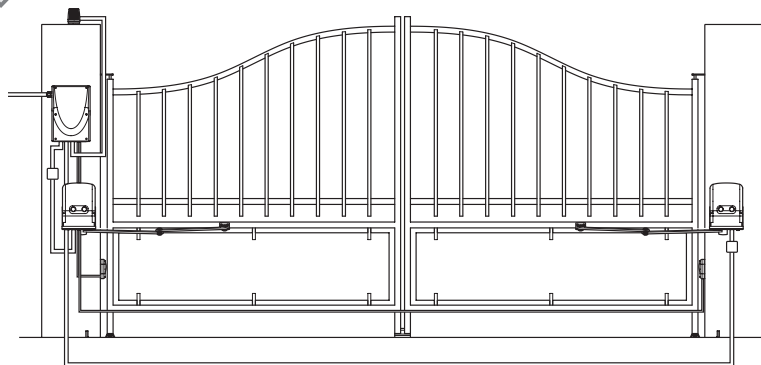

L'alimentation secteur

- > Il est impératif et obligatoire d'utiliser le presse-étoupe fourni pour le passage et la fixation du câble 230V dans le coffret de commande.

Notes importantes :

- > La ligne électrique utilisée doit être exclusivement réservée pour alimenter la motorisation de portail et protégée par un fusible ou disjoncteur (6A mini, 16A maxi) et d'un dispositif différentiel (30mA). Elle doit être conforme aux normes de sécurité électrique en vigueur.
- > Le câble d'alimentation 230V doit être de type HO5RN-F.

11

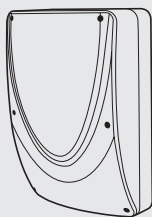

[7] x1



[11] x1

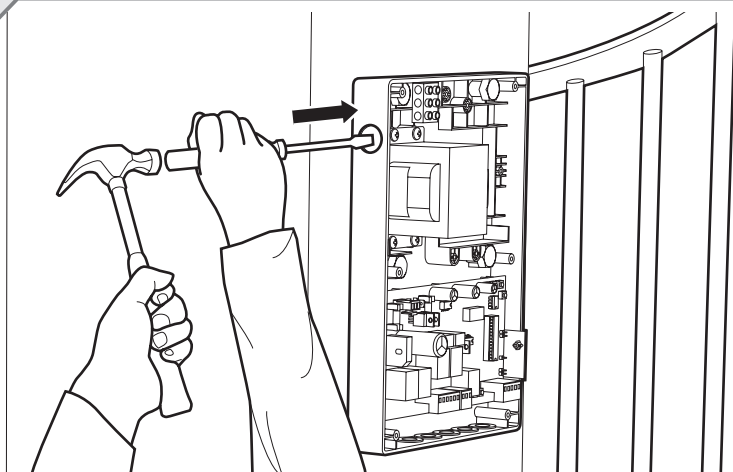

Installation

11

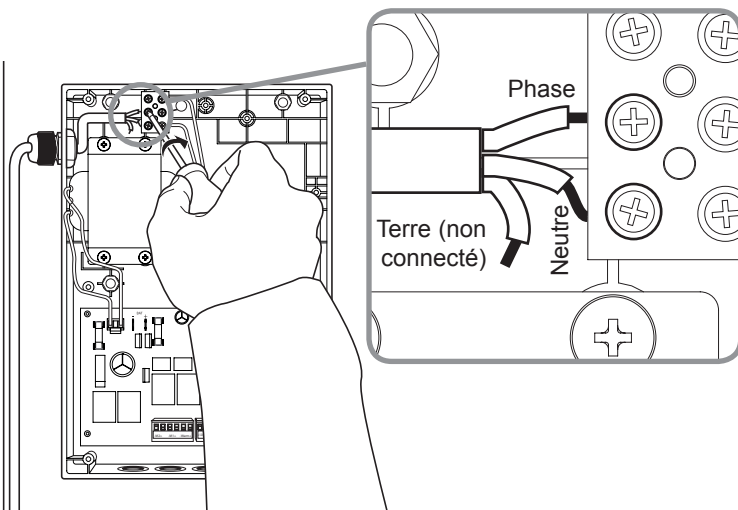
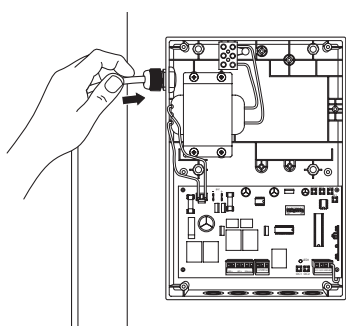
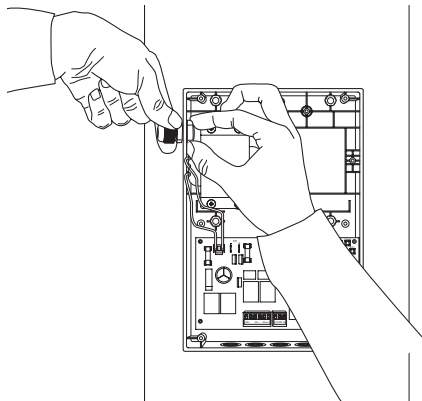

Connectez les fils de l'alimentation et assurez-vous qu'ils sont correctement maintenus dans le bornier. Une fois le câble 230V passé dans le presse-étoupe, revissez l'écrou extérieur afin de bloquer le câble pour empêcher tout arrachement.

Installation

Les borniers

Pour des branchements plus faciles, tous les borniers sont amovibles.

12

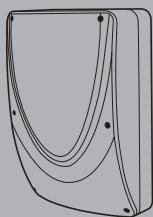

[7] x1

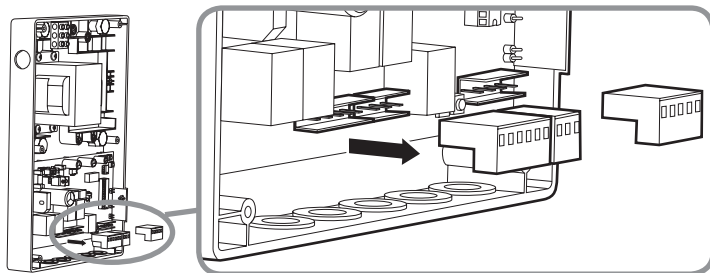

Les moteurs

Pour une ouverture vers l'intérieur

13

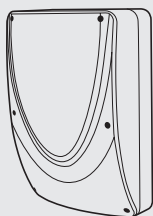

[7] x1

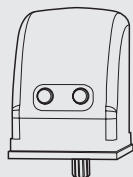

[2] x1

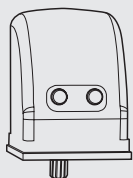

[3] x1

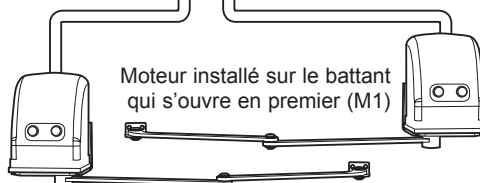
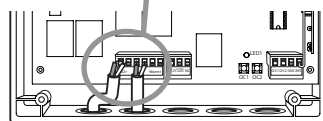
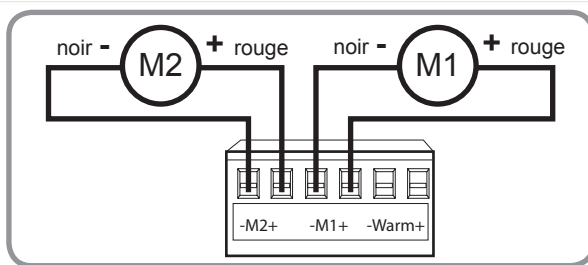
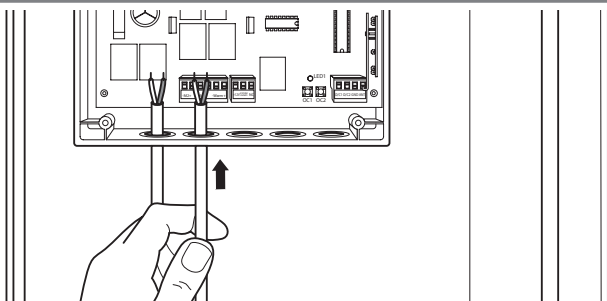

Installation

Pour une ouverture vers l'extérieur

13

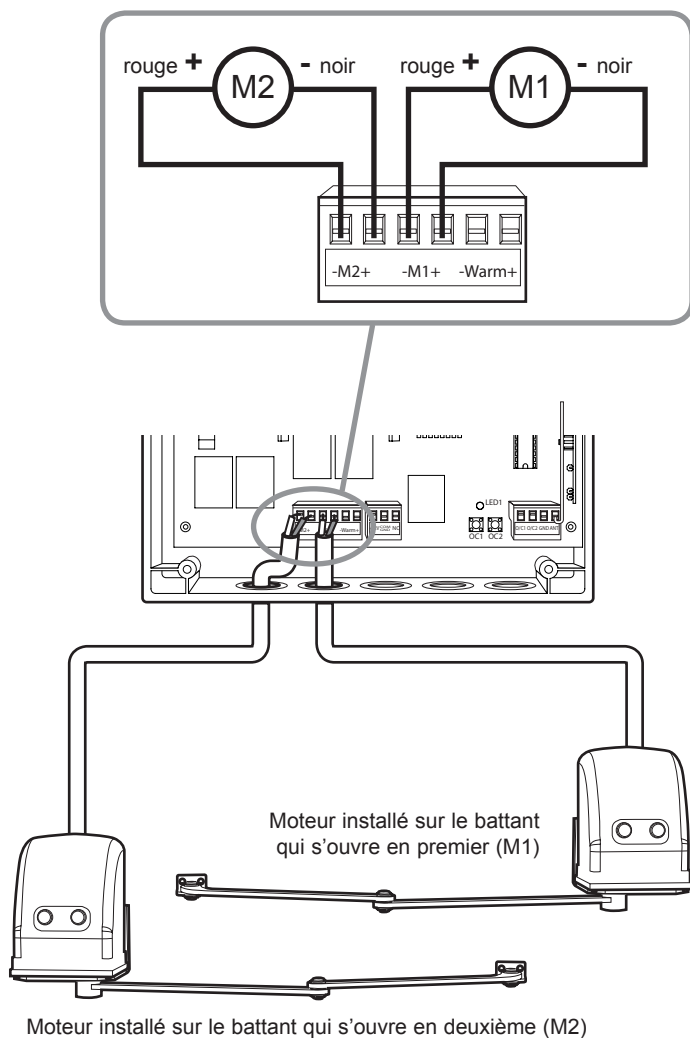

Pour le câblage des moteurs, utilisez du câble de section $2 \times 0,75 \text{ mm}^2$ et des boîtes de dérivation étanches. Pour chaque moteur, la longueur du câble ne doit pas dépasser 9m.

Installation

Le feu clignotant

14

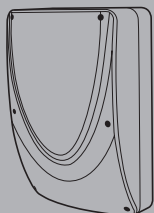

[7] x1

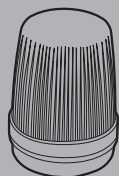

[8] x01

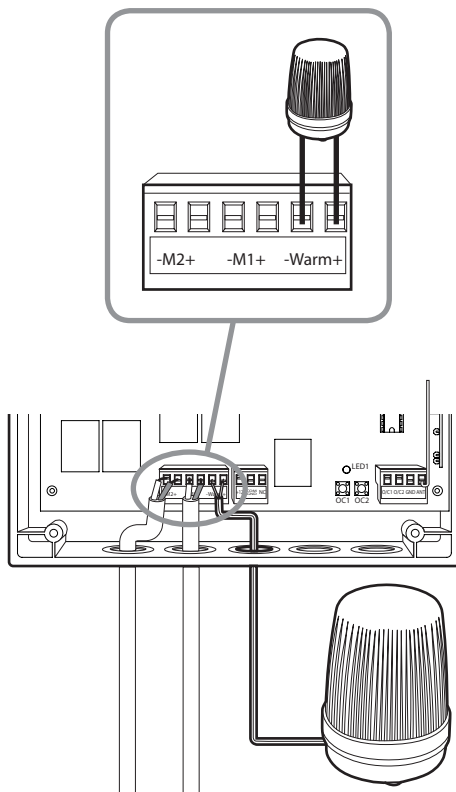
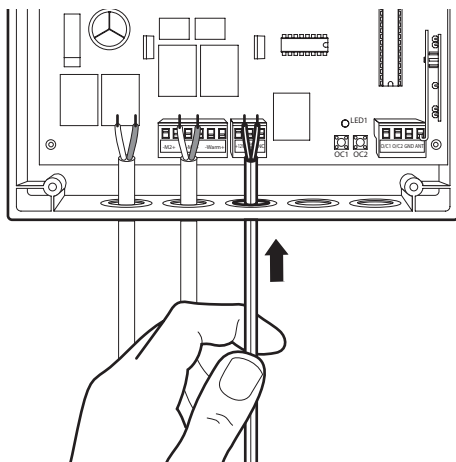

Utilisez du câble de section $2 \times 0,5 \text{ mm}^2$ au minimum.

Installation

Les photocellules

Le câblage des photocellules dépend du nombre de paires de photocellules utilisées.

Deux cas sont à envisager :

Cas 1 : aucune paire de photocellules utilisée.

Cas 2 : 1 seule paire de photocellules utilisée.

15

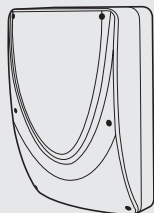

[7] x1

RX

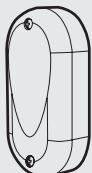

[9] x1

TX

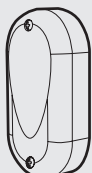

[10] x1

Cas 1

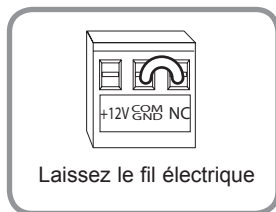

Laissez le fil électrique

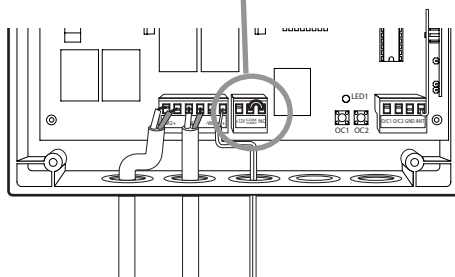

Cas 2

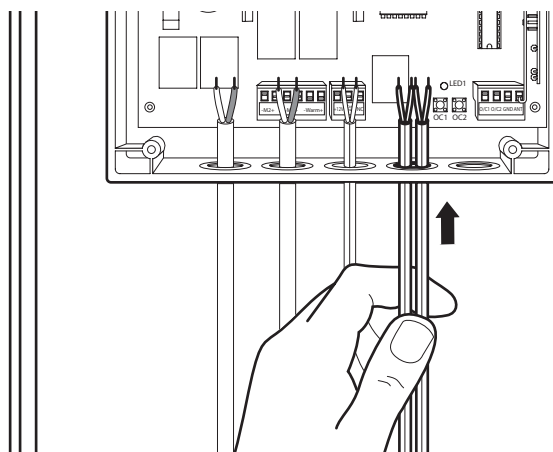

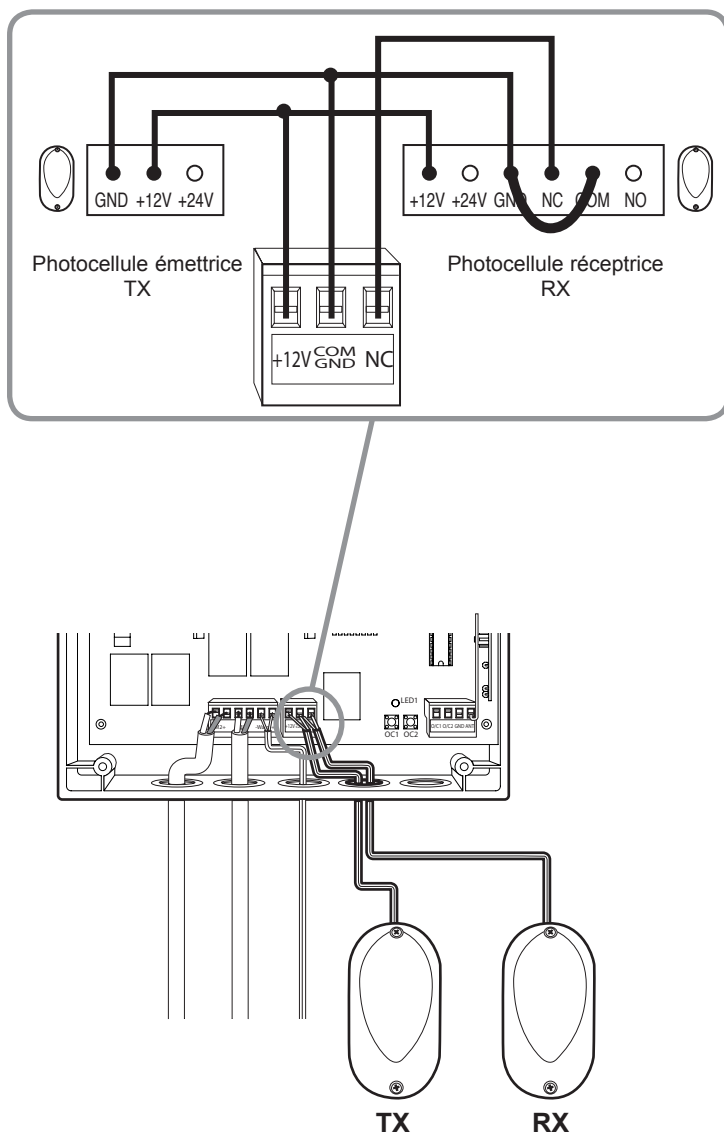

Pour le câblage des photocellules, la section du câble peut être faible. Il est conseillé d'utiliser du câble fin afin de faciliter les branchements.

Installation

16

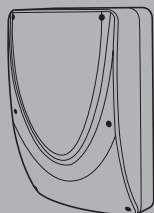

[7] x1



[16] x2



[17] x2

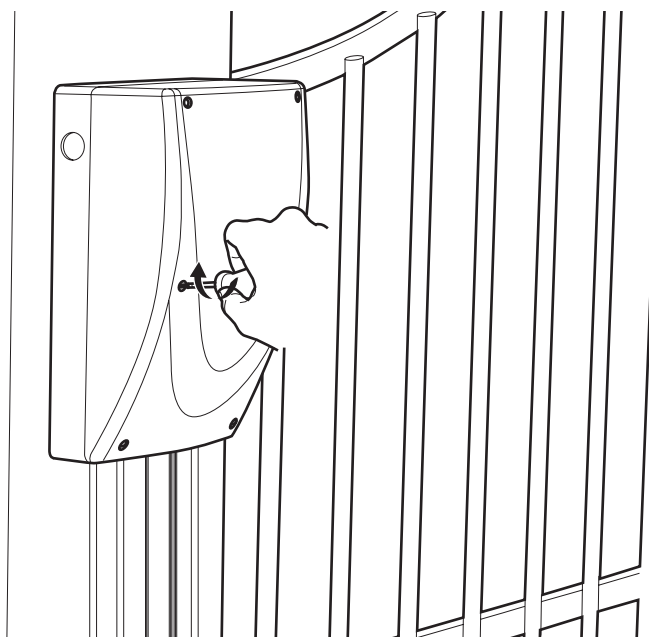
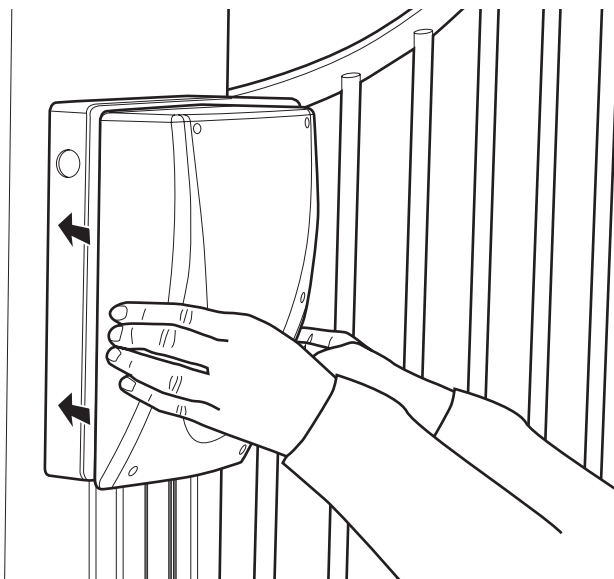

Refermez le coffret de commande. Rendez-vous maintenant au chapitre «Utilisation rapide» de ce guide et suivez les étapes de réglages.

Mise en fonctionnement

Réglages et mise en fonctionnement

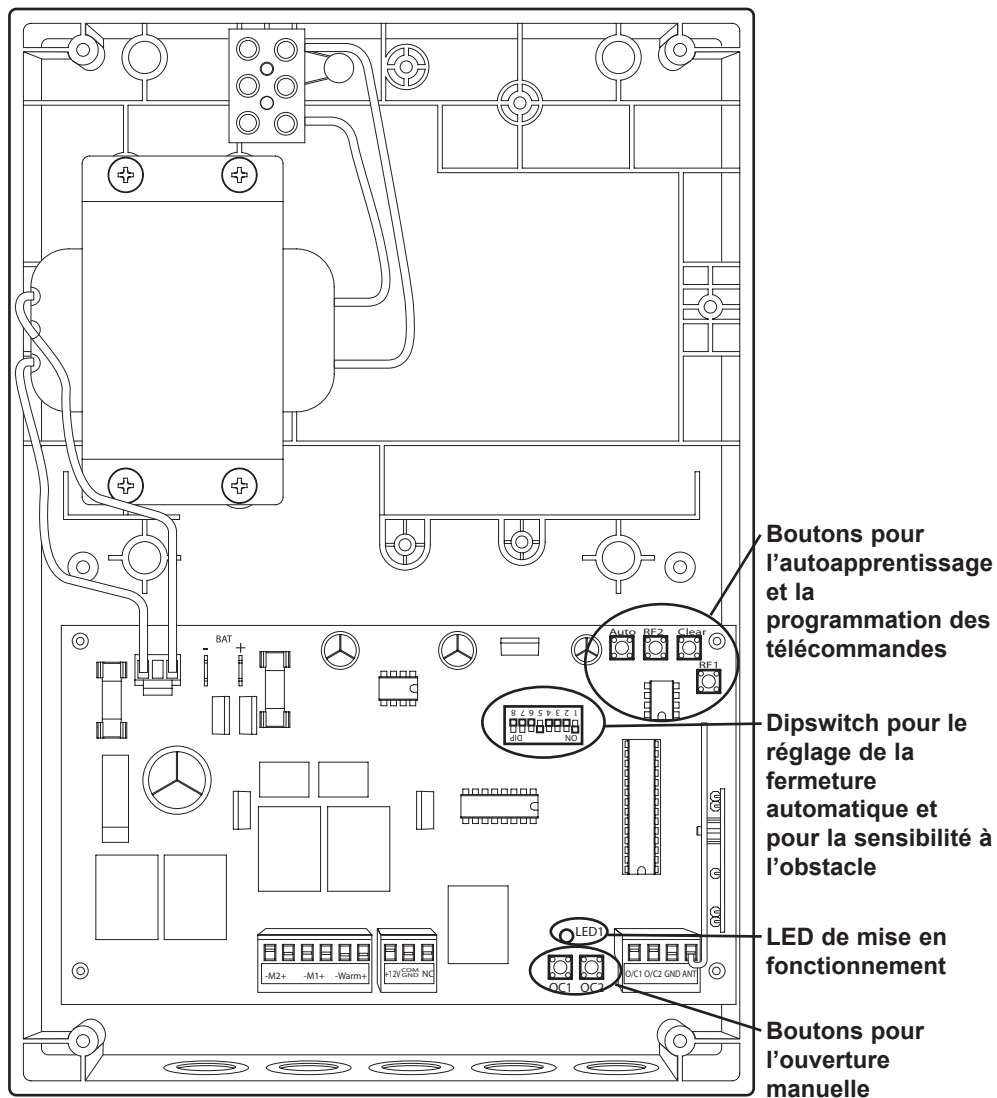

Mise en fonctionnement

Réglage de la fermeture automatique



IMPORTANT : Dans le cadre de la fermeture automatique, le limiteur de force n'est pas suffisant pour assurer le niveau de sécurité minimum requis dans la norme EN 12453. Il est donc obligatoire dans ce cas d'installer un jeu de photocellules afin de protéger la fermeture automatique.

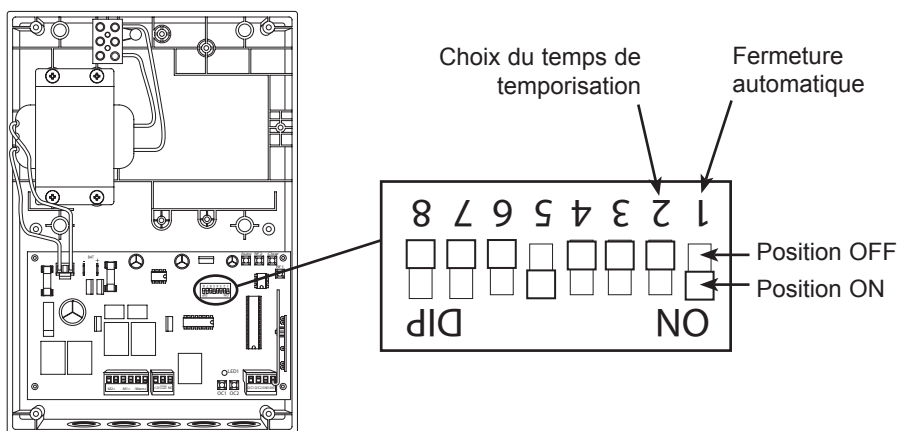

> Ce réglage permet d'activer ou non la fermeture automatique du portail après 30 secondes ou 1 minute d'attente. La fermeture automatique se déclenche seulement après une ouverture totale.

> Choisissez le temps de temporisation :

- Pour avoir 1 minute de temporisation mettez le switch 2 sur la position ON.
- Pour avoir 30 secondes de temporisation mettez le switch 2 sur la position OFF.

> Mettez le switch 1 sur la position ON pour activer la fermeture automatique ou sur la position OFF pour la désactiver.

Mise en fonctionnement

Réglage de la sensibilité à l'obstacle



IMPORTANT : Le limiteur de force a été conçu de façon à ce que l'installation de cette motorisation montée sur un portail conforme aux spécifications données dans ce guide, soit conforme à l'annexe A de la norme EN 12453 et cela même lorsque le réglage du seuil de détection du limiteur de force est au maximum. Il est quand même conseillé de vérifier la conformité de l'installation avec l'annexe A de la norme EN 12453.

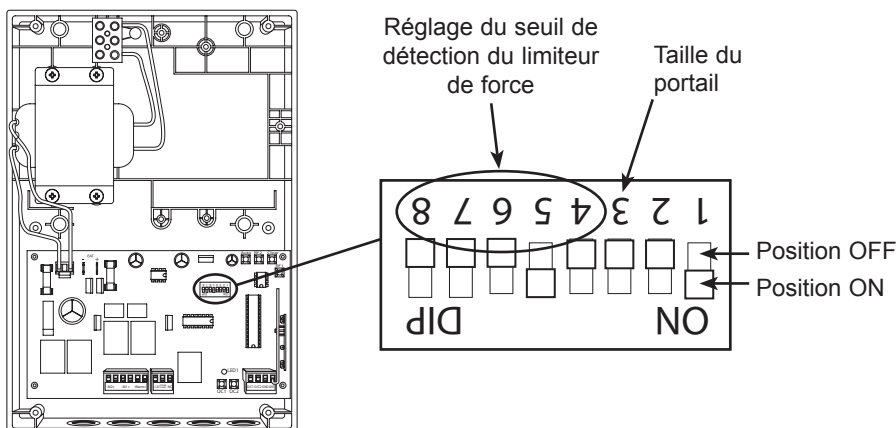

> Ce réglage permet d'ajuster le niveau de détection du limiteur de force. Ce réglage ne remet pas en cause la conformité du limiteur de force (Voir les consignes de sécurité de ce sous chapitre), il permet juste au portail motorisé d'être plus ou moins sensible à l'obstacle.

Ce réglage est très utile :

- Dans des régions à fort vent.
- Si le portail est de type plein.

> Choisissez la position conseillée pour le switch 3 en fonction de la taille du portail motorisé :

- Position ON pour un grand portail (>3m).
- Position OFF pour un petit portail (<3m).

Mise en fonctionnement

Du seuil le plus sensible au seuil le moins sensible

	Seuil1	Seuil2	Seuil3	Seuil4	Seuil5	Seuil6
Switch 4	ON	OFF	OFF	OFF	OFF	OFF
Switch 5	OFF	ON	OFF	OFF	OFF	OFF
Switch 6	OFF	OFF	ON	OFF	OFF	OFF
Switch 7	OFF	OFF	OFF	ON	OFF	OFF
Switch 8	OFF	OFF	OFF	OFF	ON	OFF

> Choisissez l'un des 6 seuils suivants (switchs 4 à 8), conseillés en fonction du type du portail motorisé :

Seuil 1 pour un portail de type :

- ajouré et léger.

Seuil 2 pour un portail de type :

- semi-ajouré et léger.

Seuil 3 pour un portail de type :

- semi-ajouré et lourd.
- ajouré et lourd.
- plein et léger.

Seuil 4 pour un portail de type :

- semi-ajouré et lourd, et s'il est installé dans une région à fort vent.
- plein et lourd.

Seuil 5 pour un portail de type :

- plein et léger, et s'il est installé dans une région à fort vent.

Seuil 6 pour un portail de type :

- plein et lourd, et s'il est installé dans une région à fort vent.

> Mettez les 5 switchs de réglage de seuil en position ON ou OFF, pour choisir le seuil conseillé.

Mise en fonctionnement

Mise en fonctionnement



IMPORTANT : Assurez-vous qu'il n'y ait ni personne ni obstacle présent dans l'aire de mouvement du portail pendant toute la période de mise en service et toute la période d'essais.

Assurez-vous que tous les branchements électriques ont bien été faits en conformité avec les instructions de ce guide.

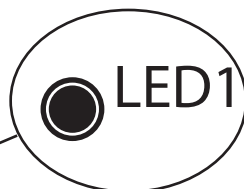
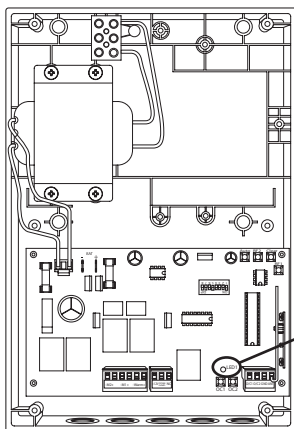

- > Mettez la motorisation sous tension (disjoncteur de protection en position ON).
- > Le voyant rouge "LED1" s'allume.

Mise en fonctionnement

Vérification du bon fonctionnement des photocellules

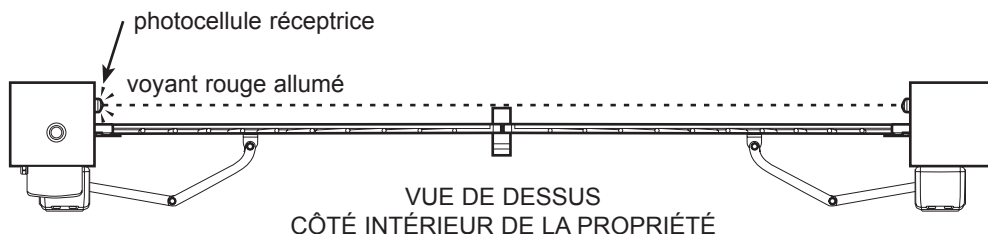

> Contrôlez qu'aucun obstacle n'est présent entre les photocellules.

> Vérifiez l'état du voyant rouge de la ou des photocellules réceptrices RX.

Deux cas possibles :

> Le voyant est allumé : les photocellules sont bien alignées et correctement alimentées.

Passer à l'étape suivante «Autoapprentissage».

> Le voyant est éteint : les photocellules ne sont pas convenablement alignées ou correctement connectées.

Corrigez l'alignement jusqu'à ce que le voyant s'allume, puis passez à l'étape suivante «Autoapprentissage».

Si le voyant ne s'allume pas, c'est qu'il y a un problème de connexion. Dans ce cas, mettez la motorisation hors tension. Refaites les connexions et recommencez la «Mise en fonctionnement».

Mise en fonctionnement

Autoapprentissage



IMPORTANT : Avant de commencer cette étape, vérifiez que toutes les instructions de sécurité ont été respectées et que tous les branchements électriques ont été correctement faits comme indiqués dans ce guide.

Après avoir déclenché l'autoapprentissage, reculez-vous afin de dégager l'aire de mouvement du portail et des bras.

Pendant l'autoapprentissage, n'entrez jamais dans l'aire de mouvement du portail et des bras. Attendez la fin et l'arrêt total du portail avant d'intervenir sur l'installation (feu clignotant éteint).

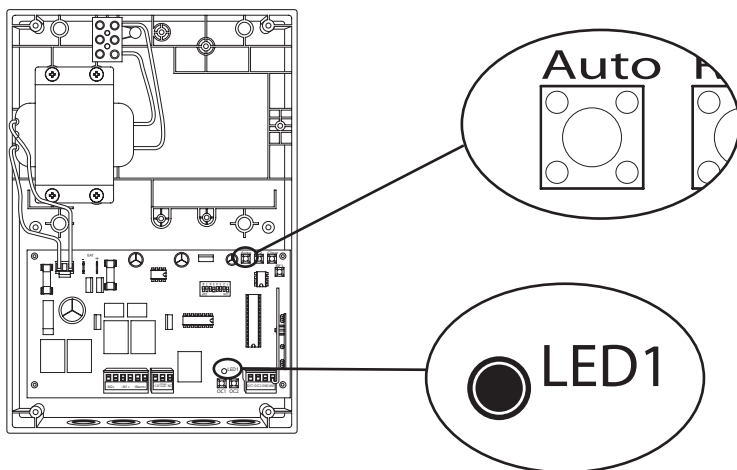

- > Embrayez les moteurs (voir p.67).
- > Mettez votre disjoncteur de protection sur la position ON de façon à alimenter la motorisation de portail.
- > "LED1" est allumée.
- > Appuyez sur le bouton "AUTO" pendant 3 secondes pour déclencher l'autoapprentissage.
- > "LED1" clignote et l'autoapprentissage commence.

Déroulement de l'autoapprentissage

- > Le feu clignotant commence à clignoter.
- > Le battant 2 (celui qui s'ouvre en deuxième) se referme jusqu'à la butée centrale.
- > Le battant 1 (celui qui s'ouvre en premier) se referme jusqu'à la butée centrale.
- > Le battant 1 s'ouvre jusqu'à sa butée latérale.
- > Le battant 2 s'ouvre jusqu'à sa butée latérale.
- > Le battant 2 se referme jusqu'à la butée centrale.
- > Le battant 1 se referme jusqu'à la butée centrale.
- > Le battant 1 s'ouvre jusqu'à sa butée latérale.
- > Le battant 2 s'ouvre jusqu'à sa butée latérale.
- > Le battant 2 se referme jusqu'à la butée centrale.
- > Le battant 1 se referme jusqu'à la butée centrale.
- > Les deux battants s'ouvrent jusqu'à leur butée latérale avec un décalage entre le battant 1 et le battant 2 (environ 3 secondes).
- > Les deux battants se referment jusqu'à la butée centrale avec un décalage entre le battant 2 et le battant 1.
- > Le voyant rouge "LED1" stoppe son clignotement et s'allume.
- > Le feu clignotant s'éteint.

FIN DE L'AUTOAPPRENTISSAGE

Aide aux réglages et programmation de la motorisation

> L'autoapprentissage peut être arrêté à n'importe quel moment en appuyant sur le bouton "AUTO" de la carte électronique.

> Il est possible que l'autoapprentissage ne se déroule pas comme prévu lorsqu'il y a un problème d'installation ou lorsque le réglage du seuil de détection du limiteur de force n'est pas adapté.

Deux cas possibles :

A- L'électronique détecte le problème, alors :

- > Le feu clignotant se met à clignoter lentement,
- > "LED1" stoppe son clignotement et s'allume,
- > et le portail est arrêté.

Dans ce cas :

a- Appuyez sur le bouton "AUTO".

Le feu clignotant s'arrête.

b- Trouvez et corrigez le problème.

Il est possible que le problème provienne de l'un des points suivants :

- Un obstacle a empêché l'un des battants d'aller jusqu'à l'une de ses butées.
- Mauvaise connexion d'un des moteurs sur la carte électronique (Mettez la motorisation hors tension avant de corriger ce type de problème).

c- Recommencez l'autoapprentissage.

Si le problème persiste, consultez le chapitre «Détection des pannes».

Mise en fonctionnement

B- L'électronique ne détecte pas le problème mais il est visible pendant l'autoapprentissage.

Dans ce cas :

a- Attendez la fin de l'autoapprentissage.

b- Corrigez le problème.

Il est possible que le problème provienne de l'un des points suivants :

- Un obstacle a empêché l'un des battants d'aller jusqu'à l'une de ses butées.

- Mauvaise connexion d'un des moteurs sur la carte électronique (Mettez la motorisation hors tension avant de corriger ce type de problème).

c- Recommencez l'autoapprentissage.

Si le problème persiste, consultez le chapitre «Détection des pannes».

Pendant l'autoapprentissage :

> Si un des battants arrive en butée et continue à forcer plus de 5 secondes. Donnez une impulsion brève sur "AUTO". Modifiez les réglages de sensibilité en passant sur un seuil plus sensible aux obstacles puis relancez l'autoapprentissage en appuyant sur "AUTO" pendant 3 secondes.

> Si les battants s'arrêtent n'importe où pendant l'autoapprentissage. Modifiez les réglages de sensibilité en passant sur un seuil moins sensible aux obstacles et contrôlez que l'installation est conforme avec les instructions d'assemblage de ce guide. Puis relancez l'autoapprentissage en appuyant sur "AUTO" pendant 3 secondes.

Mise en fonctionnement

Programmation des télécommandes

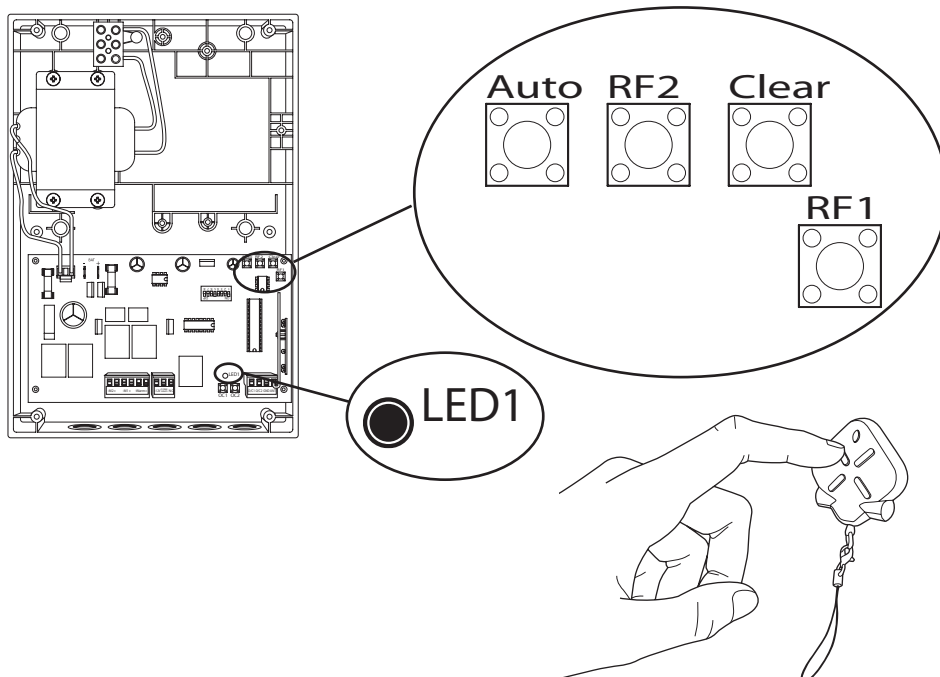

Programmation d'une touche de la télécommande pour commander le portail

> Appuyez sur le bouton "RF2" pendant 2 secondes, "LED1" s'éteint.

> Dans les 10 secondes suivantes, appuyez sur une touche de la télécommande, "LED1" clignote 3 fois.

Le système est prêt à fonctionner.

Programmation d'une touche de la télécommande pour commander le passage piéton

> Appuyez sur le bouton "RF1" pendant 2 secondes, "LED1" s'éteint.

> Dans les 10 secondes suivantes, appuyez sur une touche de la télécommande, "LED1" clignote 3 fois.

Le système est prêt à fonctionner.

Mise en fonctionnement

Remarque :

- > Si le système ne reçoit pas de code provenant de la télécommande dans les 10 secondes, "LED1" s'allume sans clignoter.
- > Vous pouvez mémoriser jusqu'à 8 boutons de télécommande pour le portail et 8 pour le passage piéton.
- > Si "LED1" s'allume 1 seconde puis s'éteint, cela signifie que la mémoire est pleine.

Effacer toutes les télécommandes apprises :

- > Appuyez sur le bouton "Clear" pendant 2 secondes. "LED1" clignote pendant 3 secondes puis reste allumée. Toutes les télécommandes enregistrées ont été effacées.

Informations concernant la portée :

La portée en champ libre entre la télécommande et le coffret de commande est d'environ 50 mètres.

Dans certaines zones géographiques (proximité de pylônes électriques, de structures métalliques,...) la portée de la télécommande peut être réduite. Vous pouvez améliorer cette portée en branchant une antenne additionnelle réf.582846.

Attention, si l'augmentation de la portée vous permet de mettre en mouvement le portail sans avoir vue sur lui, il est impératif, dans ce cas, de mettre un organe de sécurité, type photocellules, sur votre installation.

Ouverture/fermeture

- La commande peut se faire à partir d'une télécommande programmée ou tout autre organe de commande installé.

- Vous pouvez arrêter le mouvement du portail à tout moment, en appuyant sur la touche de la télécommande ou en actionnant un organe de commande. Une nouvelle action sur un organe de commande mettra le portail (ou le passage piéton) en mouvement. Mouvement inverse au mouvement précédent.

- Lorsque le passage piéton est ouvert, il est impossible de commander l'ouverture des 2 battants. Pour ce faire, veuillez refermer au préalable le passage piéton.

Pour le portail complet

C'est la télécommande qui est utilisée dans les exemples suivants :

- Cas où la fermeture automatique est désactivée.

> Ouverture

- 1- Appuyez sur la touche de la télécommande programmée pour ouvrir, fermer ou arrêter le portail complet.
- 2- Le feu clignotant commence à clignoter.
- 3- Le battant 1 commence à s'ouvrir.
- 4- Le battant 2 s'ouvre avec un retard de 2 secondes environ par rapport au battant 1.
- 5- Le battant 1 arrive sur sa butée latérale.
- 6- Le battant 2 arrive sur sa butée latérale.
- 7- Le feu clignotant s'arrête.

> Fermeture

- 8- Appuyez sur la touche 1 d'une télécommande.
- 9- Le feu clignotant commence à clignoter.
- 10- Le battant 2 commence à se fermer.
- 11- Le battant 1 se ferme avec un décalage de 2 secondes environ par rapport au battant 2.
- 12- Le battant 2 arrive sur la butée centrale.
- 13- Le battant 1 arrive sur la butée centrale.
- 14- Le feu clignotant s'arrête.

FIN D'UN CYCLE D'OUVERTURE/FERMETURE DU PORTAIL SANS FERMETURE AUTOMATIQUE.

- Cas où la fermeture automatique est activée.

> Ouverture

- 1- Appuyez sur la touche 1 d'une télécommande.
 - 2- Le feu clignotant commence à clignoter.
 - 3- Le battant 1 commence à s'ouvrir.
 - 4- Le battant 2 s'ouvre avec un retard de 2 secondes environ par rapport au battant 1.
 - 5- Le battant 1 arrive sur sa butée latérale.
 - 6- Le battant 2 arrive sur sa butée latérale.
 - 7- Le feu clignotant clignote plus lentement.
 - 8- La motorisation démarre sa temporisation (30 secondes ou 1 minute, suivant réglage). Vous pouvez écourter ce temps en appuyant sur la touche de la télécommande (saut à l'étape 10).
 - 9- A la fin de la temporisation :
 - Si le faisceau des photocellules est coupé (élément présent entre les deux photocellules), la motorisation attend que le faisceau ne soit plus coupé pour démarrer la fermeture automatique.
 - Si le faisceau des photocellules est coupé pendant plus de 3 minutes, la fermeture automatique est annulée.
 - Si le faisceau des photocellules n'est pas coupé, la motorisation démarre la fermeture automatique.
 - 10- Le battant 2 commence à se fermer.
 - 11- Le battant 1 se ferme avec un décalage de 2 secondes environ par rapport au battant 2.
 - 12- Le battant 2 arrive sur la butée centrale.
 - 13- Le battant 1 arrive sur la butée centrale.
 - 14- Le feu clignotant s'arrête.
- FIN D'UN CYCLE D'OUVERTURE/FERMETURE DU PORTAIL AVEC FERMETURE AUTOMATIQUE.**

Utilisation

Pour le passage piéton

La fermeture automatique ne fonctionne pas en mode passage piéton.

C'est la télécommande qui est utilisée dans l'exemple suivant :

> Ouverture

1- Appuyez sur la touche de la télécommande programmée pour ouvrir, fermer ou arrêter le battant 1 uniquement.

2- Le feu clignotant commence à clignoter.

3- Le battant 1 s'ouvre jusqu'à sa butée latérale.

4- Le feu clignotant s'arrête.

> Fermeture

5- Appuyez sur la touche de la télécommande.

6- Le feu clignotant commence à clignoter.

7- Le battant 1 se referme jusqu'à la butée centrale.

8- Le feu clignotant s'arrête.

FIN D'UN CYCLE D'OUVERTURE/FERMETURE DU PASSAGE PIÉTON (BATTANT 1 UNIQUEMENT).

Détection d'obstacle

Pour le portail complet

Lorsque le portail en mouvement rencontre un obstacle, la motorisation de portail agit comme suit :

> Le portail s'arrête.

> Le portail part en sens inverse pendant 3 secondes environ afin de permettre de dégager l'obstacle, puis s'arrête.

> Le feu clignotant continue de clignoter lentement.

1- Dégagez l'obstacle.

2- Appuyez sur la touche de la télécommande ou actionnez l'organe de commande.

3- Le feu clignotant s'arrête.

Utilisation

Pour le passage piéton

Lorsque le battant 1 en mouvement rencontre un obstacle, la motorisation de portail agit comme suit :

- > Le battant 1 s'arrête.
- > Le battant 1 part en sens inverse pendant 3 secondes environ afin de permettre de dégager l'obstacle, puis s'arrête.
- > Le feu clignotant continue de clignoter lentement.

- 1- Dégagez l'obstacle.
- 2- Appuyez sur la touche de la télécommande ou actionnez l'organe de commande.
- 3- Le feu clignotant s'arrête.

Action des photocellules

Les photocellules sont actives :

> Au début de chaque mise en mouvement du portail (ou du passage piéton).

- 1- Appuyez sur la touche de la télécommande ou actionnez un organe de commande.
- 2- Si le faisceau des photocellules est coupé (Exemple : par une voiture en attente de sortir) Le feu clignotant clignote lentement.
- 3- Appuyez sur la touche de la télécommande ou actionnez un organe de commande.
- 4- Le feu clignotant s'arrête.

> Pendant la temporisation et la fermeture.

Il y a deux cas de fonctionnement distincts :

- a- Avant de démarrer la fermeture automatique, si le faisceau des photocellules est coupé, dans ce cas le système attend que le faisceau soit rétabli avant de refermer automatiquement le portail. Si le faisceau est coupé pendant plus de 3 minutes, la fermeture automatique est annulée.
- b- Pendant la fermeture, si le faisceau des photocellules est coupé :
 - Le portail se rouvre totalement,
 - La fermeture automatique recommence après le temps d'attente de la temporisation.

Utilisation

Mouvement manuel



IMPORTANT : Lorsque les moteurs sont débrayés, le portail peut se mettre en mouvement sous l'action du vent ou d'une poussée extérieure. Faites attention ou bloquez le portail afin d'éviter tout risque de blessure.

> Afin de pouvoir manoeuvrer manuellement le portail, il est nécessaire de débrayer les moteurs.

Débrayage des moteurs

- 1- Retirez le capuchon d'accès au système de débrayage.
- 2- Introduisez la clef de débrayage.
- 3- Tournez la clef dans le sens des aiguilles d'une montre jusqu'au blocage.

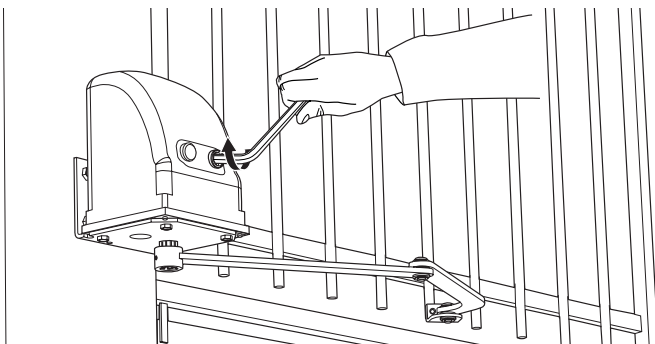
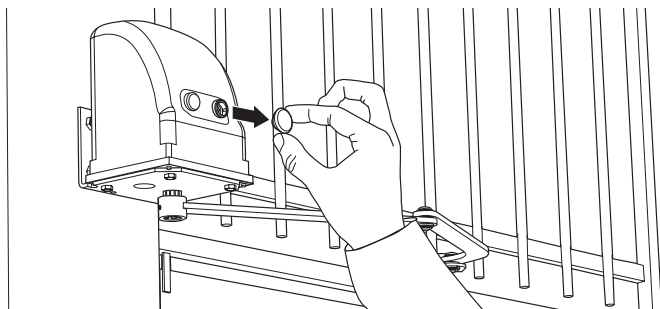

Utilisation

Embrayage des moteurs

Note : La mise en mouvement du portail par un organe de commande après l'embrayage des moteurs provoquera une détection d'obstacle lorsque le portail touchera ses butées de fin (centrale et latérales).

- 1- Retirez le capuchon d'accès au système de débrayage.
- 2- Introduisez la clef de débrayage.
- 3- Tournez la clef à fond dans le sens inverse des aiguilles d'une montre.

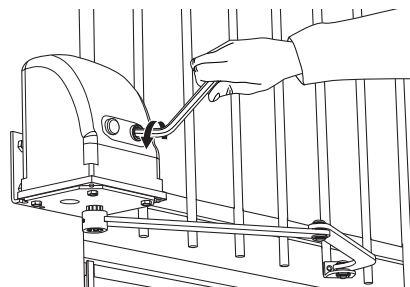
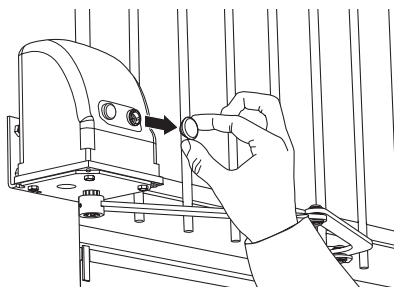

- 4- Manoeuvrez chaque battant jusqu'à ce qu'il se bloque afin d'enclencher le système d'embrayage.

Cas d'une ouverture vers l'intérieur

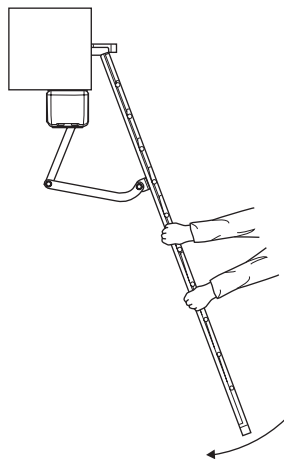

Cas d'une ouverture vers l'extérieur

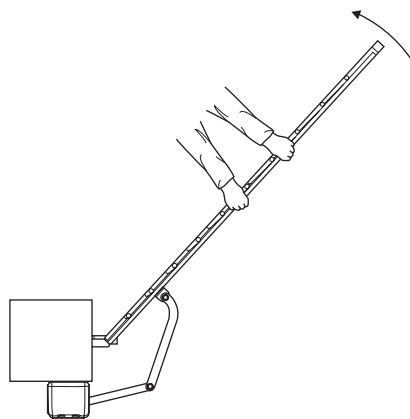

VUES DE DESSUS
CÔTÉ INTÉRIEUR DE LA PROPRIÉTÉ

Accessoires complémentaires

Carte électronique du coffret de commande

> Pour connecter les accessoires à votre motorisation, vous devez accéder à la carte électronique du coffret de commande.

> Pour ouvrir le coffret, suivez les étapes suivantes.

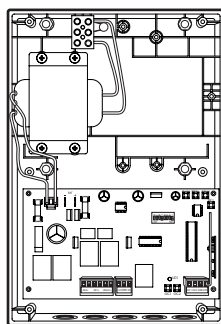
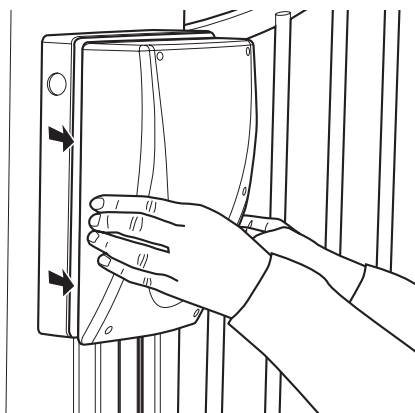
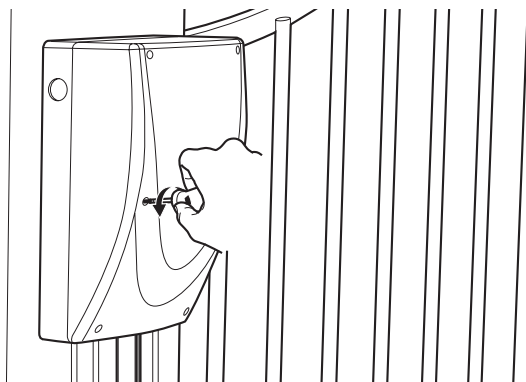

Accessoires complémentaires

Sélecteur à clé (en option)

> Vous pouvez également commander votre motorisation de portail à partir d'un sélecteur à clé.

> Pour connecter le sélecteur à clé à votre motorisation, suivez le schéma ci-dessous.

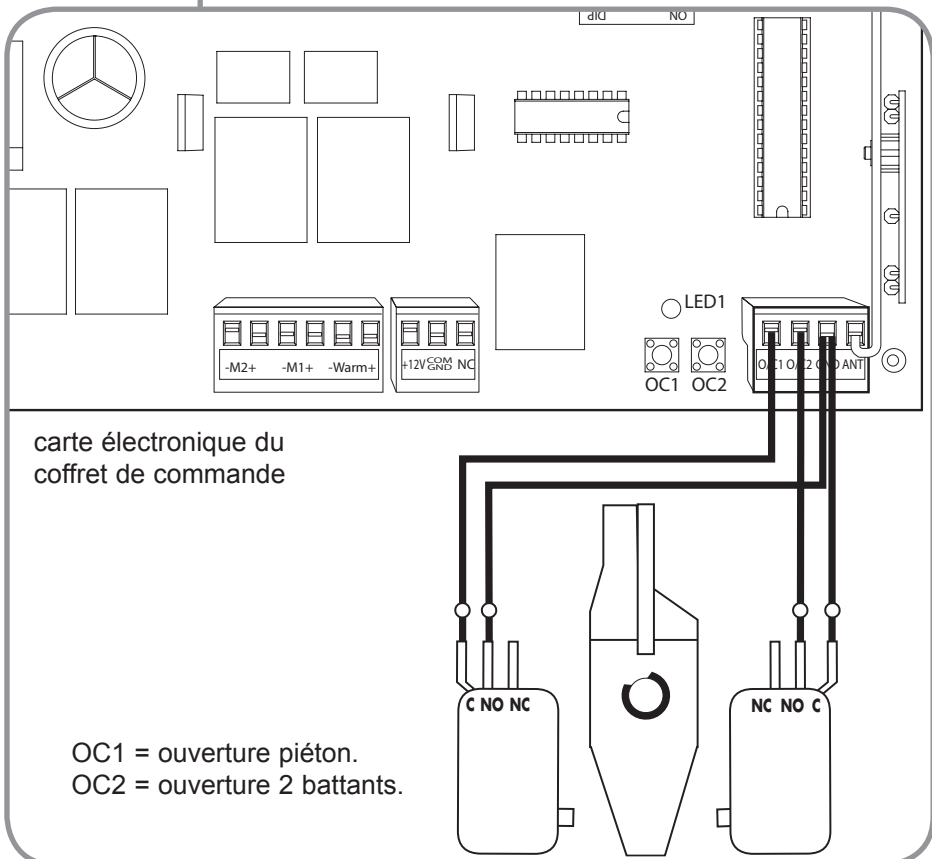
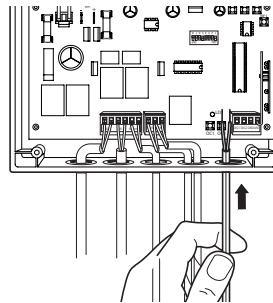
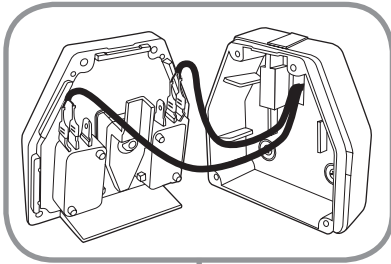

Accessoires complémentaires

Photocellules (en option)

> Dans le cadre d'une utilisation avec le portail non visible, il est obligatoire d'installer un deuxième jeu de photocellules afin d'empêcher l'ouverture du portail lorsqu'un élément (voiture, personne, ...) est derrière le portail.

> Pour installer les photocellules, suivez les schémas suivants.

cas d'une ouverture vers l'intérieur

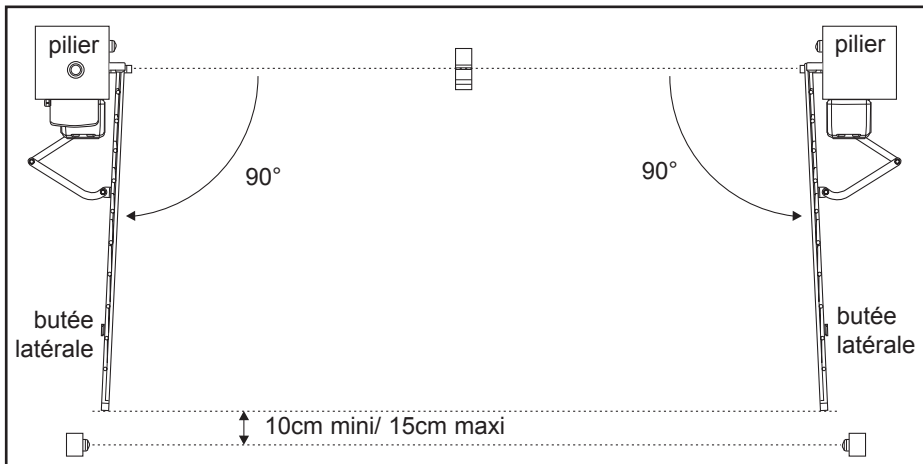

vue de dessus

cas d'une ouverture vers l'extérieur

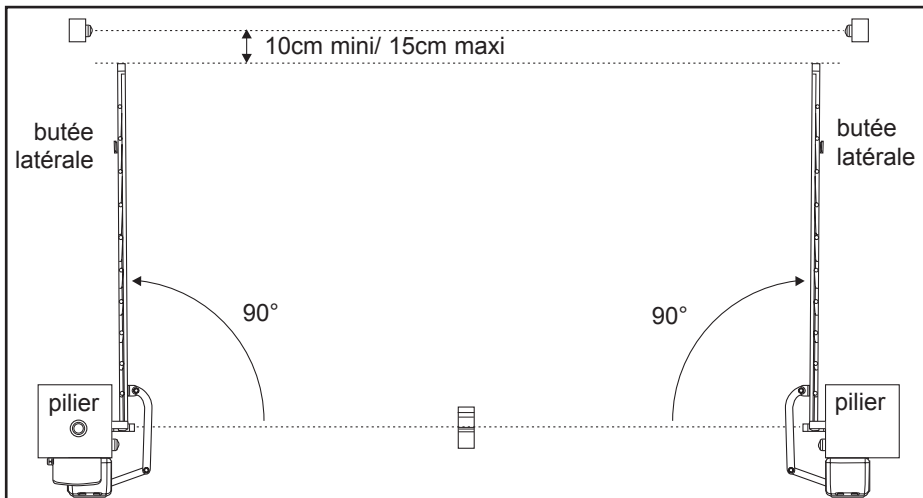

vue de dessus

Accessoires complémentaires

- > Les supports utilisés pour fixer les photocellules doivent être correctement fixés au sol et parfaitement alignés.
- > Les photocellules doivent être placées exactement à la même hauteur par rapport au sol et cette hauteur doit être comprise entre 30 et 60cm.

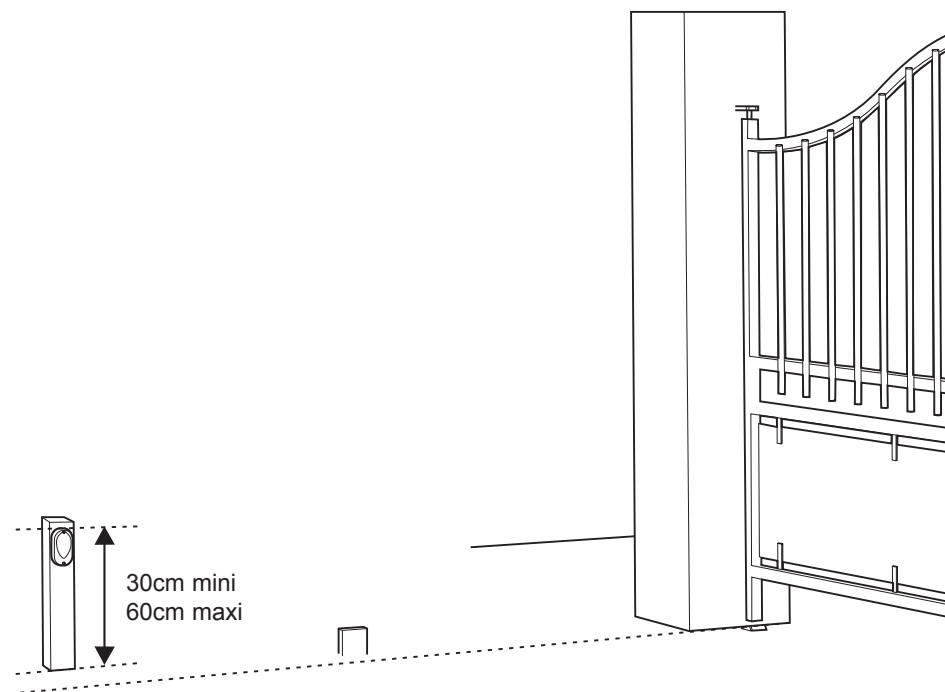

Accessoires complémentaires

- > Pour connecter le deuxième jeu de photocellules à votre motorisation, suivez le schéma ci-dessous.
- > Déconnectez les deux fils COM et NC de la photocellule réceptrice déjà connectée.
- > Connectez le nouveau jeu de photocellules.

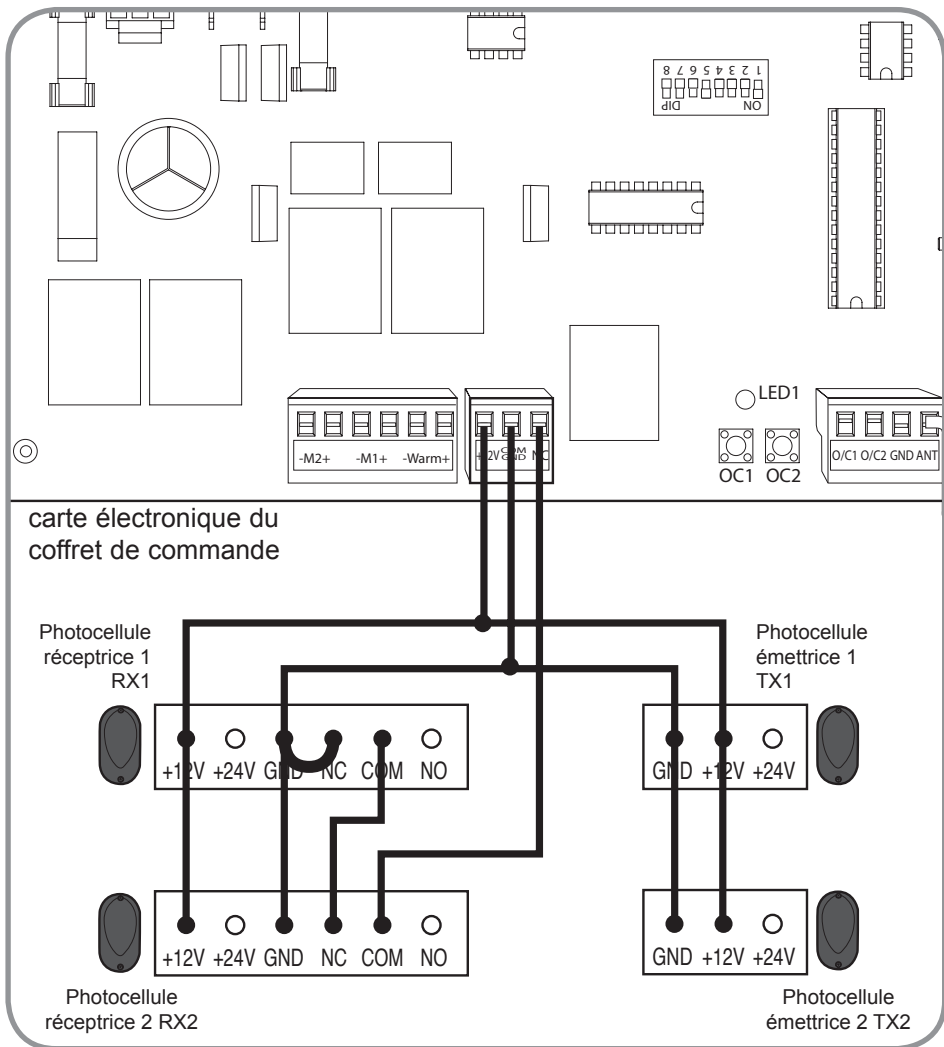

Accessoires complémentaires

Antenne additionnelle (en option)

> L'utilisation d'une antenne additionnelle a pour but de déplacer le point de réception du récepteur radio intégré à la carte électronique de la motorisation afin d'améliorer la portée. C'est à dire de pouvoir mettre en mouvement la motorisation avec la télécommande de plus loin que sans antenne additionnelle.

Connexions :

> Retirez le fil d'antenne d'origine.

> Connectez le câble coaxial de l'antenne additionnelle sur la carte électronique de la motorisation.

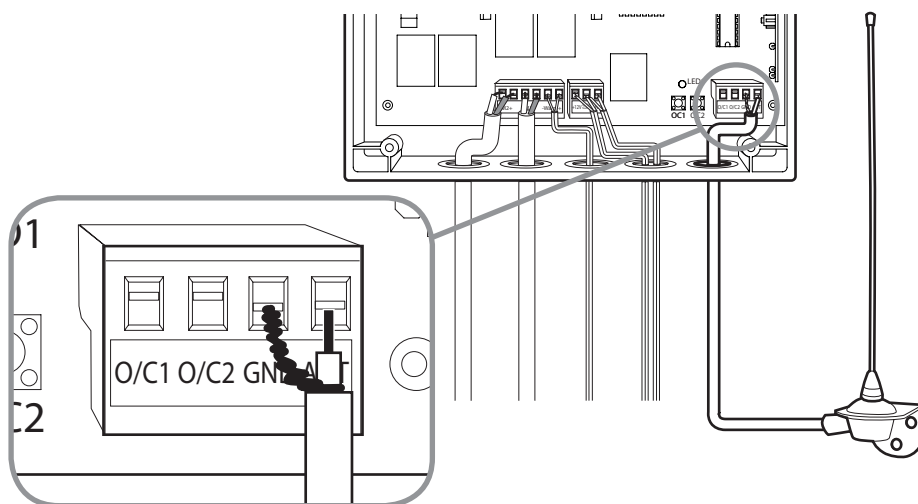
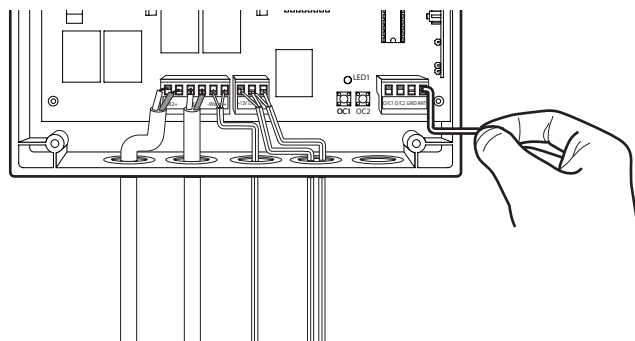

Accessoires complémentaires

Batterie de secours (en option)

> La batterie de secours est utile en cas de coupure de courant, elle permet de faire fonctionner la motorisation pendant quelques jours.

> Coupez l'alimentation 230V (disjoncteur de protection en position OFF) et connectez la batterie **en respectant les bornes + et -** et en utilisant les câbles rouge et noir fournis.

> Remettez l'alimentation 230V (disjoncteur de protection en position ON).

> La batterie va se charger en 24 Heures environ. Passé ce délai, faites un essai de fonctionnement du portail (1 ouverture + 1 fermeture) après avoir mis la motorisation hors tension (disjoncteur de protection en position OFF).

> Après ce test, rebranchez l'alimentation (disjoncteur de protection en position ON). La batterie prendra le relais en cas de coupure de courant.

Utilisez les éléments du kit suivants

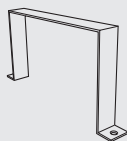

[13] x1



[18] x2



[14] x1

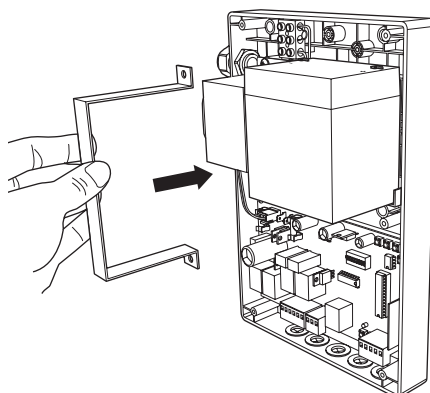
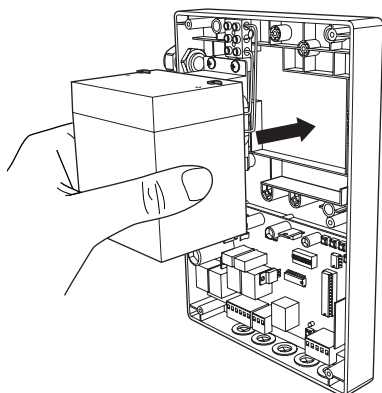

Accessoires complémentaires

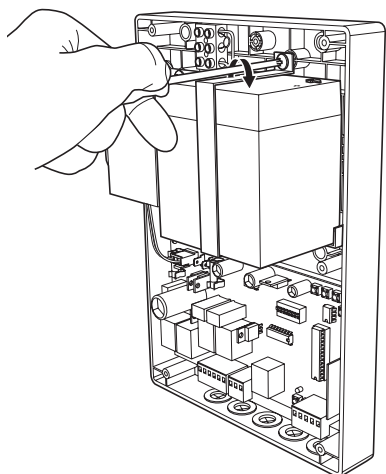

batterie 12V/4Ah au plomb

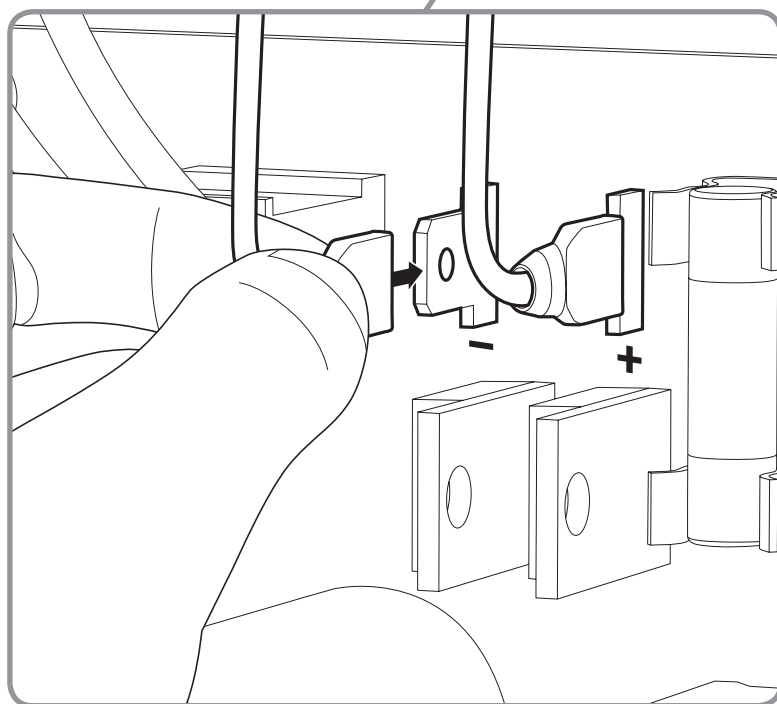
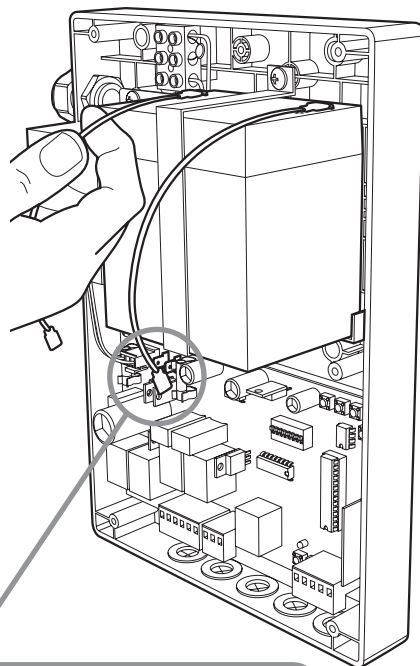

Maintenance

- Lisez attentivement toutes les instructions données dans ce guide avant d'intervenir sur le portail motorisé.
- Avant toute opération de maintenance, mettez la motorisation hors tension.
- Aucune modification sur la motorisation ne devra être faite sans l'accord de notre service technique.
- En cas de panne, la pièce hors service devra être remplacée par une pièce d'origine et rien d'autre.

Tous les 6 mois

- > Vérifiez le fonctionnement du moteur.
- > Contrôlez les organes de commande.
- > Refaites un autoapprentissage.
- > Vérifiez l'installation pour déceler tout mauvais équilibrage ou tout signe d'usure ou de détérioration des gonds, des parties mécaniques et du montage. N'utilisez pas l'appareil si une réparation ou un réglage est nécessaire.

Entretien et maintenance

Remplacement de l'ampoule du feu clignotant

> Utilisez une ampoule à baïonnette 12V/10W de type B15.

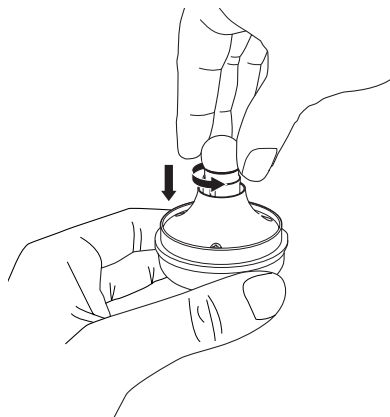
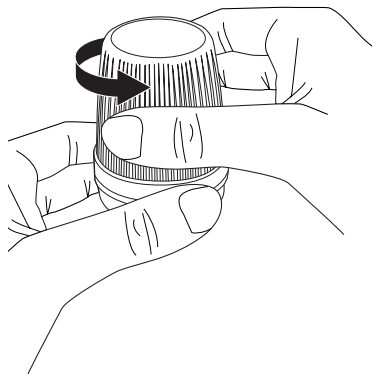

Remplacement de la pile de la télécommande

> Utilisez une pile 12V de type A27 ou MN27.

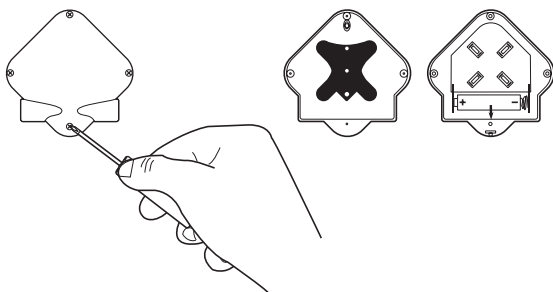

Détection des pannes

Le voyant LED1 ne s'allume pas?

- *Avez-vous vérifié...*
 - Si le 230V est bien connecté ?
 - Si le transformateur est bien connecté à la carte électronique ?
- *Peut-être devriez-vous changer...*
 - Le fusible F1 (voir caractéristiques p.85)

L'autoapprentissage ne se fait pas dans le bon ordre?

- *Avez-vous vérifié...*
 - Si le branchement des moteurs est correct ?
(le battant qui s'ouvre en premier doit être branché sur M1, le fil rouge doit se trouver sur M1+ et le fil noir sur M1-)
 - Si les moteurs sont montés à l'endroit ?
(moteur gauche à gauche et moteur droit à droite)
- *Peut-être devriez-vous relire...*
 - Le chapitre assemblage et apporter les corrections

L'autoapprentissage ne se déroule pas entièrement?

- *Avez-vous vérifié...*
 - Si le réglage du seuil de détection d'obstacle est correct ?
 - Si les côtes d'installation pour la pose des moteurs sont respectées?

Un moteur force contre sa butée?

- *Avez-vous vérifié...*
 - Si le réglage du seuil de détection d'obstacle est correct ?
- *Peut-être devriez-vous changer...*
 - Le seuil de détection d'obstacle (réduire)

Un moteur s'arrête en chemin?

- *Avez-vous vérifié...*
Si le réglage du seuil de détection d'obstacle est correct ?
- *Peut-être devriez-vous changer...*
Le seuil de détection d'obstacle (augmenter)

A la fin de l'autoapprentissage le portail reste ouvert?

- *Avez-vous vérifié...*
Si le branchement respecte la polarité des moteurs ?
Si les moteurs sont montés à l'endroit ?
(moteur gauche à gauche et moteur droit à droite)
- *Peut-être devriez-vous changer...*
La polarité des moteurs et relancer un autoapprentissage

La télécommande ne se programme pas pour l'ouverture des deux battants ou du passage piéton?

- *Avez-vous vérifié...*
Si LED1 s'éteint pendant 1s puis reste allumée pour indiquer que la mémoire est pleine ?
Si l'antenne est bien connectée sur le bornier ANT ?
- *Peut-être devriez-vous changer...*
Les piles de la ou des télécommandes

- ▶ *Pour vider la mémoire, appuyez sur "CLEAR" pendant 3 secondes*
- ▶ *Pour remplacer les pièces de fonctionnement, rendez-vous page 77*

Lors de l'appui sur la télécommande, le tic tac se déclenche lentement mais le portail ne s'ouvre pas?

- *Avez-vous vérifié...*
Si le branchement et l'alignement des photocellules est correct?
- *Peut-être devriez-vous...*
Faire un essai sans les photocellules en remettant le strap entre COM/GND et N-Close

Lors de l'appui sur la télécommande les moteurs se mettent en route, on entend les relais claquer, mais ils n'avancent pas?

- *Avez-vous vérifié...*
Si les moteurs sont bien embrayés ?
- *Peut-être devriez-vous...*
Relire le chapitre «Assemblage»

Le portail ne se referme pas automatiquement?

- *Avez-vous vérifié...*
Si le switch n°1 est sur ON ?
- *Peut-être devriez-vous...*
Relire le chapitre «Mise en fonctionnement»

L'autoapprentissage ne se déroule pas entièrement?

- *Avez-vous vérifié...*
Si le réglage du seuil de détection d'obstacle est correct ?
Si les côtes d'installation pour la pose des moteurs sont respectées?

Un moteur force contre sa butée?

- *Avez-vous vérifié...*
Si le réglage du seuil de détection d'obstacle est correct ?
- *Peut-être devriez-vous changer...*
Le seuil de détection d'obstacle (réduire)

Quand le portail est fermé il se réouvre entièrement après 30 secondes ou 1 minute?

- *Avez-vous vérifié...*
 - Si le branchement respecte la polarité des moteurs ?
 - Si les moteurs sont montés à l'endroit ?
(moteur gauche à gauche et moteur droit à droite)
- *Peut-être devriez-vous changer...*
 - La polarité des moteurs et relancer un autoapprentissage

Après quelques mois de fonctionnement la portée de la télécommande a diminué?

- *Avez-vous vérifié...*
 - Si l'antenne est bien connectée ?
 - Si le fil d'antenne n'est pas enroulé ?
- *Peut-être devriez-vous changer...*
 - La pile

► *Pour remplacer les pièces de fonctionnement, rendez-vous page 77*

Après quelques temps de fonctionnement le portail fait des détections d'obstacle ou s'arrête n'importe où et/ou repart en arrière?

- *Avez-vous vérifié...*
 - Si le réglage du seuil de détection d'obstacles est correct ?
- *Peut-être devriez-vous changer...*
 - Le seuil de détection d'obstacle et refaire un autoapprentissage

Lorsque le portail arrive sur une butée il repart en arrière?

- *Avez-vous vérifié...*
 - Si le réglage du seuil de détection d'obstacles est correct ?
- *Peut-être devriez-vous changer...*
 - Le seuil de détection d'obstacle et refaire un autoapprentissage

Le feu clignotant ne fonctionne pas ou plus?

- *Avez-vous vérifié...*
Si son branchement est correct ?
- *Peut-être devriez-vous changer...*
L'ampoule

► *Pour remplacer les pièces de fonctionnement, rendez-vous page 77*

Le voyant de la télécommande clignote en permanence?

- *Peut-être devriez-vous changer...*
La pile

► *Pour remplacer les pièces de fonctionnement, rendez-vous page 77*

Entretien et maintenance

Recyclage



Pile



> Il est interdit de jeter les piles usagées dans une poubelle ordinaire. Des piles/accus contenant des substances nocives sont marqués des symboles figurant ci-contre qui renvoient à l'interdiction de les jeter dans une poubelle ordinaire.

> Les désignations des métaux lourds correspondants sont les suivants :
Cd= cadmium, Hg= mercure, Pb= plomb.

> Vous pouvez restituer ces piles/accus usagés auprès des déchetteries communales (centres de tri de matériaux recyclables) qui sont dans l'obligation de les récupérer.

> Ne laissez pas les piles/piles boutons/accus à la portée des enfants, conservez-les dans un endroit qui leur est inaccessible. Il y a risque qu'elles soient avalées par des enfants ou des animaux domestiques. Danger de mort! Si cela devait arriver malgré tout, consultez immédiatement un médecin ou rendez-vous à l'hôpital.

> Faites attention à ne pas court-circuiter les piles, ni les jeter dans le feu, ni les recharger. Il y a risque d'explosion!



Ampoule



> Ce logo signifie qu'il ne faut pas jeter les appareils ou les éléments consommables hors d'usage avec les ordures ménagères. Les substances dangereuses qu'ils sont susceptibles de contenir peuvent nuire à la santé et à l'environnement.

> Faites reprendre votre matériel et vos éléments consommables hors d'usage par votre distributeur ou utilisez les moyens de collecte sélective mis à votre disposition par votre commune.

Caractéristiques techniques

Référence : 634100

Les moteurs :

Type : moteurs 12Vdc, réducteurs avec engrenage, débrayage à clé

Éléments : 1 moteur gauche et 1 moteur droit

Alimentation : 12Vdc

Couple nominal : 40Nm

Vitesse au couple nominal : 1,29tr/min

Consommation à force nominal : 3A

Durée de fonctionnement assignée : 10 minutes

Nombre maximum de cycle : 50 cycles par jour

Température de fonctionnement : -20°C / +60°C

Indice de protection : IP44

Le coffret de commande :

Type : coffret de commande pour 2 moteurs 12Vdc

Constitution : 1 carte électronique SW200D2, 1 transformateur 230/12Vac

Alimentation : 230Vac / 50Hz

Puissance maximum assignée : 240W

Sortie Moteurs (- M2 + / - M1 +) : 2 sorties pour moteur 12Vdc. - Courant maximum de sortie au démarrage pendant 3s = 10A. - Courant maximum de sortie après démarrage = 7.6A

Sortie Feu clignotant (- Warn +) : Clignotement géré par la carte électronique. Pour feu clignotant avec ampoule 12V / 10W maximum

Sortie d'alimentation +12Vdc (+12V / GND) : pour alimenter les photocellules. 3.3W maximum

Entrée photocellule (COM / NC) : entrée pour contact sec normalement fermé

Entrée pour organe de commande (O/C2 / GND) :

Entrée pour contact sec normalement ouvert (La fermeture du contact provoque une commande de mise en mouvement ou d'arrêt du portail)

Informations complémentaires

Entrée de commande pour commander le passage piéton (O/C1 / GND) : entrée pour contact sec normalement ouvert (La fermeture du contact provoque une commande de mise en mouvement ou d'arrêt d'un seul battant dit "passage piéton")

Entrée d'antenne (ANT / GND) : 50ohm pour câble coaxial. Fréquence du récepteur 433.92MHz

Possibilité de télécommander : - le portail. - le passage piéton

Nombre de boutons de télécommande mémorisables : 8 pour la commande du portail et 8 pour la commande du passage piéton

Fusibles de protection : - F2 10A temporisé protège l'alimentation de la batterie. - F1 10A temporisé protège l'alimentation du transformateur.

Température de fonctionnement : -20°C / +60°C

Indice de protection : IP44

Les photocellules :

Type : Détecteurs de présence à faisceau infrarouge modulé. Systèmes de sécurité de type D selon la EN 12453

Constitution : 1 émetteur TX et 1 récepteur RX

Alimentation : 12Vdc, 12Vac, 24Vdc ou 24Vac

Puissance maximum assignée : 0.7W max (la paire)

Sortie : - 1 sortie à contact sec normalement fermé (COM / NC). - 1 sortie à contact sec normalement ouvert (COM / NO)

Angle d'émission / Angle de réception : 10° environ / 10° environ

Portée : 15m maximum (portée qui peut être réduite à cause de perturbations climatiques)

Nombre de photocellules connectables : Il est possible de connecter jusqu'à 5 récepteurs RX en série

Température de fonctionnement : -20°C / +60°C

Indice de protection : IP44

Informations complémentaires

Le feu clignotant :

Type : ampoule 12V / 10W à baïonnette type B15

Clignotement géré par le coffret de commande

Température de fonctionnement : -20°C / +60°C

Indice de protection : IP44

La télécommande :

Type : Modulation AM de type OOK. Codage de type

Rolling code à 16 bits (soit 65536 combinaisons possibles)

Fréquence : 433.92MHz

Alimentation : 12Vdc par pile de type MN27 ou A27

Touches : 4 touches

Puissance rayonnée : < 10mW

Autonomie : 2 ans à raison de 10 utilisations de 2s par jour

Température de fonctionnement : -20°C / +60°C

Indice de protection : IP40 (Utilisation uniquement en intérieur : maison, voiture ou lieu abrité)

Pictogrammes

 Ce produit est conforme à toutes les exigences des directives européennes.

 Ce produit est équipé d'une double isolation électrique ou d'une isolation renforcée et ne nécessite pas d'être relié à la terre.

 Ce produit respecte les exigences de la directive RoHS visant à limiter les concentrations maximales de certaines substances dangereuses utilisées dans le matériel électrique ou électronique.

Garantie

- > Ce produit est garanti 1 an, pièces et main d'oeuvre, à compter de la date d'achat. En cas de problème adressez-vous à votre magasin.
- > La garantie sera prise en compte sur présentation du titre d'achat daté ; elle est strictement limitée au remplacement gratuit ou à la réparation en usine de la ou des pièces reconnues défectueuses.
- > La garantie ne couvre pas les piles, l'ampoule ni les dommages causés par négligence, par chocs et accidents.
- > Aucun des éléments de ce produit ne doit être ouvert ou réparé, excepté pour l'insertion ou le remplacement des piles ou de l'ampoule, par des personnes étrangères à la société AVIDSEN.
- > Toute intervention sur l'appareil annulera la garantie.
- > La pose et la dépose ne sont pas prises en charge par la garantie Avidsen.

www.avidsen.com

Avidsen Hotline Technique

Node Park Touraine - 37310 Tauxigny

0892 701 369 N° Audiotel : 0,337 Euros TTC/min

Déclaration de conformité

À la directive R&TTE

avidsen

Déclare que l'équipement désigné ci-dessous :

**KIT DE MOTORISATION À BRAS ARTICULÉS POUR PORTAIL
À 2 BATTANTS RÉF. 634100
(2 Moteurs à bras + 1 coffret de commande + 1 jeu de
photocellules + 1 Feu + 2 télécommandes XS-4H)**

Est conforme à la directive R&TTE 99/5/CE et sa conformité a été évaluée selon les normes applicables en vigueur :

- EN 301489-3 V1.4.1 & EN 301489-1 V1.8.1
- EN 300220-2 V2.3.1 & EN 300220-1 V2.3.1

Est conforme à la directive Basse Tension 2006/95/CE et sa conformité a été évaluée selon les normes applicables en vigueur :

- EN 60335-1:2002 + A1:2004 + A11:2004 + A12:2006 + A2:2006 + A13:2008 + A14:2010
- EN 60335-2-103:2003 + A11:2009

La télécommande XS-4H incluse dans le produit précédemment cité est conforme à la directive R&TTE 99/5/CE et sa conformité a été évaluée selon les normes applicables en vigueur :

- EN 60950-1:2006 + A11:2009
- EN 301489-3 V1.4.1 & EN 301489-1 V1.8.1
- EN 300220-2 V2.3.1 & EN 300220-1 V2.3.1

La télécommande ne provoque aucun risque concernant l'exposition des personnes aux champs électromagnétiques puisque la puissance d'émission est inférieure à 20mW.

A Tauxigny
10.11.10



Alexandre Chaverot
Président

A handwritten signature in black ink, appearing to be 'Alexandre Chaverot', written over a horizontal line.







