

- FR** Notice d'utilisation de l'enceinte Bluetooth lumineuse Spark
- IT** Istruzioni per l'uso dello speaker Bluetooth luminoso Spark
- ES** Manual de instrucciones del altavoz Bluetooth Spark
- PT** Manual de instruções do alto-falante Bluetooth Spark





Ce logo signifie qu'il ne faut pas jeter les appareils hors d'usage avec les ordures ménagères. Les substances dangereuses qu'ils sont susceptibles de contenir peuvent nuire à la santé et à l'environnement.

Faites reprendre ces appareils par votre distributeur ou utilisez les moyens de collecte sélective mis à votre disposition par votre commune



Conditions de garantie à consulter auprès de votre point de vente.

Informations complémentaires disponibles sur : www.metronic.com/a/garantie.php

METRONIC

Assistance technique : 0892 350 315 : 0,35 € TTC / min + prix d'appel

1	Play / pause Décrocher / raccrocher Changement de mode (appui long) Appairage forcé (double appui)
2	Plage précédente / VOL-
3	Plage suivante / VOL+
4	Microphone

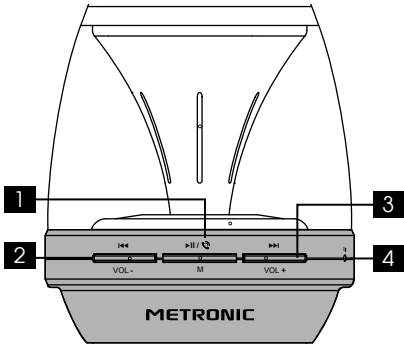
**METRONIC**

Assistance technique : 0892 350 315 : 0,35 € TTC / min + prix d'appel

5	Clignotement rouge = batterie faible Rouge fixe = en charge
6	Clignotement bleu rapide = mode appairage Clignotement bleu lent = connecté
7	Marche / arrêt
8	Réglage des modes lumineux
9	Prise pour recharger la batterie / Entrée AUX IN
10	Lecteur de carte micro SD

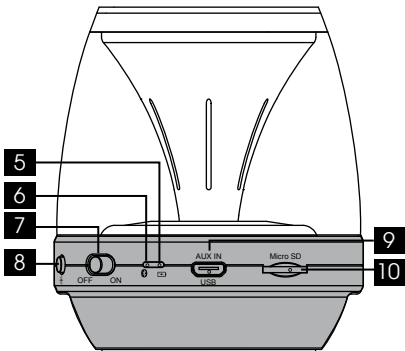
**METRONIC**

Assistance technique : 0892 350 315 : 0,35 € TTC / min + prix d'appel

CHARGER LA BATTERIE

Branchez l'enceinte sur la sortie USB d'un PC ou sur une alimentation USB (réf. METRONIC : 495096) avec le câble micro USB fourni, lors de la charge, le voyant de charge **n°5** page **7** devient rouge. La batterie est chargée au bout de quelques heures et le voyant rouge s'éteint.

APPAIRAGE AVEC UN TÉLÉPHONE

- Allumez l'enceinte en mettant l'interrupteur **n°7** page **7** sur **ON**. Vous allez entendre un bip signifiant l'allumage. L'enceinte passe en mode appairage, le témoin **n°6** page **7** clignote en bleu rapidement.
- Activez le Bluetooth sur le téléphone.
- Lancez une recherche (si besoin voir notice du téléphone). Dans la liste des périphériques Bluetooth un nouveau périphérique apparaît : «**METRONIC-SP15**»
- Sélectionnez ce nouveau périphérique afin d'activer l'appairage pour le connecter.

METRONIC

NOTE : Avec certains téléphones, une demande d'appairage Bluetooth apparaît après quelques secondes. Vous devez alors confirmer le mot de passe (0000). Lorsque l'appairage est effectué, un bip retentit, le témoin clignote en bleu lentement. Vous pouvez alors diffuser vos musiques ou vos appels téléphoniques sur l'enceinte.

EXTINCTION



Mettez l'interrupteur sur OFF.

APPAIRAGE AVEC UN NOUVEAU TÉLÉPHONE

Désactivez le bluetooth sur votre téléphone ou appuyez deux fois sur le bouton **M**. L'enceinte diffuse un bip signifiant la fin de la connexion. Vous pouvez alors vous appairer avec un nouveau téléphone.

PRENDRE UN APPEL

Si vous recevez un appel pendant que vous écoutez de la musique, l'enceinte interrompra la musique.

- Appuyez sur le bouton  pour prendre un appel ou accepter l'appel avec l'écran de votre téléphone.
- Pour raccrocher appuyez à nouveau sur le bouton .

ECLAIRAGE

Après avoir allumé l'enceinte, pressez le bouton  pendant 3 secondes pour activer le mode LED. Il y a 4 modes différents. Un appui court permet de passer d'un mode à l'autre. Appuyez pendant 3 secondes pour éteindre le mode LED.

MODES DE LECTURE

L'enceinte propose d'autres modes de lectures (Micro SD / AUX / Radio). Pour passer d'un mode à l'autre il suffit de maintenir enfoncé le bouton **M** pendant 3 secondes.

METRONIC

Voici le cycle des différents modes : Bluetooth / Micro SD / AUX / Radio. Certains modes ne seront pas disponibles si les cartes ou les câbles ne sont pas détectés.

MODE MICRO SD

Si l'appareil est éteint, allumez-le à l'aide de l'interrupteur **ON / OFF**, l'enceinte émet un son. Insérez la carte micro SD dans le lecteur. La lecture démarre automatiquement.

MODE AUX

Vous pouvez connecter un appareil sur l'entrée **AUX-IN** par le cordon USB / jack fourni.

MODE RADIO

Appuyez sur le bouton **▶||** pour lancer une recherche automatique des stations. Choisissez ensuite la station de votre choix avec les flèches **◀◀ / ▶▶**.

CARACTERISTIQUES TECHNIQUES

- Son : 3W
- Led : 4 modes lumineux
- Connectivité : Micro intégré, fonction mains libre
- Caractéristiques Bluetooth :
 - Version Bluetooth : Bluetooth 3.0+HS
 - Portée de fonctionnement : jusqu'à 10 m
 - Fréquence : 2400-2483,5 MHz
 - Profils Bluetooth supportés : HSP, HFP et AVRCP
- Autonomie : 6 heures (LED 50%)
- Alimentation :
 - Batterie intégrée 550mAh
 - Recharge sur tout port USB
- Accessoires fourni :
 - Cordon alimentation + AUX

CE Par la présente METRONIC déclare que l'appareil 477072 est conforme aux exigences essentielles et aux autres dispositions pertinentes de la directive 1999/5/CE

Une copie de l'original de la Déclaration de conformité est disponible sur simple demande à l'adresse hotline@metronic.com

Elle est également disponible sur la notice téléchargeable depuis notre site, depuis la page dédiée au produit : www.metronic.com



Ai sensi dell'art. 26 del Decreto Legislativo 14 marzo 2014, n. 49 «Attuazione della Direttiva 2012/19/UE sui rifiuti di apparecchiature elettriche ed elettroniche (RAEE)» e del Decreto Legislativo 188 del 20 novembre 2008.

Il simbolo del cassonetto barrato riportato sull'apparecchiatura o sulla sua confezione indica che il prodotto alla fine della propria vita utile, incluso della batteria non rimovibile, deve essere raccolto separatamente dagli altri rifiuti per permetterne un adeguato trattamento e riciclo. L'utente dovrà, pertanto, conferire gratuitamente l'apparecchiatura giunta a fine vita agli idonei centri comunali di raccolta differenziata dei rifiuti elettrici ed elettronici, oppure riconsegnarla al rivenditore secondo le seguenti modalità:

per apparecchiature di piccole dimensioni, ovvero con almeno un lato esterno non superiore a 25 cm, è prevista la consegna gratuita senza obbligo di acquisto presso i negozi con una superficie di vendita delle apparecchiature elettriche ed elettroniche superiore ai 400 mq. Per negozi con dimensioni inferiori, tale modalità è facoltativa.

per apparecchiature con dimensioni superiori a 25 cm, è prevista la consegna in tutti i punti di vendita in modalità 1contro1, ovvero la consegna al rivenditore potrà avvenire

METRONIC

ASSISTENZA TECNICA : +39 02 94 94 36 91

solo all'atto dell'acquisto di un nuovo prodotto equivalente, in ragione di uno a uno.

L'adeguata raccolta differenziata per l'avvio successivo dell'apparecchiatura dismessa al riciclaggio, al trattamento e allo smaltimento ambientalmente compatibile contribuisce ad evitare possibili effetti negativi sull'ambiente e sulla salute e favorisce il reimpiego e/o riciclo dei materiali di cui è composta l'apparecchiatura.

Lo smaltimento abusivo di apparecchiature, pile ed accumulatori da parte dell'utente comporta l'applicazione delle sanzioni di cui alla corrente normativa di legge.

GARANZIA

Il prodotto è coperto dalla garanzia legale del venditore di 24 mesi per difetti di conformità prevista dagli articoli 128 e ss. del D.Lgs. n. 206/2005 (Codice del Consumo) .

ATTENZIONE: La garanzia non è valida senza lo scontrino o la ricevuta fiscale di acquisto.

Assistenza Tecnica: Telefono + 02 94 94 36 91

METRONIC

ASSISTENZA TECNICA : +39 02 94 94 36 91

1	Play / pausa Risposta / Riaggancio Modifica della modalità (pressione lunga) Accoppiamento forzato (doppia pressione)
2	Traccia precedente / VOL-
3	Traccia successiva / VOL+
4	Microfono

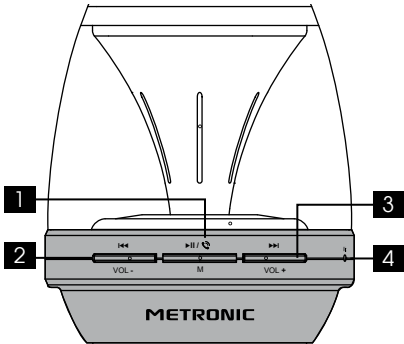
**METRONIC****METRONIC**

ASSISTENZA TECNICA : +39 02 94 94 36 91

5	Lampeggio rosso = batterie scarica Rosso fisso = in carica
6	Lampeggio blu veloce = modalità pairing Lampeggio blu lento = connesso
7	ON / OFF
8	Regolazione luminosità
9	Ingresso per ricarica batterie / AUX IN
10	Letto micro SD card

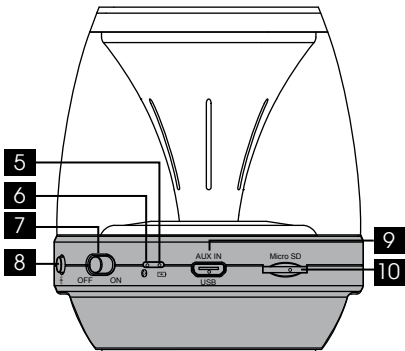
**METRONIC**

ASSISTENZA TECNICA : +39 02 94 94 36 91

RICARICA DELLA BATTERIA

Collegare lo speaker alla porta USB di un PC tramite il cavo micro USB, durante la carica il led n°5 diventa rosso. La batteria viene caricata in poche ore e il led si spegne.

PAIRING CON UNO SMARTPHONE

- Accendere lo speaker spostando il selettore n°7 su **ON**: un segnale acustico attesterà l'accensione. Lo speaker passa in modalità pairing, il LED n° 6 lampeggia blu veloce.
- Attivare la funzione Bluetooth sullo smartphone.
- Lanciare una ricerca dei dispositivi Bluetooth ed associare «**METRONIC-SP15**»

NB: Alcuni smartphone richiedono la conferma dell'abbinamento con una password, inserire "0000". Ad abbinamento completato, viene emesso un segnale acustico, il LED n°6 lampeggia blu lentamente.

METRONIC

ASSISTENZA TECNICA : +39 02 94 94 36 91

Ora è possibile ascoltare la musica o rispondere alle chiamate dello smartphone attraverso lo speaker.

IT

SPEGNIMENTO

Spostare il selettore n°7 su OFF.

PAIRING CON UN NUOVO DISPOSITIVO

Disattivare la funzione Bluetooth sul vostro smartphone o premere 2 volte il tasto **M**. Lo speaker emette un segnale acustico che indica l'interruzione del collegamento. È ora quindi possibile associare un nuovo smartphone.



METRONIC

ASSISTENZA TECNICA : +39 02 94 94 36 91

21

RISPONDERE AD UNA CHIAMATA

Se si riceve una chiamata mentre si ascolta musica, lo speaker interromperà la musica.

- Premere il tasto  per rispondere o accettarla con lo smartphone.
- Per riagganciare premere nuovamente il tasto .

ILLUMINAZIONE

Premere il tasto  per 3 secondi per attivare la modalità LED. Sono disponibili 4 modalità. Una breve pressione permette passare da una modalità all'altra. Premere per 3 secondi per spegnere la modalità LED.

MODALITÀ DI LETTURA

Sono disponibili le modalità di lettura: Micro SD / AUX / Radio. Per passare da una modalità all'altra è sufficiente tenere premuto il tasto **M** per 3 secondi.

METRONIC

ASSISTENZA TECNICA : +39 02 94 94 36 91

MODALITA' MICRO SD

Accendere lo speaker ed inserire la scheda micro SD nella porta n°10. Viene avviata la riproduzione automaticamente.

MODALITA' AUX

È possibile collegare un dispositivo audio all'ingresso **AUX-IN** tramite il cavo USB / jack fornito.

MODALITA' RADIO

Premere il tasto ►|| per lanciare la ricerca automatica delle stazioni radio. Scegliere la stazione desiderata con la freccia ◀◀ / ▶▶.

CARATTERISTICHE TECNICHE

- Suono : 3W
- Led : 4 modalità luminose
- Connettività : Microfono vivavoce integrato
- Caratteristiche Bluetooth :
 - Versione Bluetooth : Bluetooth 3.0+HS
 - Portata : fino a 10 m
 - Frequenza : 2400-2483,5 MHz
 - Profili Bluetooth supportati : HSP, HFP et AVRCP
- Autonomia : fino a 6 ore (LED 50%)
- Alimentazione :
 - Batteria integrata 550mAh
 - Ricarica tramite porta USB
- Accessori forniti :
 - Cavo d'alimentazione + AUX

CE METRONIC dichiara che il dispositivo 477072 è conforme ai requisiti essenziali ed alle altre disposizioni pertinenti della direttiva 1999/5/CE.

Una copia della Dichiarazione di conformità originale è disponibile su richiesta all'indirizzo tecnico@metronic.com

E `disponibile anche sul manuale scaricabile dal nostro sito, dalla pagina dedicata al prodotto: www.metronic.com



Este logotipo significa que no debe tirar los aparatos averiados o ya usados con la basura ordinaria. Estos aparatos son susceptibles de contener sustancias peligrosas que pueden perjudicar la salud y el medio ambiente. Exija la recogida de estos aparatos por su distribuidor o bien utilice los medios de recogida selectiva que están a su disposición en su localidad

**METRONIC**Servicio técnico: soporte@metronic.com · 902 09 01 36

CE Por la presente METRONIC declara que el aparato 477072 está conforme con las exigencias esenciales y a otras disposiciones pertenecientes a la directiva 1999/5/CE

Una copia del original de la Declaración de Conformidad está disponible solicitandola en la dirección: hotline@metronic.com

Está también disponible en el manual disponible en nuestra web, desde la página del producto: www.metronic.com

ES

METRONIC

Servicio técnico: sopORTE@metronic.com · 902 09 01 36

27

1	Play / pausa Descolgar / colgar Cambio de modo (pulsación larga) Emparejamiento forzado (doble pulsación)
2	Track anterior / VOL-
3	Track siguiente / VOL+
4	Micrófono

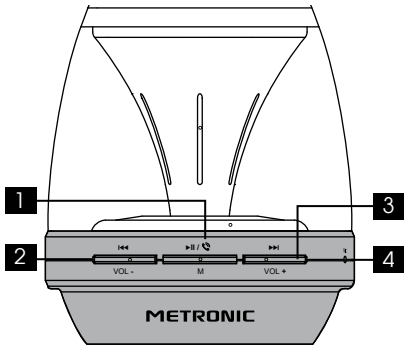
**METRONIC**

Servicio técnico: soporte@metronic.com · 902 09 01 36

5	Parpadeo rojo = batería débil Rojo fijo = cargando
6	Parpadeo azul rápido = modo emparejamiento Parpadeo azul lento = conectado
7	Encender / apagar
8	Ajuste de modos luminosos
9	Toma para recargar la batería / Entrada AUX IN
10	Lector de tarjeta micro SD

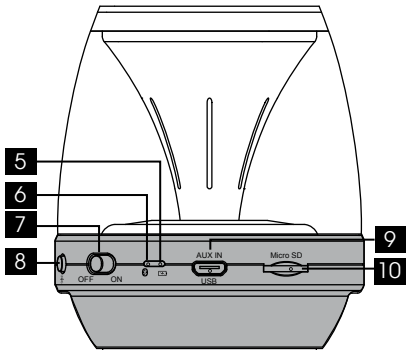
**METRONIC**

Servicio técnico: soporte@metronic.com · 902 09 01 36

CARGAR LA BATERIA



Conectar el altavoz en la salida USB de un PC o en una alimentación USB (ref. METRONIC : 495096) con el cable micro USB incluido, durante la carga, el testigo de carga **nº5** página **7** está en rojo. La batería está cargada al cabo de algunas horas y el testigo rojo se apaga.

EMPAREJAMIENTO CON UN TELÉFONO

- Encender el altavoz situando el interruptor **nº7** página **7** en **ON**. Escuchará un bip de encendido. El altavoz pasa al modo aparejamiento, el testigo **nº6** página **7** parpadea en azul rápidamente.
- Activar el Bluetooth del teléfono.
- Lanzar una búsqueda (consultar manual del teléfono). En la lista de periféricos Bluetooth aparece uno nuevo : «**METRONIC-SP15**»
- Seleccionar este nuevo periférico para activar el emparejamiento para conectarlo.

CONTESTAR UNA LLAMADA

Si recibe una llamada mientras está escuchando música, el altavoz interrumpirá la música.

- Pulsar el botón  para contestar o aceptar la llamada desde el teléfono.
- Para colgar, pulsar de nuevo .

ILUMINACIÓN

Después de encender el altavoz, pulsar  durante 3 segundos para activar el modo LED. Hay 4 modos diferentes. Una pulsación corta permite pasar de un modo al otro. Pulsar durante 3 segundos para apagar el modo LED.

MODOS DE REPRODUCCIÓN

El altavoz ofrece otros modos de lectura (Micro SD / AUX / Radio). Para pasar de un modo al otro es necesario mantener pulsado el botón **M** durante 3 segundos.

Este es el ciclo de los diferentes modos : Bluetooth / Micro SD / AUX / Radio. Algunos modos no están disponibles si las tarjetas o cables no se detectan.

MODO MICRO SD

Si el aparato está apagado, encender con el interruptor **ON / OFF**, el altavoz emite un sonido. Insertar la tarjeta micro SD en el lector. La reproducción empieza automáticamente.

MODO AUX

Puede conectar un aparato en la entrada **AUX-IN** con el cable USB / jack incluido.

MODO RADIO

Pulsar el botón **▶||** para lanzar una búsqueda automática de emisoras. Seleccionar ahora la emisora con las flechas **◀◀ / ▶▶**.

CARACTERÍSTICAS TÉCNICAS

- Sonido : 3W
- Led : 4 modos luminosos
- Conectividad : Micro integrado, función manos libres
- Características Bluetooth :
 - Versión Bluetooth : Bluetooth 3.0+HS
 - Alcance de funcionamiento: hasta 10 m
 - Frecuencia : 2400-2483,5 MHz
 - Perfiles Bluetooth soportados : HSP, HFP y AVRCP
- Autonomía : 6 horas (LED 50%)
- Alimentación :
 - Batería integrada 550mAh
 - Recarga en cualquier puerto USB
- Accesorios incluidos :
 - Cable alimentación + AUX

ES

METRONIC

Servicio técnico: soporte@metronic.com · 902 09 01 36

35

NOTA: Con algunos teléfonos, aparece un mensaje de emparejamiento Bluetooth. Confirmar la contraseña (0000). Cuando el emparejamiento se ha efectuado, suena un bip, el testigo parpadea en azul lentamente. Ya puede reproducir música y llamadas a través del altavoz.

APAGADO

Situar el interruptor en OFF.

EMPAREJAMIENTO CON UN NUEVO TELÉFONO

Desactivar el bluetooth de su teléfono o pulsar dos veces el botón **M**. El altavoz difunde un bip que significa el final de la conexión. Ahora puede emparejar otro teléfono.



Este logotipo significa que não deve atirar os aparelhos avariados ou já usados com o lixo comum. Estes aparelhos são susceptíveis de conter substâncias perigosas que podem prejudicar a saúde e o meio ambiente. Exija a recolha destes aparelhos por seu distribuidor ou bem utilize os meios de recolha seletiva que estão à sua disposição na sua localidade.

PT



CE METRONIC declara que o aparelho 477072 está em conformidade com os requisitos essenciais e outras disposições pertinentes da directiva 1999/5 / CE
Uma cópia da Declaração de Conformidade original está disponível mediante solicitação no seguinte endereço: hotline@metronic.com
Também está disponível no manual disponível em nosso website a partir da página do produto: www.metronic.com

METRONIC

Serviço técnico : +34 902 090136 - soporte@metronic.com

37

1	Play / pausa Desligar / pendurar Mudança de modo (pulsção longa) Emparelhamento forçado (dupla pulsção)
2	Canção anterior / VOL-
3	Canção seguinte / VOL+
4	Microfone

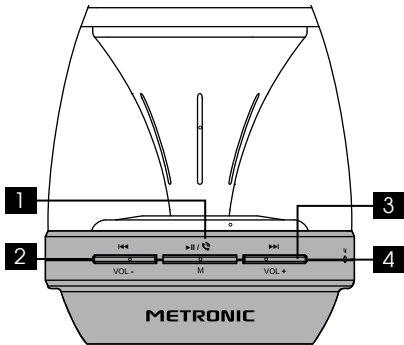
**METRONIC**

Serviço técnico : +34 902 090136 - soporte@metronic.com

5	Pisco vermelho = bateria débil Vermelho fixo = carregando
6	Pisco azul rápido = modo emparelhamento Pisco azul lento = ligado
7	Ligar / desligar
8	Ajuste de modos luminosos
9	Tomada para recarregar a bateria / Entrada AUX IN
10	Leitor de cartão micro SD

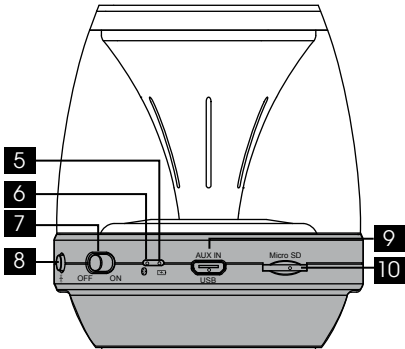
**METRONIC**

Serviço técnico : +34 902 090136 - soporte@metronic.com

CARREGAR A BATERIA

Ligar a coluna na saída USB dum PC ou alimentação USB (ref. METRONIC : 495096) com o cabo micro USB incluído, durante o ónus, a luz de ónus **nº5** página **7** está em vermelho. A bateria está carregada ao cabo de algumas horas e a luz vermelha desliga-se.

EMPARELHAMENTO COM UM TELEFONE

- Ligar a coluna com o interruptor **nº7** página **7** em **ON**. Escutará um bip de acendido. A coluna passa ao modo emparelhamento, a luz **nº6** página **7** pisca em azul rapidamente.
- Activar o Bluetooth do telefone.
- Lançar uma busca (consultar manual do telefone). Na lista de periféricos Bluetooth aparece um novo : «**METRONIC-SP15**»
- Seleccionar este novo periférico para activar o emparelhamento para ligá-lo.

CONTESTAR UMA CHAMADA

Se recebe um telefonema enquanto está a escutar música, a coluna interromperá a música.

- Carregar o botão  para contestar ou aceitar o telefonema desde o telefone.
- Para pendurar, carregar de novo .

ILUMINAÇÃO

Após acender o altavoz, carregar  durante 3 segundos para ativar o modo LED. Há 4 modos diferentes. Uma pulsação curta permite passar de um modo ao outro. Carregar durante 3 segundos para desligar o modo LED.

MODOS DE REPRODUÇÃO

A coluna oferece outros modos de leitura (Micro SD / AUX / Rádio). Para passar de um modo ao outro é necessário manter carregado o botão **M** durante 3 segundos.

Este é o ciclo dos diferentes modos : Bluetooth / Micro SD / AUX / Rádio. Alguns modos não estão disponíveis se os cartões ou cabos não se detectam.

PT

MODO MICRO SD

Si o aparelho está desligado, acender com o interruptor **ON / OFF**, a coluna emite um som. Inserir o cartão micro SD no leitor. A reprodução começa automaticamente.

MODO AUX

Pode ligar um aparelho na entrada **AUX-IN** com o cabo USB / jack incluído.

MODO RADIO

Carregar o botão **▶||** para lançar uma busca automática de emissoras. Seleccionar agora a emissora com as setas **◀◀ / ▶▶**.

METRONIC

Serviço técnico : +34 902 090136 - suporte@metronic.com

CARACTERÍSTICAS TÉCNICAS

- Som : 3W
- Led : 4 modos luminosos
- Conectividade : Micro integrado, função mãos livres
- Características Bluetooth :
 - Versão Bluetooth : Bluetooth 3.0+HS
 - Alcance de funcionamento: até 10 m
 - Frequência : 2400-2483,5 MHz
 - Perfis Bluetooth suportados : HSP, HFP e AVRCP
- Autonomia : 6 horas (LED 50%)
- Alimentação :
 - Bateria integrada 550mAh
 - Recarrega em qualquer porta USB
- Acessórios incluídos :
 - Cabo alimentação + AUX

PT

METRONIC

Serviço técnico : +34 902 090136 - soporte@metronic.com

45

NOTA: Com alguns telefones, aparece uma mensagem de emparejamiento Bluetooth. Confirmar a senha (0000). Quando o emparelhamento se efectuou, soa um bip, a luz pisca em azul lentamente. Já pode reproduzir música e chamadas através da coluna.

DESLIGADO

Situar o interruptor em OFF.

EMPARELHAMENTO COM UM NOVO TELEFONE

Desactivar o bluetooth de seu telefone ou carregar duas vezes o botão M. A coluna difunde um bip que significa o final da conexão. Agora pode emparelhar outro telefone.

EC/UE Declaration of Conformity

We, Metronic, declare, under our sole responsibility, that the product

*Description: **Bluetooth Speaker***

*Model number: **477072***

Satisfies the essential requirements of the following European Directives:

- 2006/95/EC (low voltage)
- 1999/5/EC (radio and telecom terminal equipments)
- 2011/65/UE (Reduction of hazardous substances in EEE)
- 2004/108/EC (ElectroMagnetic Compatibility)

To this respect, the product has been tested and found compliant with the relevant section of the following standards:

- EN 60065 : 2014
- EN 300 328 V1.8.1
- EN 301 489-1 V 1.9.2

Declaration CE/UE de Conformité

Nous, Metronic, déclarons sous notre propre responsabilité que le produit

*Désignation : **Enceinte lumineuse bluetooth Spark***

*Référence : **477072***

Satisfait aux exigences essentielles définies dans les directives suivantes :

- 2006/95/CE (basse tension)
- 1999/5/CE (radio et équipements terminaux de télécommunication)
- 2011/65/UE (limitation des substances dangereuses dans les EEE)
- 2004/108/CE (Compatibilité ElectroMagnétique)

A cet égard, le produit a été testé et déclaré conforme aux parties pertinentes des normes citées ci-dessus.

Fait à Tauxigny, le 18 Mai 2016

Nicolas RAZAFINJATO
Président



METRONIC