

FR

Notice d'utilisation du radio réveil Zen

IT

Manuale d'uso della radiosveglia

GR

Εγχειρίδιο χρήσης ρολογιού με ραδιόφωνο

ES

Manual de instrucciones del despertador

PT

Manual de instruções do despertador



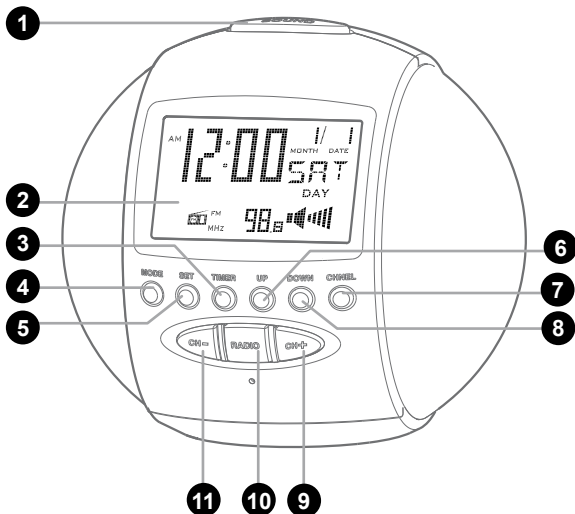

1 Touche SOUND

2 Afficheur digital

3 Touche TIMER

4 Touche MODE

5 Touche SET

6 Touche UP

7 Touche CHNEL

8 Touche DOWN

9 Touche CH+

10 Touche RADIO

11 Touche CH-

Mode Horloge

En mode horloge, l'appareil affiche l'heure, la date ainsi que la température ambiante. Le mode horloge est signalé par l'affichage de la date en haut à droite sur l'afficheur.

FR

Régler l'heure et la date

- Appuyez sur la touche **SET**, les heures clignent.
- Réglez l'heure avec les touches **UP/DOWN**.
- Appuyez de nouveau sur SET puis réglez les minutes avec **UP/DOWN**.
- Procédez ainsi de suite pour régler successivement l'année, le mois, le jour et la langue (Voir tableau ci-dessous).
- Appuyez sur **SET** pour sortir du mode réglage
- Appuyez sur **UP** pour choisir l'affichage 12h ou 24h.

Régler l'unité de température

Appuyez sur la touche **DOWN** pour passer d'un affichage de la température en degré Celsius (°C) à un affichage en degré Fahrenheit (°F).

English		Français		German		Spanish		Italian		Portuguese		Russian		
Sunday	SUN	DIMANCHE	DIM	SONNTAG	SON	DOMINGO	DOM	DOMENICA	DOM	DOMINGO	DOM	ВОСКРЕСЕНЬЕ	ВСК	ВС
Monday	MON	LUNDI	LUN	MONTAG	MON	LUNES	LUN	LUNEDÌ	LUN	SEGUNDA-FEIRA	SEG	ПОНЕДЕЛЬНИК	ПНД	ПН
Tuesday	TUE	MARDI	MAR	DIENSTAG	DIE	MARTES	MAR	MARTEDÌ	MAR	TERÇA-FEIRA	TER	ВТОРНИК	ВТР	ВТ
Wednesday	WED	MERCREDI	MER	MITTWOCH	MIT	MIÉRCOLES	MIE	MERCOLEDÌ	MER	QUARTA-FEIRA	QUA	СРЕДА	СРД	СР
Thursday	THU	JEUDI	JEU	DONNERSTAG	DON	JUEVES	JUE	GIOVEDÌ	GIO	QUINTA-FEIRA	QUI	ЧЕТВЕРГ	ЧТВ	ЧТ
Friday	FRI	VENDREDI	VEN	FREITAG	FRE	VIERNES	VIE	VENERDÌ	VEN	SEXTA-FEIRA	SEX	ПЯТНИЦА	ПТН	ПТ
Saturday	SAT	SAMEDI	SAM	SAMSTAG	SAM	SÁBADO	SÁB	SABATO	SAB	SÁBADO	SÁB	СУББОТА	СУБ	СБ

Mode Alarme

Vous disposez de deux alarmes : l'une en mode nature, l'autre en mode FM. L'alarme se déclenche pendant 2 minutes à l'heure programmée ; l'appareil s'illumine et diffuse l'ambiance sonore choisie lors du réglage.

Le réglage permet également d'activer ou non la fonction « répit » qui déclenche à nouveau l'alarme automatiquement après un délai programmable.

Régler l'heure de l'alarme

En mode horloge, appuyez sur le bouton **MODE** (une fois pour l'alarme Nature et deux fois pour l'alarme Radio), l'indication **ALARME** accompagnée d'un oiseau ou d'une radio, apparaît sur l'afficheur.

- Appuyez sur **DOWN** pour choisir l'ambiance sonore (le numéro d'ambiance s'affiche en haut à droite).
- Appuyez sur **SET**, l'heure clignote, puis régler l'heure de l'alarme avec **UP/DOWN**.
- Appuyez sur **SET** puis régler les minutes avec **UP/DOWN**.
- Appuyez sur **SET** puis régler la durée du répit (snooze) avec **UP/DOWN**.
- Appuyez sur **SET** pour revenir au mode horloge.

Activer / Désactiver l'alarme

En mode horloge, appuyez sur le bouton **MODE** (une fois pour l'alarme Nature et deux fois pour l'alarme Radio), l'indication **ALARME** accompagnée d'un oiseau ou d'une radio, apparaît sur l'afficheur. Appuyez sur **UP** pour choisir le mode :

Le symbole  indique que l'alarme est activée sans fonction répit. Dans ce cas, sans action de votre part, l'alarme se déclenche pendant 2 minutes, puis s'arrête définitivement.

Le symbole  accompagné du symbole **SNOOZE** indique que l'alarme est activée avec la fonction répit. Dans ce cas, l'alarme se déclenche pendant 2 minutes, puis s'arrête, puis se déclenche à nouveau après le délai de répit sélectionné lors du réglage de l'alarme.

L'absence de symbole indique que l'alarme est désactivée.

Note : Si vous choisissez l'alarme radio, celle-ci se déclenchera sur la dernière station écoutée.

Arrêter l'alarme

En mode sans répit (affichage  uniquement), vous pouvez arrêter l'alarme en appuyant sur n'importe quelle touche, sauf **CH+** et **CH-**. Sans action de votre part, l'alarme s'éteindra définitivement au bout de 2 minutes.

En mode avec répit (affichage  + **SNOOZE**), vous pouvez arrêter définitivement l'alarme en appuyant deux fois sur n'importe quelle touche, sauf **CH+** et **CH-**. Vous pouvez également appuyer une seule fois, pour arrêter temporairement l'alarme. Elle se déclenchera à nouveau après le délai sélectionné lors du réglage de l'alarme. Sans action de votre part, l'alarme s'arrêtera au bout de 2 minutes, puis se déclenchera à nouveau après le délai de répit et ainsi de suite jusqu'à ce que vous appuyez sur une touche.

Mode Veilleuse

En mode veilleuse, l'appareil diffuse une lumière douce variable pendant 20 secondes et l'ambiance sonore de votre choix pendant un temps réglé d'avance (entre 10 et 60 minutes), puis s'éteint.

Régler la durée de veilleuse

Appuyez simplement sur la touche **TIMER** jusqu'à afficher la valeur de votre choix. Appuyez ensuite sur **MODE** pour revenir en mode horloge ou sur **SOUND** pour lancer le mode nature et/ou choisir l'ambiance sonore.

Lancer le mode Veilleuse

Appuyez sur **SOUND** pour lancer le mode veilleuse, l'appareil démarre le compte à rebours en diffusant l'ambiance sonore choisie pour le mode veilleuse. Dans ce mode, un appui sur la touche **SOUND** met en pause le compte à rebours, un nouvel appui redémarre un nouveau compte à rebours et change l'ambiance sonore.

Mode Minuteur

Le minuteur sert à déclencher un avertisseur sonore et visuel après un temps réglable entre 0 et 23h59min59s.

Régler le mode minuteur

En mode horloge, appuyez trois fois sur le bouton **MODE** (l'inscription **TIMER** apparaît sur l'afficheur)

- Appuyez sur **SET**, puis régler les heures avec **UP/DOWN**.
- Appuyez sur **SET**, puis régler les minutes avec **UP/DOWN**.
- Appuyez sur **SET**, puis régler les secondes.
- Appuyez sur **MODE** pour revenir au mode horloge.

Déclencher le minuteur

En mode horloge, appuyez trois fois sur le bouton **MODE** (l'inscription **TIMER** apparaît sur l'afficheur).

- Appuyez sur **UP** pour lancer le compte à rebours. Lorsque le compte à rebours est en cours, vous pouvez appuyer sur **UP** pour mettre en pause le décompte.

- Appuyez à nouveau sur **UP** pour relancer le décompte. A la fin du décompte, l'alarme sonore retentit, appuyez sur **SOUND** pour arrêter l'alarme et réinitialiser le compteur à 0. Sans action de votre part pendant 30 secondes, l'appareil reviendra automatiquement en mode horloge, tout en continuant le décompte en cours.

*Note : Vous pouvez réinitialiser le compteur à tout moment en appuyant sur la touche **DOWN**.*

Comment écouter la Radio

Appuyez pour le bouton **RADIO** pour sélectionner le mode radio. Pour une recherche manuelle, appuyez sur le bouton **CH+** ou **CH-**. Pour effectuer une recherche automatique, maintenez l'un ou l'autre de ces boutons appuyé pendant 3 secondes. La recherche s'arrête automatiquement dès qu'une station est trouvée. Appuyez sur le bouton **UP** ou **DOWN** pour régler le volume.

Mémorisation des stations

Appuyez sur le bouton **CHNEL** pour choisir la position de la station (CH1, CH2, CH3 ou CH4).

Choisissez la station de radio à l'aide de la touche **CH+** ou **CH-**. Maintenez appuyé le bouton **CHNEL** pour mémoriser la station. Pour sélectionner des stations mémorisées, appuyez sur le bouton **CHNEL**.

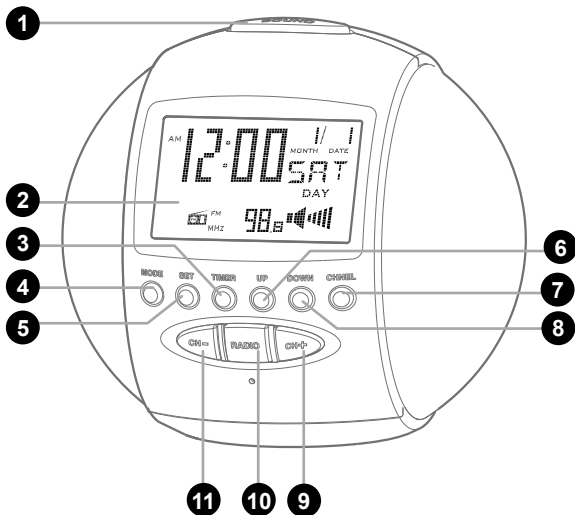

1 Tasto SOUND

2 Schermo digitale

3 Tasto TIMER

4 Tasto MODE

5 Tasto SET

6 Tasto UP

7 Tasto CHNEL

8 Tasto DOWN

9 Tasto CH+

10 Tasto RADIO

11 Tasto CH-

Orologio

In modalità di orologio, l'apparecchio visualizza l'ora, la data e la temperatura ambiente. La modalità orologio è indicata dalla visualizzazione della data in alto a destra.

Impostare data e ora

- Premere il tasto **SET**, l'icona delle ore comincia a lampeggiare.
- Impostare l'ora con i tasti **UP/DOWN**.
- Premere nuovamente SET e impostare 1 i minuti con **UP/DOWN**.
- Procedere in modo analogo per Impostare l'anno, il mese, il giorno e la lingua (vedi tabella qui di seguito).
- Premere **SET** per uscire dalla modalità di regolazione
- Premere **UP** per selezionare il formato orario 12 o 24 ore.

Impostare l'unità di temperatura

Premere il tasto **DOWN** per passare dalla visualizzazione della temperatura in gradi Celsius (°C) a gradi Fahrenheit (°F).

English		Français		German		Spanish		Italian		Portuguese		Russian		
Sunday	SUN	DIMANCHE	DIM	SONNTAG	SON	DOMINGO	DOM	DOMENICA	DOM	DOMINGO	DOM	ВОСКРЕСЕНЬЕ	ВСК	ВС
Monday	MON	LUNDI	LUN	MONTAG	MON	LUNES	LUN	LUNEDÌ	LUN	SEGUNDA-FEIRA	SEG	ПОНЕДЕЛЬНИК	ПНД	ПН
Tuesday	TUE	MARDI	MAR	DIENSTAG	DIE	MARTES	MAR	MARTEDÌ	MAR	TERÇA-FEIRA	TER	ВТОРНИК	ВТР	ВТ
Wednesday	WED	MERCREDI	MER	MITTWOCH	MIT	MIÉRCOLES	MIE	MERCOLEDÌ	MER	QUARTA-FEIRA	QUA	СРЕДА	СРД	СР
Thursday	THU	JEUDI	JEU	DONNERSTAG	DON	JUEVES	JUE	GIOVEDÌ	GIO	QUINTA-FEIRA	QUI	ЧЕТВЕРГ	ЧТВ	ЧТ
Friday	FRI	VENDREDI	VEN	FREITAG	FRE	VIERNES	VIE	VENERDÌ	VEN	SEXTA-FEIRA	SEX	ПЯТНИЦА	ПТН	ПТ
Saturday	SAT	SAMEDI	SAM	SAMSTAG	SAM	SÁBADO	SÁB	SABATO	SAB	SÁBADO	SÁB	СУББОТА	СУБ	СБ

Allarme

Sono disponibili due tipi di allarme: uno in modalità FM, l'altro è un buzzer. L'allarme scatta per 2 minuti all'ora programmata; l'apparecchio si illumina e si aziona la suoneria scelta al momento della regolazione.

E' inoltre possibile attivare o disattivare la funzione « SNOOZE » che fa scattare nuovamente e automaticamente l'allarme dopo un tempo programmabile.

Impostare l'ora dell'allarme

In modalità orologio, premere il tasto **MODE** (una volta per il Buzzer e due volte per l'allarme Radio), appare sullo schermo l'icona **ALARME** accompagnata da un uccello o da una radio.

- Premere **DOWN** per scegliere la suoneria (il numero della suoneria appare in alto a destra).
- Premere **SET**, l'ora lampeggia, regolare l'ora dell'allarme con **UP/DOWN**.
- Premere **SET** e regolare i minuti con **UP/DOWN**.
- Premere **SET** e regolare la durata dello snooze con **UP/DOWN**.
- Premere **SET** per tornare alla modalità orologio.

Attivare / disattivare l'allarme

In modalità orologio, premere il tasto **MODE** (una volta per il Buzzer e due volte per l'allarme Radio), appare sullo schermo l'icona **ALARME** accompagnata da un uccello o da una radio. Premere **UP** per scegliere la modalità:

Il simbolo  corrispondente indica che l'allarme è stato attivato senza snooze. In questo caso, senza premere alcun tasto, l'allarme suona per 2 minuti, per poi fermarsi definitivamente.

L'icona  accompagnata dal simbolo **SNOOZE** indica che l'allarme è stato attivato con la funzione snooze. In questo caso, l'allarme suona per 2 minuti, poi si ferma, poi si riaccende dopo un ritardo selezionato al momento dell'impostazione dell'allarme.

L'assenza di simboli indica che l'allarme è stato disattivato.

Nota bene: se si sceglie la suoneria radio, questa si sintonizza sull'ultima emittente ascoltata.

Disattivare l'allarme

Per disattivare l'allarme senza snooze (solo  schermo) premere qualsiasi tasto tranne **CH+** e **CH-**. Senza premere altri tasti, l'allarme si disattiverà definitivamente alla fine dei 2 minuti.

Per disattivare definitivamente l'allarme in modalità con snooze (schermo  + **SNOOZE**), premere due volte qualsiasi tasto tranne **CH+** e **CH-**.

Per disattivare temporaneamente l'allarme, premere una sola volta. L'allarme si riaccende dopo il ritardo selezionato al momento dell'impostazione dell'allarme. Senza premere altri tasti, l'allarme si disattiverà alla fine dei 2 minuti e si riaccenderà dopo la pausa e così via fino a quando viene premuto un tasto.

Retroilluminazione

In modalità di retroilluminazione, l'apparecchio offre 20 secondi di gradevole luce e la suoneria scelta per il tempo preimpostato (tra 10 e 60 minuti), poi si spegne.

Impostare la durata della retroilluminazione

Premere semplicemente il tasto **TIMER** fino a visualizzare il valore desiderato. Premere **MODE** per ritornare in modalità orologio o **SOUND** per scegliere la modalità buzzer e/o la suoneria.

Avviare la retroilluminazione

Premere **SOUND** per selezionare la retroilluminazione, l'apparecchio avvia il conto alla rovescia e diffonde la suoneria scelta per la retroilluminazione. In questa modalità, premere il tasto **SOUND** per mettere in pausa il conto alla rovescia, premere nuovamente per far ripartire un nuovo conto alla rovescia e cambiare la suoneria.

Timer

Il timer serve ad attivare un avviso sonoro e visivo dopo un tempo impostabile tra 0 e 23h59min59s.

Impostare il timer

In modalità orologio, premere tre volte il tasto **MODE** (appare la scritta **TIMER** sullo schermo)

- Premere **SET**, e regolare le ore con **UP/DOWN**.
- Premere **SET**, e regolare i minuti con **UP/DOWN**.
- Premere **SET**, e regolare i secondi.
- Premere **MODE** per tornare alla modalità orologio.

Attivare il timer

In modalità orologio, premere tre volte il tasto **MODE** (appare la scritta **TIMER** sullo schermo)

- Premere **UP** per avviare il conto alla rovescia. Quando il conto alla rovescia è in corso, premere **UP** per mettere in pausa il conteggio.

- Premere di nuovo **UP** per riavviare il conteggio. Alla fine del conteggio, parte l'allarme, Premere **SOUND** per fermare l'allarme e azzerare il contatore. Senza premere altri tasti per 30 secondi, l'apparecchio ritornerà automaticamente alla modalità orologio, sempre continuando il conteggio in corso.

*Nota bene : E' possibile riavviare in ogni momento il contatore premendo il tasto **DOWN**.*

Come ascoltare la radio

Premere il tasto **RADIO** per scegliere la modalità radio. Per effettuare una ricerca manuale, premere il tasto **CH+** o **CH-**. Per effettuare una ricerca automatica, tenere premuto uno di questi tasti per 3 secondi. La ricerca si ferma automaticamente alla prima stazione trovata. Premere il tasto **UP** o **DOWN** per regolare il volume.

Sintonizzazione delle stazioni

Premere il tasto **CHNEL** per scegliere il canale della stazione (CH1, CH2, CH3 o CH4).

Scegliere la stazione radio con l'aiuto del tasto **CH+** o **CH-**. Tenere premuto il tasto **CHNEL** per sintonizzare la stazione. Per selezionare delle stazioni sintonizzate, premere il tasto **CHNEL**.

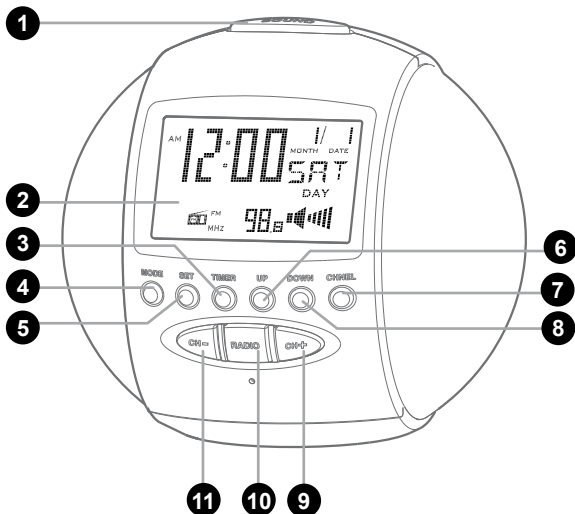

1 Πλήκτρο SOUND

2 Ψηφιακή οθόνη

3 Πλήκτρο TIMER

4 Πλήκτρο MODE

5 Πλήκτρο SET

6 Πλήκτρο UP

7 Πλήκτρο CHANNEL

8 Πλήκτρο DOWN

9 Πλήκτρο CH+

10 Πλήκτρο RADIO

11 Πλήκτρο CH-

Ρολόι

Σε λειτουργία ρολογιού, η συσκευή εμφανίζει την ώρα, ημερομηνία και την θερμοκρασία περιβάλλοντος. Η λειτουργία ρολογιού υποδεικνύεται από την απεικόνιση της ημερομηνία πάνω δεξιά..

Ρύθμιση ημερομηνία και ώρας

- Πιέστε το πλήκτρο **SET**, το εικονίδιο των ωρών αρχίζει να αναβοσβήνει.
- Ρυθμίστε την ώρα με τα πλήκτρα **UP/DOWN**.
- Πιέστε ξανά **SET** και ρυθμίστε τα λεπτά με τα πλήκτρα **UP/DOWN**.
- Προχωρήστε με τρόπο ανάλογο για τη ρύθμιση του έτους, του μήνα, της ημέρας και της γλώσσας (δείτε τον παρακάτω πίνακα).
- Πιέστε **SET** για έξοδο από την λειτουργία ρύθμισης
- Πιέστε **UP** για να επιλέξετε τη μορφή της ώρας 12 ή 24 ώρες.

Ρυθμίστε τη μονάδα θερμοκρασίας

Πιέστε το πλήκτρο **DOWN** για να περάσετε από την απεικόνιση της θερμοκρασίας σε βαθμούς Κελσίου (°C) σε βαθμούς Φαρενάιτ (°F).

English		Français		German		Spanish		Italian		Portuguese		Russian		
Sunday	SUN	DIMANCHE	DIM	SONNTAG	SON	DOMINGO	DOM	DOMENICA	DOM	DOMINGO	DOM	ВОСКРЕСЕНЬЕ	ВСК	BC
Monday	MON	LUNDI	LUN	MONTAG	MON	LUNES	LUN	LUNEDÌ	LUN	SEGUNDA-FEIRA	SEG	ПОНЕДЕЛЬНИК	ПНД	ПН
Tuesday	TUE	MARDI	MAR	DIENSTAG	DIE	MARTES	MAR	MARTEDÌ	MAR	TERÇA-FEIRA	TER	ВТОРНИК	ВТР	ВТ
Wednesday	WED	MERCREDI	MER	MITTWOCH	MIT	MIÉRCOLES	MIE	MERCOLEDÌ	MER	QUARTA-FEIRA	QUA	СРЕДА	СРД	СР
Thursday	THU	JEUDI	JEU	DONNERSTAG	DON	JUEVES	JUE	GIOVEDÌ	GIO	QUINTA-FEIRA	QUI	ЧЕТВЕРГ	ЧТВ	ЧТ
Friday	FRI	VENDREDI	VEN	FREITAG	FRE	VIERNES	VIE	VENERDÌ	VEN	SEXTA-FEIRA	SEX	ПЯТНИЦА	ПТН	ПТ
Saturday	SAT	SAMEDI	SAM	SAMSTAG	SAM	SÁBADO	SÁB	SABATO	SAB	SÁBADO	SÁB	СУББОТА	СУБ	СБ

Αφύπνιση

Υπάρχουν δύο είδη αφύπνισης: ένα σε λειτουργία FM, και ένα με επιλογή μελωδίας. Η αφύπνιση θα χτυπήσει για 2 λεπτά στην προγραμματισμένη ώρα, η συσκευή φωτίζεται και ενεργοποιείται η μελωδία που έχετε επιλέξει κατά τον προγραμματισμό. Μπορείτε επίσης να ενεργοποιήσετε ή να απενεργοποιήσετε τη λειτουργία « SNOOZE » με την οποία επαναλαμβάνεται η αφύπνιση μετά από ένα ορισμένο χρονικό διάστημα αναμονής..

Ρύθμιση της ώρας αφύπνισης

Σε λειτουργία ρολογιού, πιέστε το πλήκτρο **MODE** (μια φορά για αφύπνιση με

Μελωδία και δύο φορές για αφύπνιση με Ραδιόφωνο), θα εμφανιστεί στην οθόνη το εικονίδιο **ALARM** συνοδευόμενο από ένα πουλάκι ή ένα ραδιόφωνο.

- Πιέστε **DOWN** για να επιλέξετε τη μελωδία (ο αριθμός της μελωδίας εμφανίζεται πάνω δεξιά).
- Πιέστε **SET**, η ώρα αναβοσβήνει, ρυθμίστε την ώρα της αφύπνισης με το **UP/DOWN**.
- Πιέστε **SET** και ρυθμίστε τα λεπτά με το **UP/DOWN**.
- Πιέστε **SET** και ρυθμίστε τη διάρκεια του snooze με το **UP/DOWN**.
- Πιέστε **SET** για επιστροφή στη λειτουργία ρολογιού.

Ενεργοποίηση / απενεργοποίηση αφύπνισης

Σε λειτουργία ρολογιού, πιέστε το πλήκτρο **MODE** (μια φορά για αφύπνιση με Μελωδία και δύο φορές για αφύπνιση με Ραδιόφωνο), θα εμφανιστεί στην οθόνη το εικονίδιο **ALARM** συνοδευόμενο από ένα πουλάκι ή ένα ραδιόφωνο. Πιέστε **UP** για να επιλέξετε τη λειτουργία:

Το αντίστοιχο  σύμβολο δείχνει ότι η αφύπνιση έχει ενεργοποιηθεί χωρίς snooze. Σε αυτή την περίπτωση, χωρίς να πιεστεί κανένα πλήκτρο, η αφύπνιση θα ηχήσει για 2 λεπτά και έπειτα θα απενεργοποιηθεί.

Το εικονίδιο  που συνοδεύεται από το σύμβολο **SNOOZE** δείχνει ότι η αφύπνιση είναι ενεργοποιημένη με τη λειτουργία snooze. Σε αυτή την περίπτωση, η αφύπνιση θα ηχήσει για 2 λεπτά, έπειτα σταματάει και στη συνέχεια ενεργοποιείται ξανά με μια προκαθορισμένη καθυστέρηση η οποία καθορίζεται κατά τη ρύθμιση της αφύπνισης.

Η απουσία συμβόλων δείχνει ότι η αφύπνιση είναι απενεργοποιημένη.

Σημείωση: εάν επιλέξετε τη αφύπνιση μέσω ραδιοφώνου, αυτή θα συντονιστεί στο τελευταίο σταθμό που ακούσατε.

Απενεργοποίηση αφύπνισης

Για να απενεργοποιήσετε την αφύπνιση χωρίς snooze (μόνο  οθόνη) πιέστε οποιοδήποτε πλήκτρο εκτός των **CH+** και **CH-**. Χωρίς να πιέσετε άλλα πλήκτρα, η αφύπνιση θα απενεργοποιηθεί οριστικά μετά το πέρας των 2 λεπτών.

Για να απενεργοποιήσετε οριστικά την αφύπνιση σε λειτουργία snooze (οθόνη  **SNOOZE**), πιέστε 2 φορές οποιοδήποτε πλήκτρο εκτός των **CH+** και **CH-**.

Για να απενεργοποιήσετε προσωρινά την αφύπνιση, πιέστε μια φορά μόνο. Η αφύπνιση θα ανάψει μετά την προκαθορισμένη, κατά τη στιγμή της ρύθμισης,

καθυστέρηση. Χωρίς να πιέσετε άλλα πλήκτρα, η αφύπνιση θα απενεργοποιηθεί στο τέλος των 2 λεπτών και θα ενεργοποιηθεί ξανά μετά την παύση και ούτω καθεξής εωσότου πατηθεί κάποιο πλήκτρο.

Οπίσθιος φωτισμός

Σε λειτουργία οπίσθιου φωτισμού, η συσκευή δημιουργεί για 20 δευτερόλεπτα έναν ευχάριστο φωτισμό και την επιλεγμένη μελωδία στον προκαθορισμένο χρόνο (ανάμεσα σε 10 και 60 λεπτά), έπειτα σβήνει.

Ρυθμίστε τη διάρκεια του οπίσθιου φωτισμού

Πιέστε απλώς το πλήκτρο **TIMER** εωσότου εμφανιστεί η επιθυμητή τιμή. Πιέστε **MODE** για επιστροφή στην λειτουργία **SOUND** ώστε να επιλέξετε τη λειτουργία αφύπνιση με μελωδία και ή τη μελωδία.

Ενεργοποίηση οπίσθιου φωτισμού

Πιέστε **SOUND** για να επιλέξετε τον οπίσθιο φωτισμό, η συσκευή εκκινεί την αντίστροφη μέτρηση και διαχέει την επιλεγμένη για τον οπίσθιο φωτισμό μελωδία. Σε αυτή τη λειτουργία, πιέστε το πλήκτρο **SOUND** για να θέσετε σε παύση την αντίστροφη μέτρηση, πιέστε ξανά για να ξεκινήσει εκ νέου μια νέα αντίστροφη μέτρηση και να αλλαχθεί η μελωδία.

Υπενθύμιση

Η υπενθύμιση είναι χρήσιμη ενεργοποιώντας ένα ηχητικό ή οπτικό σήμα σε ρύθμιση το χρόνο από 0 έως 23h59min59s.

Ρύθμιση της υπενθύμισης

Σε λειτουργία ρολογιού, πιέστε τρεις φορές το πλήκτρο **MODE** (εμφανίζεται στην οθόνη η ένδειξη **TIMER**)

- Πιέστε **SET**, και ρυθμίστε τις ώρες με το **UP/DOWN**.
- Πιέστε **SET**, και ρυθμίστε τα λεπτά με το **UP/DOWN**.
- Πιέστε **SET**, και ρυθμίστε τα δευτερόλεπτα.
- Πιέστε **MODE** για επιστροφή στην λειτουργία ρολογιού.

Ενεργοποίηση της υπενθύμισης

Σε λειτουργία ρολογιού, πιέστε τρεις φορές το πλήκτρο **MODE** (εμφανίζεται στην οθόνη η ένδειξη **TIMER**)

- Πιέστε **UP** για να ξεκινήσει η αντίστροφη μέτρηση. Όταν η αντίστροφη μέτρηση είναι σε εξέλιξη, πιέστε **UP** για να θέσετε σε παύση τη μέτρηση.
- Πιέστε ξανά **UP** για να αρχίσει ξανά η μέτρηση. Μόλις ολοκληρωθεί η μέτρηση, ενεργοποιείται η υπενθύμιση, Πιέστε **SOUND** για να σταματήσετε την υπενθύμιση και να μηδενίσετε τον μετρητή. Εάν για 30 δευτερόλεπτα δεν πατηθεί κανένα πλήκτρο, η συσκευή θα επιστρέψει αυτόματα στην λειτουργία ρολογιού, συνεχίζοντας με την τρέχουσα μέτρηση.

GR *Σημείωση : Μπορείτε οποιαδήποτε στιγμή να επανεκκινήσετε τον μετρητή πιέζοντας το πλήκτρο **DOWN**.*

Ακρόαση ραδιοφώνου

Πιέστε το πλήκτρο **RADIO** για να επιλέξετε τη λειτουργία ραδιοφώνου. Για να κάνετε μια χειροκίνητη αναζήτηση των σταθμών, πιέστε το πλήκτρο **CH+** ή **CH-**. Για να κάνετε μια αυτόματη αναζήτηση των σταθμών, κρατήστε πατημένα ένα από αυτά τα πλήκτρα για 3 δευτερόλεπτα. Η αναζήτηση σταματάει αυτόματα στον πρώτο σταθμό που θα βρεθεί. Πιέστε το πλήκτρο **UP** ή **DOWN** για να ρυθμίσετε την ένταση.

Συντονισμός των σταθμών

Πιέστε το πλήκτρο **CHANNEL** για να επιλέξετε το κανάλι του σταθμού (CH1, CH2, CH3 ή CH4).

Επιλέξτε τον ραδιοφωνικό σταθμό με τη βοήθεια του πλήκτρου **CH+** ή **CH-**. Κρατήστε πατημένο το πλήκτρο **CHANNEL** για να συντονίσετε τον σταθμό. Για να επιλέξετε τους συντονισμένους σταθμούς, πιέστε το πλήκτρο **CHANNEL**.

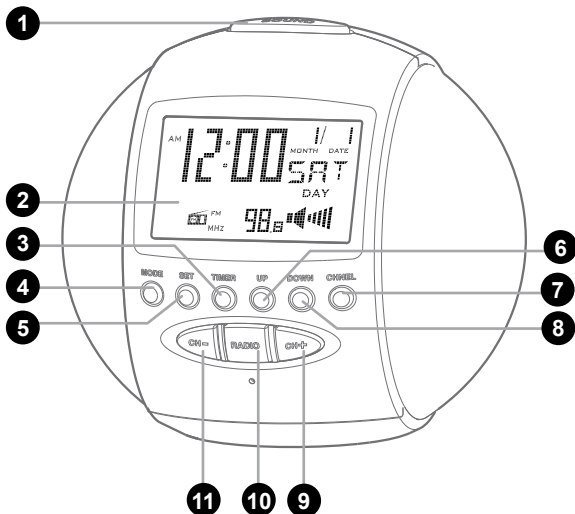

1 Tecla SOUND

2 Pantalla digital

3 Tecla TIMER

4 Tecla MODE

5 Tecla SET

6 Tecla UP

7 Tecla CHNEL

8 Tecla DOWN

9 Tecla CH+

10 Tecla RADIO

11 Tecla CH-

Modo Reloj

En modo reloj, el aparato muestra la hora, la fecha y la temperatura ambiente. El modo reloj está indicado mediante la visualización de la fecha en la parte superior derecha de la pantalla.

Ajustar la hora y la fecha

- Pulsar la tecla **SET**, las horas parpadean.
- Ajustar la hora con las teclas **UP/DOWN**.
- Pulsar de nuevo **SET** y ajustar los minutos con **UP/DOWN**.
- Proceder de la misma manera para ajustar sucesivamente el año, el mes, el día y el idioma (ver tabla).
- Pulsar **SET** para salir del modo ajuste.
- Pulsar **UP** para seleccionar la visualización 12h o bien 24h.

Ajustar la unidad de temperatura

Pulsar **DOWN** para pasar de una visualización de temperatura en grados Celsius (°C) a una visualización en grados Fahrenheit (°F).

English		Français		German		Spanish		Italian		Portuguese		Russian		
Sunday	SUN	DIMANCHE	DIM	SONNTAG	SON	DOMINGO	DOM	DOMENICA	DOM	DOMINGO	DOM	ВОСКРЕСЕНЬЕ	ВСК	ВС
Monday	MON	LUNDI	LUN	MONTAG	MON	LUNES	LUN	LUNEDÌ	LUN	SEGUNDA-FEIRA	SEG	ПОНЕДЕЛЬНИК	ПНД	ПН
Tuesday	TUE	MARDI	MAR	DIENSTAG	DIE	MARTES	MAR	MARTEDÌ	MAR	TERÇA-FEIRA	TER	ВТОРНИК	ВТР	ВТ
Wednesday	WED	MERCREDI	MER	MITTWOCH	MIT	MIÉRCOLES	MIE	MERCOLEDÌ	MER	QUARTA-FEIRA	QUA	СРЕДА	СРД	СР
Thursday	THU	JEUDI	JEU	DONNERSTAG	DON	JUEVES	JUE	GIOVEDÌ	GIO	QUINTA-FEIRA	QUI	ЧЕТВЕРГ	ЧТВ	ЧТ
Friday	FRI	VENDREDI	VEN	FREITAG	FRE	VIERNES	VIE	VENERDÌ	VEN	SEXTA-FEIRA	SEX	ПЯТНИЦА	ПТН	ПТ
Saturday	SAT	SAMEDI	SAM	SAMSTAG	SAM	SÁBADO	SÁB	SABATO	SAB	SÁBADO	SÁB	СУББОТА	СУБ	СБ

Modo Alarma

Dispone de dos alarmas : una en modo naturaleza, la otra en modo FM. La alarma se activa durante 2 minutos a la hora programada ; el aparato se ilumina y difunde el ambiente sonoro seleccionado en los ajustes.

El ajuste permite igualmente activar o no la función «repetir» que activa de nuevo la alarma automáticamente después de un periodo de tiempo programable.

Ajustar la hora de la alarma

En modo reloj, pulsar el botón **MODOS** (una vez para la alarma Naturaleza y dos veces para la alarma Radio), aparece la indicación **ALARMA** acompañada de un pájaro o una radio en la pantalla.

- Pulsar **DOWN** para seleccionar el ambiente sonoro (el número de ambiente aparece en la parte superior derecha).
- Pulsar **SET**, la hora parpadea, ajustar entonces la hora de la alarma con **UP/DOWN**.
- Pulsar **SET** y ajustar los minutos con **UP/DOWN**.
- Pulsar **SET** y ajustar la duración de la repetición (snooze) con **UP/DOWN**.
- Pulsar **SET** para volver al modo reloj.

Activar / Desactivar la alarma

ES

En modo reloj, pulsar el botón **MODO** (una vez para la alarma naturaleza y dos veces para la alarma Radio), aparece la indicación **ALARMA** junto con un pájaro o bien una radio. Pulsar **UP** para seleccionar el modo :

El símbolo  indica que la alarma está activada sin función repetición. En este caso, sin acción de su parte, la alarma se activará durante 2 minutos, y se para definitivamente.

El símbolo  acompañado del símbolo **SNOOZE** indica que la alarma está activada con la función repetición. En este caso, la alarma se activa durante 2 minutos, y se para, se activa de nuevo después del periodo de repetición seleccionado en los ajustes de la alarma.

La ausencia del símbolo indica que la alarma está desactivada.

Nota : Si selecciona la alarma radio, se activará sobre la última emisora escuchada.

Parar la alarma

En modo sin repetición (visualización  únicamente), puede parar la alarma pulsando cualquier tecla, excepto **CH+** y **CH-**. Sin acción de su parte, la alarma se apagará definitivamente al cabo de 2 minutos.

En modo sin repetición (visualización  + **SNOOZE**), puede parar definitivamente la alarma pulsando dos veces sobre cualquier tecla, excepto **CH+** y **CH-**. Puede igualmente pulsar una sola vez, para parar temporalmente la alarma. Ésta se activará de nuevo después del periodo seleccionado en el ajuste de la alarma. Sin acción de su parte, la alarma se parará al cabo de 2 minutos, y se activará de nuevo después del periodo de pausa y así hasta que pulse una tecla.

Modo luz guía

En modo luz guía, el aparato difunde una luz suave variable durante 20 segundos y el ambiente sonoro de su elección durante un tiempo previamente ajustado (entre 10 y 60 minutos), y se apaga.

Ajustar la duración de la luz guía

Pulsar simplemente la tecla **TIMER** hasta visualizar el valor de su elección. Pulsar ahora **MODO** para volver en modo reloj o bien **SOUND** para lanzar el modo naturaleza y/o seleccionar el ambiente sonoro.

Lanzar el modo luz guía

Pulsar **SOUND** para lanzar el modo luz guía. El aparato inicia la cuenta atrás difundiendo el ambiente sonoro seleccionado para el modo luz guía. En este modo, una pulsación en la tecla **SOUND** pausa la cuenta atrás, una nueva pulsación reinicia de nuevo la cuenta atrás y cambia el ambiente sonoro.

ES

Modo timer

El minuterero sirve para activar una advertencia sonora y visual después de un tiempo ajustable entre 0 y 23h59min59s.

Ajustar el modo timer

En modo reloj, pulsar tres veces el botón **MODO** (aparece la inscripción **TIMER** en la pantalla)

- Pulsar **SET**, y ajustar las horas con **UP/DOWN**.
- Pulsar **SET**, y ajustar los minutos con **UP/DOWN**.
- Pulsar **SET**, y ajustar los segundos.
- Pulsar **MODE** para volver al modo reloj.

Activar el timer

En modo reloj, pulsar tres veces el botón **MODE** (aparece la inscripción **TIMER** en la pantalla).

- Pulsar **UP** para lanzar la cuenta atrás. Cuando la cuenta atrás está en curso, puede pulsar **UP** para pausar el descuento.

- Pulsar de nuevo **UP** para relanzar el descuento. Al final del descuento, la alarma sonora vuelve a sonar, pulsar **SOUND** para parar la alarma y reiniciar el contador a 0. Sin acción de su parte durante 30 segundos, el aparato volverá automáticamente en modo reloj, continuando la cuenta atrás.

*Nota : Puede reiniciar el contador en cualquier momento pulsando la tecla **DOWN**.*

Cómo escuchar la Radio

ES

Pulsar el botón **RADIO** para seleccionar el modo radio. Para una búsqueda manual, pulsar el botón **CH+** o bien **CH-**. Para efectuar una búsqueda automática, mantener uno o bien otro de estos botones pulsado durante 3 segundos. La búsqueda se para automáticamente cuando se encuentra una emisora. Pulsar el botón **UP** o bien **DOWN** para ajustar el volumen.

Memorización de emisoras

Pulsar **CHNEL** para seleccionar la posición de la emisora (CH1, CH2, CH3 o bien CH4).

Seleccionar la emisora de radio con la tecla **CH+** o bien **CH-**. Mantener pulsado el botón **CHNEL** para memorizar la emisora. Para seleccionar emisoras memorizadas, pulsar **CHNEL**.

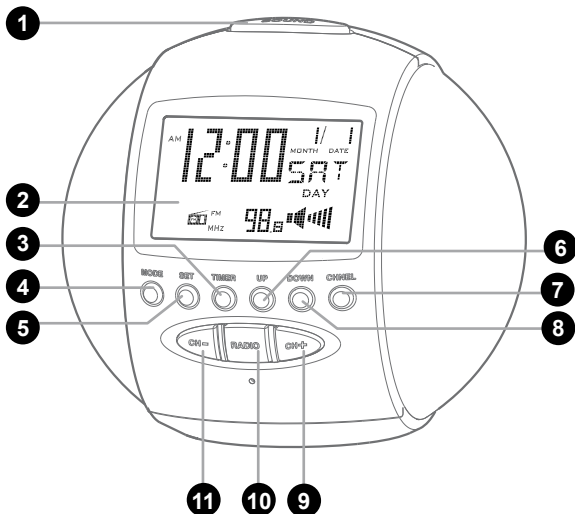

1 Tecla SOUND

2 Ecră digital

3 Tecla TIMER

4 Tecla MODE

5 Tecla SET

6 Tecla UP

7 Tecla CHNEL

8 Tecla DOWN

9 Tecla CH+

10 Tecla RADIO

11 Tecla CH-

Modo Relógio

Em modo relógio, o aparelho mostra a hora, a data e a temperatura ambiente. O modo relógio está indicado mediante a visualização da data na parte superior direita do ecrã.

Ajustar a hora e a data

- Carregar a tecla **SET**, as horas piscam.
- Ajustar a hora com as teclas **UP/DOWN**.
- Carregar de novo **SET** e ajustar os minutos com **UP/DOWN**.
- Proceder da mesma maneira para ajustar sucessivamente o ano, o mês, o dia e o idioma (ver tabela).
- Carregar **SET** para sair do modo ajuste.
- Carregar **UP** para selecionar a visualização 12h ou bem 24h.

Ajustar a unidade de temperatura

Carregar **DOWN** para passar de uma visualização de temperatura em graus Celsius (°C) a uma visualização em graus Fahrenheit (°F).

English		Français		German		Spanish		Italian		Portuguese		Russian		
Sunday	SUN	DIMANCHE	DIM	SONNTAG	SON	DOMINGO	DOM	DOMENICA	DOM	DOMINGO	DOM	ВОСКРЕСЕНЬЕ	ВСК	ВС
Monday	MON	LUNDI	LUN	MONTAG	MON	LUNES	LUN	LUNEDÌ	LUN	SEGUNDA-FEIRA	SEG	ПОНЕДЕЛЬНИК	ПНД	ПН
Tuesday	TUE	MARDI	MAR	DIENSTAG	DIE	MARTES	MAR	MARTEDÌ	MAR	TERÇA-FEIRA	TER	ВТОРНИК	ВТР	ВТ
Wednesday	WED	MERCREDI	MER	MITTWOCH	MIT	MIÉRCOLES	MIE	MERCOLEDÌ	MER	QUARTA-FEIRA	QUA	СРЕДА	СРД	СР
Thursday	THU	JEUDI	JEU	DONNERSTAG	DON	JUEVES	JUE	GIOVEDÌ	GIO	QUINTA-FEIRA	QUI	ЧЕТВЕРГ	ЧТВ	ЧТ
Friday	FRI	VENDREDI	VEN	FREITAG	FRE	VIERNES	VIE	VENERDÌ	VEN	SEXTA-FEIRA	SEX	ПЯТНИЦА	ПТН	ПТ
Saturday	SAT	SAMEDI	SAM	SAMSTAG	SAM	SÁBADO	SÁB	SABATO	SAB	SÁBADO	SÁB	СУББОТА	СУБ	СБ

Modo Alarme

Dispõe de dois alarmes : uma em modo natureza, a outra em modo FM. O alarme se ativa durante 2 minutos à hora programada ; o aparelho se alumia e difunde o ambiente sonoro selecionado nos ajustes.

O ajuste permite igualmente ativar ou não a função «repetir» que ativa de novo o alarme automaticamente depois de um período de tempo programável.

Ajustar a hora do alarme

Em modo relógio, pulsar o botão **MODO** (uma vez para a alarma Natureza e duas vezes para o alarme Radio), aparece a indicação **ALARME** acompanhada de um pássaro ou uma rádio no ecrã.

- Carregar **DOWN** para selecionar o ambiente sonoro (o número de ambiente aparece na parte superior direita).
- Carregar **SET**, a hora pisca, ajustar então a hora do alarme com **UP/DOWN**.
- Carregar **SET** e ajustar os minutos com **UP/DOWN**.
- Carregar **SET** e ajustar a duração da repetição (snooze) com **UP/DOWN**.
- Carregar **SET** para voltar ao modo relógio.

Ativar / Desativar o alarme

Em modo relógio, pulsar o botão **MODO** (uma vez para a alarma natureza e duas vezes para o alarme Radio), aparece a indicação **ALARMA** junto com um pássaro ou bem uma rádio. Pulsar **UP** para selecionar o modo :

O símbolo  indica que o alarme está ativado sem função repetição. Neste caso, sem ação de sua parte, o alarme se ativará durante 2 minutos, e se pára definitivamente.

O símbolo  acompanhado do símbolo **SNOOZE** indica que o alarme está ativado com a função repetição. Neste caso, o alarme se ativa durante 2 minutos, e se pára, ativa-se de novo depois do período de repetição selecionado nos ajustes do alarme.

A ausência do símbolo indica que o alarme está desativado.

Nota : Se seleciona o alarme radio, se ativará sobre a última emissora escutada.

Parar o alarme

Em modo sem repetição (visualização  unicamente), pode parar o alarme pulsando qualquer tecla, exceto **CH+** e **CH-**. Sem ação de sua parte, o alarme se apagará definitivamente ao cabo de 2 minutos.

Em modo sem repetição (visualização  + **SNOOZE**), pode parar definitivamente o alarme pulsando duas vezes sobre qualquer tecla, exceto **CH+** e **CH-**. Pode igualmente pulsar uma sóla vez, para parar temporariamente o alarme. Esta se ativará de novo depois do período selecionado no ajuste do alarme. Sem ação de sua parte, o alarme se parará ao cabo de 2 minutos, e se ativará de novo depois do período de pausa e assim até que pulse uma tecla.

Modo luz guia

Em modo luz guia, o aparelho difunde uma luz suave variável durante 20 segundos e o ambiente sonoro de sua eleição durante um tempo previamente ajustado (entre 10 e 60 minutos), e se apaga.

Ajustar a duração da luz guia

Pulsar simplesmente a tecla **TIMER** até visualizar o valor de sua eleição. Pulsar agora **MODO** para voltar em modo relógio ou bem **SOUND** para lançar o modo natureza e/ou selecionar o ambiente sonoro.

Lançar o modo luz guia

Pulsar **SOUND** para lançar o modo luz guia. O aparelho inicia a conta atrás difundindo o ambiente sonoro selecionado para o modo luz guia. Neste modo, uma pulsação na tecla **SOUND** pausa a conta atrás, uma nova pulsação reinicia de novo a conta atrás e muda o ambiente sonoro.

PT

Modo Timer

O minuterio serve para ativar uma advertência sonora e visual depois de um tempo ajustável entre 0 e 23h59min59s.

Ajustar o modo timer

Em modo relógio, carregar três vezes o botão **MODO** (aparece a inscrição **TIMER** no ecrã)

- Carregar **SET**, e ajustar as horas com **UP/DOWN**.
- Carregar **SET**, e ajustar os minutos com **UP/DOWN**.
- Carregar **SET**, e ajustar os segundos.
- Carregar **MODE** para voltar ao modo relógio.

Ativar o timer

Em modo relógio, carregar três vezes o botão **MODE** (aparece a inscrição **TIMER** na tela).

- Carregar **UP** para lançar a conta atrás. Quando a conta atrás está em curso, pode carregar **UP** para pausar o desconto.

- Carregar de novo **UP** para relançar o desconto. Ao final do desconto, o alarme sonoro volta a soar, pulsar **SOUND** para parar o alarme e reiniciar o contador a 0. Sem ação de sua parte durante 30 segundos, o aparelho voltará automaticamente em modo relógio, continuando a conta atrás.

*Nota : Pode reiniciar o contador em qualquer momento carregando a tecla **DOWN**.*

Como escutar a Rádio

Carregar o botão **RADIO** para selecionar o modo radio. Para uma busca manual, pulsar o botão **CH+** ou bem **CH-**. Para efetuar uma busca automática, manter um ou bem outro destes botões carregado durante 3 segundos. A busca se pára automaticamente quando se encontra uma emissora. Carregar o botão **UP** ou bem **DOWN** para ajustar o volume.

Memorização de emissoras

Carregar **CHNEL** para selecionar a posição da emissora (CH1, CH2, CH3 ou bem CH4).

Selecionar a emissora de rádio com a tecla **CH+** ou bem **CH-**. Manter carregado o botão **CHNEL** para memorizar a emissora. Para selecionar emissoras memorizadas, carregar **CHNEL**.

METRONIC